

# Sichern und Markieren 2015

MORAVIA



Über die  
Lesezeichenliste  
führen wir Sie  
direkt zu  
unseren neuen  
Produkten!

**Stichwortverzeichnis, Geschäftsbedingungen** **160-162****Spiegel** **3-20** 

Verkehrsspiegel, Beobachtungsspiegel, Überwachungsspiegel,  
Diebstahlspiegel, Industriespiegel, Inspektionsspiegel, Kugelspiegel,  
Magnetspiegel, Raumspiegel, Justizspiegel, Staplerspiegel

**Markieren, Bodenreparatur** **21-35** 

Antigrffiti, Antirutsch-Farbe, Baumarkierer, Bodenmarkiersysteme,  
Bodenreparatur, Fugenreparatur, Etikettenentferner, Hallenmarkierfarbe,  
Hallenbeschichtung, Außenmarkierfarbe

**Kennzeichnen, Prallschutz, Schrammschutz** **36-47** 

Bodenbelag, Antirutschbelag, Antirutschwinkel,  
Prallschutz, Säulenschutz, Schrammschutz, Warnaufsteller,  
Warnmarkierung

**Anfahrerschutz, Rammschutz** **48-73** 

Anfahrerschutz, Leitbord, Rammschutz-Bügel, Rammschutz-Balken,  
Rammschutz-Poller, Rammschutz-Geländer, Rammschutz-Planke,  
Regalschutz-Planke, Rohrschutz, Säulenschutz, Schutzbügel

**Gurtpfosten, Kettenständer, Sperrpfosten, Sperrketten** **74-107** 

Gurtpfosten, Gurtständer, Kegel-Gurt, Kettenständer, Kipp-Pfosten,  
Seilständer, Sperrketten, Sperrpfosten, Wandgurte

**Abfallbehälter, Fahrradständer, Geländer, Poller** **108-117** 

Abfallbehälter Edelstahl, CITY-Poller, Edelstahlpoller, Fahrradständer,  
Systemgeländer

**Sperrschranken, Höhenbegrenzer, Durchfahrt-Begrenzer** **118-131** 

Systemschranken, Elektroschranke, Drehschranken, Gatterschranken,  
Handschranke, Höhenbegrenzer, Durchfahrt-Begrenzer

**Fahrzeugmarkierung** **132-134** 

Parkwarntafeln, Heckmarkierung ECE 70, Konturmarkierung ECE 104,  
Gefahrguttabeln, Warnmarkierung DIN 30710

**Baustellensicherheit, Sperrgitter** **135-141** 

Absperrband, Absturzsicherung, Fahrbahnmarkierungsfolie,  
Faltsignal, Leitbake, Pfeilbake, Leitkegel, Reflexkegel, Sperrgitter

**Verkehrsregelung, Verkehrsführung** **142-158** 

Leitkegel, Scherensperren, Bordstein-Rampen, Fahrbahnschwellen,  
Leitzylinder, Parkplatzbegrenzung, Rampenfender, Schlauchbrücke,  
Kabelbrücken, Gelenkschonmatte, Schilderständer, Verkehrszeichen-Zubehör

**Fracht- und Verpackungspauschalen** **158**





- Spiegelfläche aus Acrylglas
- Hohe optische Qualität
- Montagefreundlich
- Geringes Gewicht
- UV- und wetterbeständig
- Auch in 1.000 x 1.200 mm

## EUCRYL® Verkehr

Verkehrsspiegel für außen und innen. Spiegelbild aus Acrylglas von hoher optischer Qualität.

Die Spiegelfläche ist stark gewölbt – dadurch großer Beobachtungswinkel.

Der leichte Spiegel wird montagefertig geliefert.

Der UV-stabile Kunststoffrahmen ist korrosionsfrei und wetterbeständig. Die roten Flächen des Blickfangrandes reflektieren.

Die integrierte Halterung lässt ein Befestigen des Spiegels in jeder Stellung zu. Schelle 76 mm Ø.

Option: Adapter für 60er-Rohre.

Rechteckige und runde Ausführungen verfügbar.

Für große Beobachterabstände auch in 1.000 x 1.200 mm.



EUCRYL	Bildgröße (mm)	Abstand (m)	Versandgew. kg/St.	Artikel	€/St.
1	400 x 600	5	5	243.10.847	
2	600 x 800	10	7	243.12.742	
3	800 x 1.000	15	8	243.10.178	
4	1.000 x 1.200	22	11	243.25.569	
600	600 Ø	4	5	243.10.158	
800	800 Ø	8	7	243.12.563	

# Verkehrsspiegel



- Aus Edelstahl
- Extrem robust und langlebig
- Sehr temperaturbeständig
- Geringes Beschlagsrisiko
- Resistent gegen Chemikalien
- Rand rot-weiß reflektierend

### Hinweis:

Der DURABEL ist komplett aus Edelstahl: Spiegelfläche, Rahmen, Halterung

## DURABEL Verkehrsspiegel

Robuster, unzerbrechlicher Verkehrsspiegel aus Edelstahl für außen und innen zur Überwachung unübersichtlicher Stellen.

Auch unter aggressiven Umweltbedingungen einsetzbar: z.B. Hitze, laugen- oder verdünnertaltiger Luft.

Durch den wärmeleitfähigen Edelstahl beschlägt der DURABEL weniger als übliche Verkehrsspiegel.

Die Brillanz des Spiegelbildes bleibt viele Jahre erhalten.

Mit rot-weiß reflektierendem Blickfangrand.



Der Spiegel wird montagefertig geliefert. Die Schelle (76 mm Ø) lässt ein Befestigen des Spiegels in jeder Stellung zu.



DURABEL	Bildgröße (mm)	Abstand (m)	Versandgew. kg/St.	Artikel	€/St.
1	400 x 600	4	10	242.12.680	
2	600 x 800	10	15	242.11.505	
3	800 x 1.000	15	22	242.10.092	





- Beschlags- und vereisungsfrei
- Selbst bei unter -20 °C klare Sicht
- Keine Stromzufuhr erforderlich
- Aus langlebigem Edelstahl
- Rand rot-weiß reflektierend



## DURABEL IceFree Verkehrsspiegel

Beschlags- und vereisungsfreier Verkehrsspiegel aus Edelstahl. Robust und unzerbrechlich.

Besonders geeignet für Orte ohne Stromquelle oder mit wechselhaften Witterungsbedingungen.

Der DURABEL IceFree kombiniert die bewährte Spiegelfront des DURABEL-Edelstahlspiegels mit einem neuen, thermoaktiven Gel. Dieses regelt die Temperatur der Spiegeloberfläche abhängig von der Außentemperatur.

Dadurch wird das Beschlagen und Vereisen verhindert.

Die Rückwand aus schlagfestem, UV-beständigem Kunststoff schützt die patentierten Thermostrichten.

Die Schelle (76 mm Ø) lässt ein Befestigen des Spiegels in jeder Stellung zu.

Mit rot-weiß reflektierendem Blickfangrand.

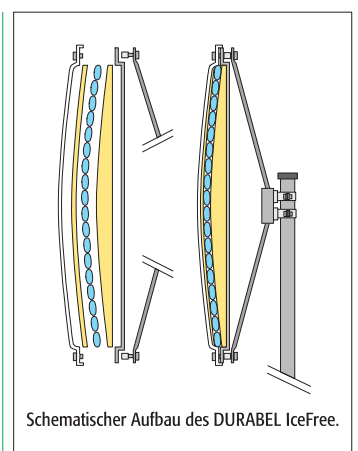

Schematischer Aufbau des DURABEL IceFree.



DURABEL IceFree	Bildgröße (mm)	Abstand (m)	Versandgew. kg/St.	Artikel	€/St.
2	600 x 800	10	25	242.14.389	
3	800 x 1.000	15	36	242.15.533	
Adapter für Bandschellenbefestigung			4	245.13.377	

# Verkehrsspiegel



- Spiegelflächen aus Edelstahl
- Gute Bildwiedergabe
- Preisgünstig
- Langlebig und robust
- Rechteckige und runde Ausführung

## DURABEL ECO Verkehrsspiegel

Preisgünstige Alternative zu reinen Edelstahlspiegeln.

Hochglanz-Spiegelfläche aus rostfreiem Edelstahl in hervorragender optischer Qualität.

Verzerrungsfreie Bildwiedergabe. Spiegelfläche in witterungsfestem, weißem Kunststoffrahmen (ABS) mit rot reflektierenden 3M-Reflexstreifen. Kombiniert die Langlebigkeit von Edelstahl mit den Vorzügen von Kunststoff.

Besonders geeignet bei hoher Luftverschmutzung, aggressivem Spritzwasser oder Vandalismusgefahr.

Feuerverzinkte Halterung. Die Schelle (76 mm Ø) lässt ein Befestigen des Spiegels in jeder Stellung zu.

Durch die jahrelange Einsatzdauer, ohne Brillanzverlust, ist der DURABEL ECO eine äußerst wirtschaftliche Investition.



DURABEL ECO	Bildgröße (mm)	Abstand (m)	Versandgew. kg/St.	Artikel	€/St.
ECO 1	450 x 600	6	8,5	242.20.223	
ECO 2	600 x 800	10	13	242.26.946	
ECO 600	600 Ø	4	8,5	242.22.647	





- Spiegelfläche aus SEKURIT-Sicherheitsglas
- 10 Jahre Garantie
- Hohe optische Qualität
- Schlag- und stoßfest
- UV- und wetterbeständig



## DIAMOND Verkehr

Der DIAMOND mit seinem brillanten Spiegelbild ist so ungewöhnlich robust und langlebig, dass Sie auf jeden Spiegel eine Funktionsgarantie von zehn Jahren erhalten!

Er wird dort eingesetzt, wo hohe Ansprüche an die optische Qualität des Spiegelbildes gestellt werden: Verkehrsregelung, Verkehrssicherung, Überwachen von Produktionsprozessen.

Gleichmäßig gewölbte Spiegelfläche. Durch das SEKURIT-Sicherheitsglas ist der Spiegel schlag- und stoßfest und

bietet Schutz vor Verletzungen (bei Bruch Krümelbildung).

Wetter- und UV-beständiger, weißer Kunststoffrahmen. Rote Flächen reflektierend.

Die Halterung lässt ein Befestigen des Spiegels in jeder Stellung zu. Die Schelle hat einen Durchmesser von 76 mm (auf Wunsch mit Schelle für 108 mm oder mit Bandschellenadapter gegen Aufpreis).

Zusätzlich ausrüstbar mit einer elektrischen Heizung.



DIAMOND	Bildgröße (mm)	Abstand (m)	Versandgew. kg/St.	Artikel	€/St.
1	400 x 600	6	10	240.15.611	
2	600 x 800	12	15	240.19.897	
3	800 x 1.000	18	25	240.17.387	
mit Heizung 1/15 W	400 x 600	6	11	240.15.372	
mit Heizung 2/30 W	600 x 800	12	17	240.16.854	
mit Heizung 3/45 W	800 x 1.000	18	28	240.17.948	
Thermostat spritzwassergeschützt			1	245.12.536	
Adapter für Bandschellenbefestigung			4	245.11.059	
Halterung für Rohrdurchmesser 108 mm für DIAMOND 1 + 2			5	245.17.933	
Halterung für Rohrdurchmesser 108 mm für DIAMOND 3			5	245.11.151	

# Verkehrsspiegel



- Spiegelfläche aus SEKURIT-Sicherheitsglas
- Brillante optische Qualität
- Robuste Konstruktion
- 5 Jahre Garantie
- Beständig gegen aggressive Umwelteinflüsse
- Rand rot-weiß reflektierend

## DIAMOND Industrie

Hochwertiger Beobachtungsspiegel aus SEKURIT-Sicherheitsglas für außen und innen. Mit brillanter optischer Qualität durch die gleichmäßig gewölbte Spiegelfläche. Robuste, rahmenlose Bauart.

Bewährt zur innerbetrieblichen Verkehrsregelung und -sicherung, zum Überwachen von Produktionsprozessen sowie im ÖPNV (Haltestellen). Durch das SEKURIT-Sicherheitsglas ist der Spiegel schlag- und stoßfest und bietet Schutz vor Verletzungen (bei Bruch Krümelbildung).

Voll retroreflektierender rot-weißer Blickfangrand – wirkt besonders gut bei ungünstigen Lichtverhältnissen.

Die Halterung lässt ein Befestigen des Spiegels in jeder Stellung zu. Die Schelle hat einen Durchmesser von 76 mm (auf Wunsch mit Schelle für 108 mm oder mit Bandschellenadapter gegen Aufpreis).



DIAMOND	Spiegelgröße (mm)	Abstand (m)	Versandgew. kg/St.	Artikel	€/St.
C 1	400 x 600	5	9	241.11.666	
C 2	600 x 800	10	14	241.11.928	
C 3	800 x 1.000	15	18	241.12.463	
Halterung für Rohrdurchmesser 108 mm			5	245.11.151	
Adapter für Bandschellenbefestigung			4	245.11.059	





- Für Innen- und geschützte Außenbereiche
- Gute optische Qualität
- Gelb-schwarzer Rahmen lt. ASR A1.3
- Rechteckige und runde Ausführung
- Geringes Gewicht

## EUCRYL® Industrie

Für den Innen- und geschützten Außenbereich. Ideal für Produktionsstätten, Lagerhallen, zum Überwachen von Fertigungsprozessen, Personen- und Staplerverkehr.

Die gleichmäßige Wölbung ermöglicht eine sehr gute Bildwiedergabe.

Stoßfester Acrylglasspiegel in guter optischer Qualität. Korrosionsfrei. Der leichte Spiegel wird montagefertig geliefert. Gelber Kunststoffrahmen mit schwarzen Warnstreifen in Anlehnung an ASR A1.3 (DIN 4844).

Die integrierte Halterung lässt ein Befestigen des Spiegels in jeder Stellung zu. Schelle 76 mm Ø.

Option: Adapter für 60er-Rohre.

Kurzer Wandarm zur Montage an senkrechten Flächen. Spiegel somit im Quer-, als auch im Hochformat montierbar.



EUCRYL	Bildgröße (mm)	Abstand (m)	Versandgew. kg/St.	Artikel	€/St.
G 1	400 x 600	5	4	253.15.681	
G 2	600 x 800	10	6	253.16.706	
G 3	800 x 1.000	15	7	253.18.463	
G 600	600 Ø	4	4	253.17.516	
G 800	800 Ø	8	6	253.14.690	
Adapter für 60er-Rohr				245.18.573	
Wandarm (H x T x B) 190 x 270 x 76 mm			2	253.19.463	



# Beobachtungsspiegel



- 180°-Blickwinkel (Drei-Wege-Spiegel)
- Hohe optische Qualität
- UV- und wetterbeständig
- Geringes Gewicht



## **HORIZONT** *Drei-Wege-Spiegel*

Kompakter 180°-Weitwinkelspiegel für Drei-Wege-Kreuzungen.

Aus robustem, stoßfestem Acrylglas für innen und außen. Mit hoher optischer Qualität. UV- und wetterbeständig.

Der HORIZONT ist ideal, wenn es „eng zugeht“ und der Beobachter nicht weit vom Spiegel entfernt ist.

Bei Drei-Wege-Kreuzungen ersetzt ein einzelner HORIZONT zwei herkömmliche Spiegel.

Der leichte Spiegel wird montagefertig geliefert.

Die integrierte Halterung lässt ein Befestigen des Spiegels in jeder Stellung zu. Schelle 76 mm Ø.

Option: Adapter für 60er-Rohre.

In Verbindung mit einem Wandarm auch hochkant montierbar (90°-Blickwinkel).



Spiegelgröße (mm) B x H x T	Abstand (m)	Versandgew. kg/St.	Artikel	€/St.
750 x 400 x 160	5	5	246.14.036	
850 x 420 x 190	7	7	246.17.210	
Adapter für 60er-Rohr			245.18.573	

## Rohrpfosten



Zum dauerhaften Befestigen von Verkehrsspiegeln.

Stahlrohr 76 mm Ø,  
2,5 mm Wandstärke, feuerverzinkt.  
Mit Kunststoffkappe.

Zum Einbetonieren (mit Erdanker).

## Universal-Bandschellenadapter



Mit der Universal-Halterung ist eine Befestigung an Pfosten verschiedener Durchmesser möglich.

### Einfache Montage:

Adapter mittels Schlauchschellen (bauseits) am Pfosten montieren und Spiegel mit 76er-Schelle am Adapter befestigen.

## Wandarm

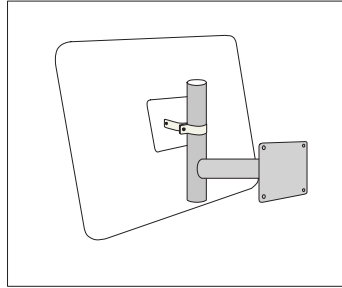

Wandarm zur Montage an senkrechten Flächen.  
Spiegel im Quer-, als auch im Hochformat montierbar.

**Ausführung:** für Schelle 76 mm Ø.

Montageplatte: 160 x 140 x 10 mm.

## Mauer-/Deckenpfosten

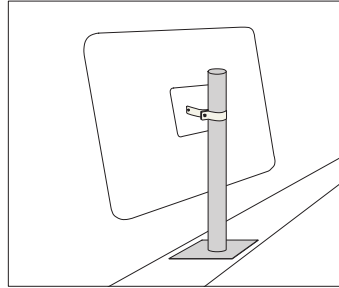

Zur Befestigung an waagerechten Flächen, z.B. Mauer, Decken ...

**Ausführung:** für Schelle 76 mm Ø.

Montageplatte: 160 x 140 x 10 mm.

## Gabelaufsatz

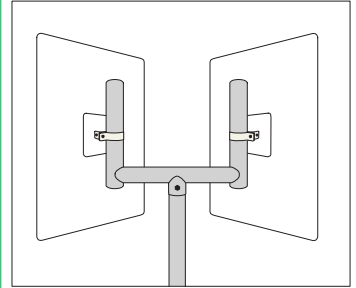

Zur gleichzeitigen Befestigung von 2 Spiegeln.

Funktion: Der Aufsatz wird – durch ein angeschweißtes 90er-Rohrstück – am Ende eines 76er-Rohrpfostens verschraubt (auch möglich bei Wandarm oder Mauerpfosten).

**Ausführung:** für Schelle 76 mm Ø.

Ausführung	für Spiegelgröße	Abmessung (mm)	Montage/Befestigung	Versandgew. kg/St.	Artikel	€/St.
Rohrpfosten 76 mm Ø, feuerverzinkt	alle	3.000	Zum Einbetonieren	15	310.13.098	
		3.500		17	310.11.268	
		4.000		19	310.11.638	
Universal-Bandschellenadapter		300 x 100	–	2,5	245.24.594	
Wandarm	alle	400 H x 500 B	An senkrechten Flächen	6,5	245.10.893	
Mauer-/Deckenpfosten	1 und 2	800 H	An waagerechten Flächen	6,5	245.10.251	
	3	1.200 H		9	245.12.944	
Gabelaufsatz	1	540 H x 650 B	Zwei Spiegel an einem Rohr-, Mauerpfosten oder Wandarm	8,5	245.11.264	
	2 und 3	540 H x 850 B		9,5	245.11.466	

# Beobachtungsspiegel

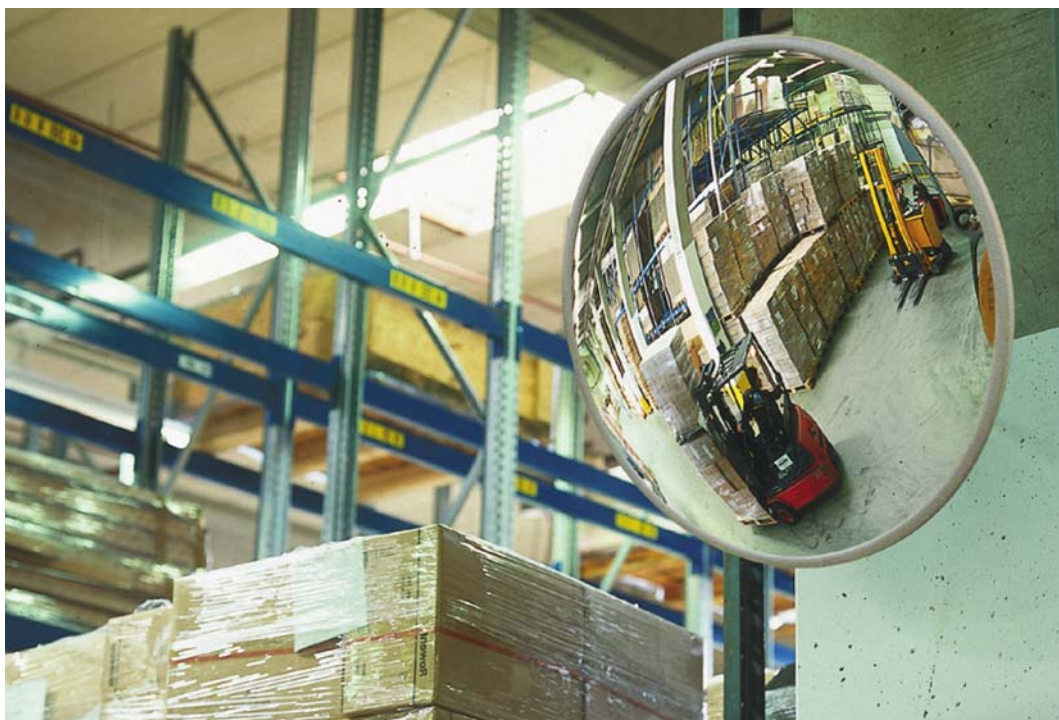

- Für Innen- und geschützte Außenbereiche
- Sehr gute Bildwiedergabe
- Einfaches Montieren und Einstellen
- Geringes Gewicht



## SPION Industriespiegel

Acrylglaspiegel für den Innen- und geschützten Außenbereich.

Ideal zur Beobachtung von Zugangsbereichen und innerbetrieblichen Prozessen (Maschinenkontrolle, Verkehrswege).

Leicht. Äußerst stoßfest.

Hervorragende optische Eigenschaften. Weitwinkel-Wirkung für kurzen Beobachterabstand.

### Befestigung:

- Rundspiegel mit Halterung zur Wandbefestigung
- Rechteckspiegel mit Schelle an 76er-Rohrpfosten



Spion	Spiegelgröße (mm)	Abstand (m)	Versandgew. kg/St.	Artikel	€/St.
<b>Rundspiegel mit Wandarm</b> 250 mm	300 Ø	2	2	247.17.989	
	400 Ø	3	3	247.13.962	
	500 Ø	5	4	247.14.455	
	600 Ø	7	5	247.19.332	
	700 Ø	9	6	247.18.522	
	800 Ø	11	7	247.18.504	
	Verlängerter Wandarm 550 mm			1	255.10.700
<b>Rechteckspiegel für Rohrpfosten</b> 76 mm	400 x 600	5	5	247.18.638	
	600 x 800	8	7	247.19.825	
	800 x 1.000	15	9	247.14.705	
	Adapter für 60er-Rohr				245.18.573





- Für innen
- Starke Weitwinkelwirkung
- Leicht
- Blickwinkel einfach einstellbar
- Mit Halterung zur Wandmontage



## DETEKTIV Beobachtungsspiegel

Beobachtungs- und Kontrollspiegel aus Acrylglas für den Innenbereich.

Verhindert Unfälle; verhütet Diebstahl. Seit vielen Jahren bewährt im Einzelhandel, in Verkaufsräumen, Produktions- und Lagerhallen, öffentlichen Einrichtungen.

Leicht. Keine Verletzungsgefahr. Äußerst schlagfest.

Hervorragende optische Eigenschaften. Starke Weitwinkel-Wirkung: Zu empfehlen bei kurzem Beobachterabstand und mittlerem bis großem Beobachtungsfeld.

Befestigung an geraden Flächen (z.B. Wänden, Trägern, Unterzügen) durch mitgelieferte Halterung mit einem Wandabstand von ca. 250 mm.

Option: verlängerter Wandarm ca. 550 mm.



Spiegelgröße (mm) Ø	Abstand (m)	Versandgew. kg/St.	Artikel	€/St.
300	2	1,7	251.13.487	
400	3	2	251.17.667	
500	5	2,5	251.18.945	
600	7	3	251.15.534	
700	9	5	251.16.210	
800	11	6	251.13.505	
Verlängerter Wandarm 550 mm		1	255.10.700	

# Beobachtungsspiegel

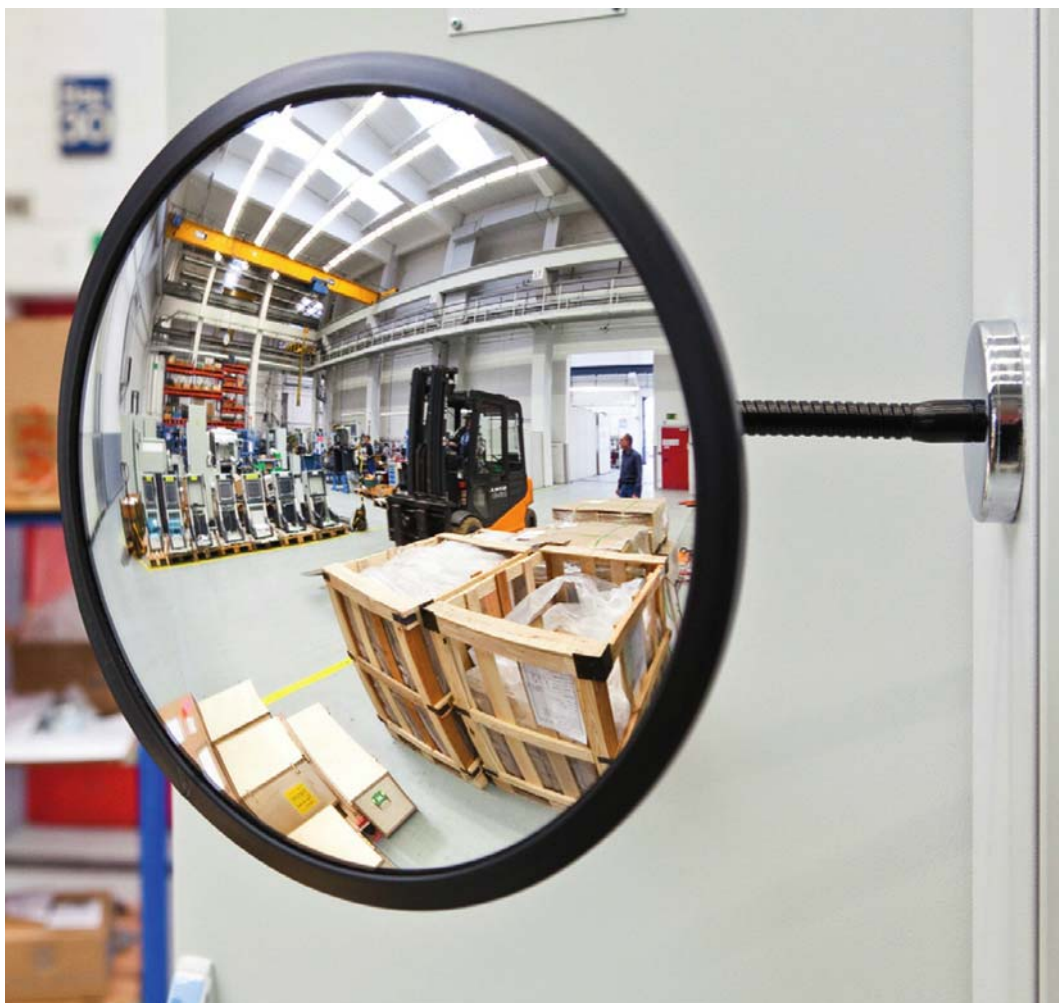

- Für innen
- Aus Acrylglas
- Mit Magnetfuß
- Großes Beobachtungsfeld
- Hervorragende Bildqualität

## DETEKTIV mit Magnethalterung

Rundspiegel aus Acrylglas, mit stark haftendem Magnetfuß in optisch ansprechender Chromeinfassung.

Spiegelgehäuse aus ABS-Kunststoff. Für den Innen- und geschützten Außenbereich einsetzbar.

Leicht. Keine Verletzungsgefahr. Äußerst schlagfest.

Hervorragende optische Eigenschaften. Starke Weitwinkel-Wirkung: Zu empfehlen bei kurzem Beobachterabstand und mittlerem bis großem Beobachtungsfeld.

Zur Befestigung an geraden, planen Stahlflächen. Schwannenhals-Halterung mit einem Wandabstand von 200 mm – für individuell einstellbaren Blickwinkel.



Spiegelgröße (mm) Ø	Abstand (m)	Versandgew. kg/St.	Artikel	€/St.
300	3	2,5	252.25.675	
450	5	3	252.29.230	
600	7	4	252.28.369	



## DETEKTIV-AT Dreiecksspiegel



Dreiecksspiegel für innen aus Acrylglas. Verhütet Diebstahl. Als Kassenspiegel, für Lager und Fertigung.

Zu empfehlen bei kurzem Beobachterabstand.

Befestigung wahlweise an geraden Flächen – z.B. Wänden – oder an beliebigen Profilen durch mitgelieferte Universalhalterung (Schraubzwinde). Einfaches Einstellen mittels Flexarm (Schwanenhals).

- Für innen
- Aus Acrylglas
- Leicht
- Weitwinkel-Wirkung



Spiegelgröße (mm) Ø	Abstand (m)	Versandgew. kg/St.	Artikel	€/St.
330	2	2	252.10.021	63,50

## MAX Staplerspiegel



Hochwertiger Weitwinkel-Rückspiegel für Flurförderzeuge aus robustem und schlagfestem Acrylglas.

Der Staplerspiegel MAX erhöht die Sicherheit für den Fahrer, da dieser ständig, ohne den Kopf drehen zu müssen, den rückseitigen Bereich im Auge behalten kann.

Stabiles, schlagfestes Gehäuse. Für den Innen- und Außeneinsatz.

Befestigung des Spiegels am Dach des Staplers durch mitgelieferte Universalhalterung.

**NEU:** Mit Kugelgelenk für schnelles und einfaches Anpassen des Blickwinkels an die Bedürfnisse des Fahrers.

- Aus Acrylglas
- 180°-Sichtwinkel
- Universalhalterung
- Kugelgelenk



Spiegelgröße (mm) B x H x T	Abstand (m)	Versandgew. kg/St.	Artikel	bei Abnahme von €/St.
270 x 135 x 75	1	0,75	254.16.897	

# Beobachtungsspiegel

## PANORAMA-180 Drei-Wege-Spiegel



Der Super-Weitwinkel-Spiegel schafft Überblick in kritischen Bereichen: enge Gänge, „tote Winkel“ in Industrie, Verwaltung, Krankenhäusern, Einzelhandel.

Der PANORAMA-180 ist ein Drei-Wege-Spiegel für das Sichern enger innerbetrieblicher T-Kreuzungen. Direkt an der Einmündung montiert, sichert der PANORAMA-180 diese optimal nach allen Seiten.

Besonders flache Bauweise für minimalen Platzbedarf.

Wand-Befestigung mit handelsüblichen Schrauben.

- Für innen
- Aus Acrylglas
- Blickwinkel 180°
- Geringer Platzbedarf

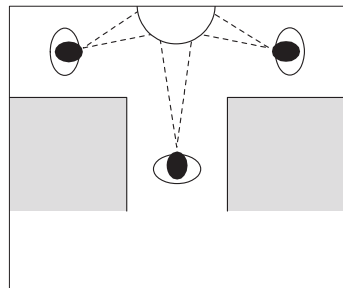

Spiegelgröße (mm) B x H x T	Abstand (m)	Versandgew. kg/St.	Artikel	€/St.
600 x 320 x 240	5	3	256.17.911	
800 x 410 x 330	6	3,5	256.14.205	
900 x 450 x 250	7	4	256.16.959	
1.000 x 530 x 400	8	4,5	256.17.882	

## PANORAMA-90 Zwei-Wege-Spiegel



Der PANORAMA-90 ist ein Zwei-Wege-Spiegel für das Sichern abknickender Verkehrswege und Gänge in Industrie, Verkaufsräumen, Verwaltung, Krankenhäusern.

Platzsparende Eckplatzierung. Decken-Wand-Befestigung mit handelsüblichen Schrauben.

- Für innen
- Aus Acrylglas
- Blickwinkel 90°
- Geringer Platzbedarf

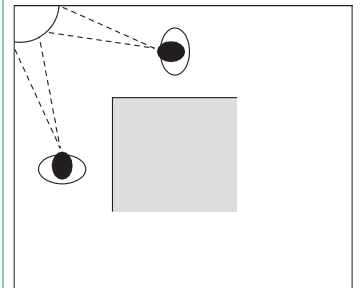
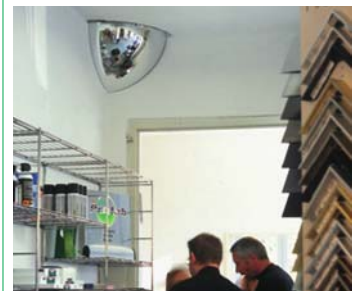

Spiegelgröße (mm) B x H x T	Abstand (m)	Versandgew. kg/St.	Artikel	€/St.
300 x 300 x 240	3	2	257.17.652	
400 x 400 x 330	4	2,5	257.17.048	
420 x 420 x 360	5	3	257.13.342	
490 x 490 x 400	6	3,5	257.16.835	





- Für innen
- Aus Acrylglas
- Verzerrungsfreie 360°-Rundumsicht
- Ideal bei Staplerverkehr
- Verhindert Unfälle und Diebstähle
- Extreme Weitwinkel-Wirkung

## PANORAMA-360 Vier-Wege-Spiegel

Halbkugelförmiger Sicherheitsspiegel für innen aus Acrylglas. Die verzerrungsfreie 360°-Rundumsicht ermöglicht den Blick in alle Richtungen.

Für Produktionshallen, Lager (beschleunigt den Verkehrsfluss), Verkaufsräume (Diebstahlschutz), in Krankenhäuser. Entschärft die Gefahr in unübersichtlichen Bereichen.

Einfache Montage:  
Direkt an gerade Flächen (z.B. Decken, Träger, Unterzüge) schrauben. Oder mit Montageset (Knotenkette, 4 m Länge) freihängend befestigen.

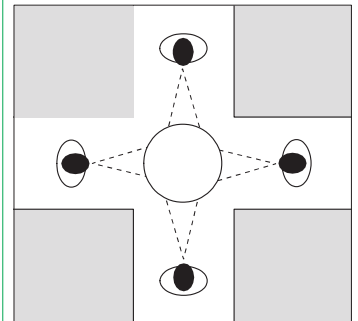

Spiegelgröße (mm) Ø	Abstand (m)	Versandgew. kg/St.	Artikel	€/St.
600	3	5,5	250.15.138	
800	4	7	250.17.220	
900	5	9	250.10.202	
1.000	6	11	250.18.256	
1.250	8	32	250.13.084	
Montageset (Kettenlänge 4 m), für hängende Befestigung		0,7	255.10.618	

# Beobachtungsspiegel



- Extrem großes Beobachtungsfeld
- Kompakt
- Brillantes Bild
- Für Büro und Betrieb

## INDOOR Raumspiegel

Kompakter Innenspiegel aus Acrylglas mit schwarzer Umrandung.

Geringe, platzsparende Bauweise. Weites Blickfeld. Optisch hervorragende, verzerrungsfreie Bildwiedergabe.

Einfache Wandmontage. Schwarze Randeinfassung mit vorgebohrten Montagelöchern.

### Zwei Ausführungen:

- Oval für kurze Beobachterabstände (z.B. in Eingangs-, Empfangshallen, Rezeptionen, Verkaufsräumen, Werkstätten).
- Rund für größere Beobachterabstände (z.B. Lagerhallen, Fertigungsstraßen, Parkhäusern).



Spiegelgröße (mm) B x H x T	Abstand (m)	Versandgew. kg/St.	Artikel	€/St.
360 x 260 x 75	3	1	252.20.171	
520 x 320 x 85	5	2	252.20.458	
450 Ø x 100	4	1,5	252.20.842	
600 Ø x 130	6	2	252.26.285	
800 Ø x 180	9	3	252.20.017	

## INDOOR Edelstahl



Runder, unzerbrechlicher Anti-Vandalismus-Spiegel aus hochwertigem, rostfreiem Edelstahl. Für den Innen- und Außenbereich.

Besonders geeignet für: U-Bahn, Bahnhof, Unterführungen, Justizvollzugsanstalten, psychiatrische Einrichtungen.

- Aus Edelstahl
- Anti-Vandalismus
- Extrem großes Beobachtungsfeld
- Brillantes Bild

Empfehlung: Befestigung mit manipulationssicheren Torx-Sicherheitsschrauben (Torx mit Stift).

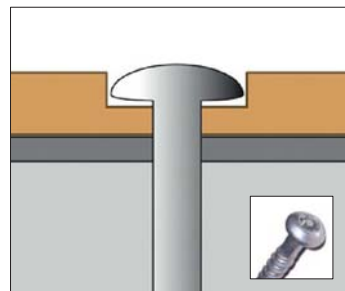

Spiegelgröße (mm) Ø x T	Abstand (m)	Versandgew. kg/St.	Artikel	€/St.
500 x 80	6	3	252.21.125	282,00
Torx-Schrauben 6,5 x 45 mm		0,2	245.27.882	0,90

## MORION Justizspiegel



Unzerbrechlicher Anti-Vandalismus-Spiegel aus hochwertigem, rostfreiem Edelstahl.

Entwickelt für Einsatzbereiche mit hoher Gefahr von mutwilliger Zerstörung (Vandalismus): Justizvollzugsanstalten, Polizei- und Militärstationen, Kliniken, Psychiatrien.

Bietet erhöhte Sicherheit für Personal, Insassen und Patienten.

Der Edelstahlspiegel ist in einem beschichteten Stahlrahmen eingefasst. Die versenkten Bohrlöcher nehmen Schraubenköpfe auf, so dass keine Angriffsflächen für Manipulationen bestehen. Befestigung mit Torx-Sicherheitsschrauben (Torx mit Stift – 7 Stück pro Spiegel).

- Aus Edelstahl
- Anti-Vandalismus
- Für Sicherheitsbereiche
- Brillantes Bild

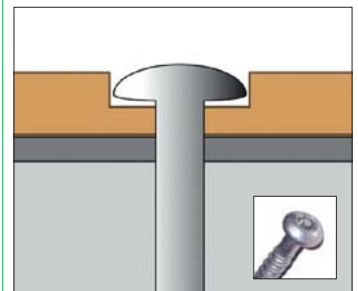

Spiegelgröße (mm) B x H	Abstand (m)	Versandgew. kg/St.	Artikel	€/St.
250 x 250	4	3,5	258.25.964	
500 x 250	5	5,5	258.27.080	
Torx-Schrauben 6,5 x 45 mm		0,2	245.27.882	



# Inspektionsspiegel

## VISION Rollspiegel



Sicherheitskontrollen an Fahrzeugunterseiten leicht und bequem durchführen.

Runder Acrylglaspiegel mit zweiteiliger Teleskopstange, ausziehbar von 100 bis 200 cm. Gewölbte Spiegelfläche mit großem Beobachtungsfeld. Einschließlich Schutztasche.

Bauhöhe 138 mm. Mit vier Rädern zum leichten Bewegen des Spiegels unter dem Fahrzeugboden.

Option: Speziallampe mit Kippgelenk für direktes Ausleuchten der Fahrzeugunterseite.

- Für die Fahrzeugkontrolle
- Aus Acrylglas
- Großes Beobachtungsfeld
- Handlich dank Teleskopstange
- Mit Lampe ausrüstbar



Spiegelgröße Ø (mm)	Versandgew. kg/St.	Artikel	€/St.
450	4,5	248.17.593	
Speziallampe	0,1	248.14.031	

## VISION Handspiegel



Ideal für besonders schwer zugängliche Bereiche, universell einsetzbar. Sehr handlich.

Bestens geeignet, um punktuell schwer einsehbare Bereiche zu kontrollieren (z.B. Produktion und Handwerk).

Mit zweiteiliger Teleskopstange, ausziehbar von 100 bis 200 cm. Gewölbte Spiegelfläche mit großem Beobachtungsfeld. Einschließlich Schutztasche.

Option: Speziallampe mit Kippgelenk für direktes Ausleuchten des Kontrollbereichs.

- Aus Acrylglas
- Großes Beobachtungsfeld
- Handlich dank Teleskopstange
- Mit Lampe ausrüstbar



Spiegelgröße Ø (mm)	Versandgew. kg/St.	Artikel	€/St.
230	2	248.14.221	
Speziallampe	0,1	248.14.031	



- Leuchtkräftige Farben
- Schnell trocknend
- Wetterbeständig
- Sicherheitskappe

## LOGO•A Baumarkierer

Mit dem LOGO•A Baumarkierer kennzeichnen Sie professionell: Versorgungsstraßen, Aufbrüche, Messpunkte, Unfallaufnahmen.

### Vorteile von LOGO•A:

- Hervorragende Sichtbarkeit durch fluoreszierende Farben
- Trocknet schnell – auch auf feuchten Flächen
- Bedingt abriebfest und wetterbeständig – auch bei Minustemperaturen
- Sauberes punktgenaues Arbeiten durch Richtdüse
- Sicherheitskappe verhindert unbeabsichtigtes Sprühen
- Vollständiges Entleeren der Dosen
- Ungiftige Farbstoffe; ohne Toluol; blei- und cadmiumfrei

LOGO•A Baumarkierer sind speziell geeignet für Asphalt- und Vermessungsarbeiten; Garten- und Landschaftsbau; Gasversorgung; Tiefbau; Trassenmarkierung; Wasserversorgung; für Polizei, Feuerwehr und technische Dienste ...

### Ausführung:

1 VE = 12 Großdosen á 500 ml

LOGO•A Baumarkierer werden nur in kompletten Versandeinheiten geliefert.



Farbe (*fluoreszierend)		Versandgew. kg/VE	Artikel	bei Abnahme von €/St.
	weiß	7	270.11.421	
	gelb*		270.11.581	
	rot*		270.12.632	
	orange*		270.11.918	
	grün*		270.12.769	
	blau*		270.12.662	
	pink*		270.11.547	



# Bodenmarkierung



- Für innerbetriebliche Flächen
- Extra stark
- Rückstandsfrei entfernbar
- In verschiedenen Farben

ASR A1.3

### Markierungen von Fahrwegen

„Die Kennzeichnung von Fahrwegsbegrenzungen ist farbig, deutlich erkennbar sowie durchgehend auszuführen. Wird die Markierung auf dem Boden angebracht, so kann dies z.B. durch mindestens 5 cm breite Streifen in einer gut sichtbaren Farbe – vorzugsweise Weiß oder Gelb – mit ausreichendem Kontrast zur Farbe der Bodenfläche erreicht werden.“

## PROline-tape Selbstklebende Bodenmarkierung

Das extra starke Bodenmarkierband aus hochwertigem Vinyl für innerbetriebliche Flächen. Damit markieren Sie exakt und sauber Wege, Fahrbahnen und andere Abgrenzungen.

PROline-tape ist auf den meisten Böden rückstandsfrei entfernbar und eignet sich deshalb besonders für kurz- und mittelfristige Maßnahmen.

### Ausführung:

Bandlänge 33 m  
Breiten 50 und 75 mm

Mit dem TAPEliner – dem Bandabrollgerät – markieren Sie bequem und mühelos.



▶▶ VIDEO ▶▶



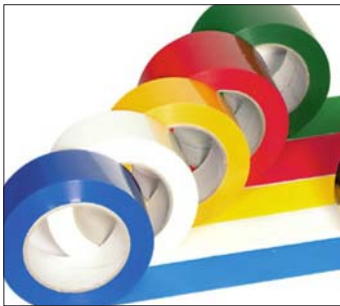

Farbe		PROline-tape, 50 mm			PROline-tape, 75 mm		
		Versandgew. kg/St.	Artikel	bei Abnahme von €/St.	Versandgew. kg/St.	Artikel	bei Abnahme von €/St.
	weiß	0,5	261.16.606		0,7	261.16.619	
	gelb		261.13.796			261.18.798	
	blau		261.19.771			261.15.989	
	rot		261.13.752			261.18.675	
	grün		261.18.249			261.16.655	
	orange		261.16.322			261.17.531	
	rot-weiß		261.18.826			261.15.954	
	gelb-schwarz		261.17.941			261.13.438	
	grün-weiß		261.17.310			261.19.066	

### PROline-tape Markierset

#### bestehend aus:

- 1 TAPEliner,
- 2 Rollen PROline-tape,
- 1 Schneidmesser,
- 1 Schlagschnur und Kreide



Farbe		PROline-tape, Markierset 50 mm			PROline-tape, Markierset 75 mm		
		Versandgew. kg/St.	Artikel	€/St.	Versandgew. kg/St.	Artikel	€/St.
	weiß	11,5	261.15.202		12	261.19.212	
	gelb		261.17.297			261.18.900	
	blau		261.14.977			261.16.487	
	rot		261.15.660			261.16.560	
	grün		261.19.541			261.17.656	
	orange		261.17.130			261.13.748	



TAPEliner	Versandgew. kg/St.	Artikel	€/St.
Markiergerät mit Schneidmesser	10	261.16.528	



# Bodenmarkierung



- Für den Innen- und Außenbereich
- Stark deckend, langlebig
- Schnell trocknend
- Abriebfest, chemikalienbeständig
- Kinderleichtes Bedienen
- In verschiedenen Farben verfügbar

## **PROline-paint** *Linienmarkierfarbe*

Mit dem PROline-paint Markiersystem kennzeichnen Sie schnell und mühelos im Innen- und Außenbereich.

PROline-paint-Linienmarkierfarben sind stark deckend, abriebfest, chemikalienbeständig und haften auf praktisch allen Böden, z.B. Beton, Asphalt, Teer, Metall, Fliesen ...

Langlebige und ergiebige Markierung in Großdosen zu 750 ml. Je nach Untergrund und Strichstärke können Sie mit einer Dose 50–90 m perfekt markieren.

Schnell trocknend – nach wenigen Minuten begehbar.

PROline-paint Markiergeräte sind spursicher und kinderleicht zu bedienen: Dose schütteln – einlegen – Markierstrecke abfahren – fertig. Durch das Entfernen der hinteren Räder wird das Markieren dicht an Mauern, Regalen etc. ermöglicht.

### **PROliner**

Durch die leicht bedienbare Mechanik lässt sich jede beliebige Strichbreite zwischen 50 und 75 mm einstellen.

### **ROADliner**

Gleiche Vorzüge wie der PROliner. Mit zwei Dosen Farbe wird jede beliebige Strichbreite zwischen 100 und 130 mm erreicht.

### **HANDliner**

Erleichtert das Sprühen bei Markierungs- oder Kennzeichnungsarbeiten von Hand.

### **PROline-paint Markierset –**

bestehend aus PROliner, zwei Dosen Farbe (weiß oder gelb) und Schlagschnur mit Kreide.

### **PROline-paint Schablonensatz**

aus widerstandsfähigem Kunststoff, bestehend aus Buchstaben und Ziffern.



### **TIPP:**

Beim Markieren von Kunststoffböden oder mit Kunststoff versiegelten Böden empfehlen wir einen Test bezüglich Verträglichkeit, Trockenzeit und Haftung der Farbe.



### **TIPP:**

Farbauswahl in Anlehnung an die ASR A1.3



Farbe			Versandgew. kg/St.	Artikel	bei Abnahme von	€/St.
	weiß	RAL 9016	1,5	260.11.745		
	gelb	RAL 1023		260.11.089		
	orange	RAL 2009		260.17.886		
	rot	RAL 3020		260.12.976		
	grün	RAL 6024		260.11.015		
	blau	RAL 5017		260.12.531		
	grau	RAL 7042		260.11.057		
	schwarz	RAL 9017		260.11.954		



Markiergeräte	Versandgew. kg/St.	Artikel	€/St.
<b>PROliner</b> für Strichbreiten 50 bis 75 mm	5	260.10.174	
<b>ROADliner</b> für Strichbreiten 100 bis 130 mm	7	260.10.383	
<b>HANDliner</b> Hand-Markiergerät	1,5	260.10.437	



Markierset	Versandgew. kg/St.	Artikel	€/St.
<b>PROline-paint Markier-Set WEIß bestehend aus:</b> 1 PROliner; 2 Dosen PROline-paint Linienmarkierfarbe weiß; 1 PROline-Schlagschnur	8	260.11.610	
<b>PROline-paint Markier-Set GELB bestehend aus:</b> 1 PROliner; 2 Dosen PROline-paint Linienmarkierfarbe gelb; 1 PROline-Schlagschnur		260.10.795	



Schablonensatz	Versandgew. kg/St.	Artikel	€/St.
Schablonensatz 15 cm für Buchstaben und Ziffern; widerstandsfähiger Kunststoff; ohne Befestigung	1,5	260.10.503	
Schablonensatz 30 cm für Buchstaben und Ziffern; widerstandsfähiger Kunststoff; ohne Befestigung	2	260.11.149	



Zubehör	Versandgew. kg/St.	Artikel	€/St.
<b>PROline-paint Schlagschnur:</b> Erleichtert das Auftragen einer exakten Führungslinie	1	260.11.401	
<b>Nachfüll-Kreide</b> für PROline-paint Schlagschnur	0,5	260.11.117	

# Bodenmarkierung



- Für innen
- Staplergeeignet
- Dauerhaft
- Abriebfest, chemikalienbeständig
- Hochdeckend, schnell trocknend
- Verschiedene Farben



## PROline-paint Hallenmarkierfarbe

Äußerst widerstandsfähige und beständige Einkomponenten-Farbe für den Innenbereich.

Für stark beanspruchte Industrie- und Werkstatböden, Lager- und Verkaufsräume, etc.

Haftet auf Beton, Asphalt, Estrich, Verbundstein und offenporigen Fliesen.

**TIPP:**  
Bei beschichteten Untergründen (z.B. Epoxi-Böden) empfehlen wir einen Verträglichkeitstest zur Trockenzeit und Haftung der Farbe.

Einfach zu verarbeiten. Farbauftrag mittels Rolle (bei größeren Flächen), Pinsel oder im Spritzverfahren.

- PROline-paint Hallenmarkierfarbe ist:**
- Hochdeckend und schnell trocknend
  - Schmutzabweisend, leicht zu reinigen
  - Sehr widerstandsfähig und langlebig
  - Weitgehend resistent gegen Öl, Lösungs- und Reinigungsmittel
  - Staplergeeignet
  - Dekorativ

Verbrauch:  
5-l-Gebinde für ca. 20 bis 25 qm bei einem Anstrich.  
(Tipp: Je nach Bodenbeschaffenheit empfehlen wir 2 Anstriche.)



Farbe		Versandgew. kg/St.	Artikel	€/St.
	weiß	~ RAL 9016	263.13.824	
	gelb	~ RAL 1003	263.14.807	
	rot	~ RAL 3001	263.18.881	
	blau	~ RAL 5017	263.19.179	
	silbergrau	~ RAL 7001	263.13.740	
	steingrau	~ RAL 7030	263.14.968	
	mattschwarz	~ RAL 9004	263.14.054	
			7	





- Für innen
- Rutschfeste Oberfläche
- Staplergeeignet
- Widerstandsfähig und langlebig
- Hochdeckend, schnell trocknend
- Abriebfest, chemikalienbeständig



## PROline-paint Antirutsch-Hallenmarkier- farbe

Gleiche Eigenschaften wie PROline-paint Hallenmarkierfarbe, jedoch zusätzlich mit feinem Quarzgranulat.

Sorgt im Innenbereich für eine griffige, haltgebende, rutschfeste Oberfläche. Rutschhemmung R10 (DIN 51130/BGR 181).

### TIPP:

Bei beschichteten Untergründen (z.B. Epoxi-Böden) empfehlen wir einen Verträglichkeitstest zur Trockenzeit und Haftung der Farbe.

Für stark beanspruchte Industrieböden. Haftet auf Beton, Asphalt, Estrich.



Einfach zu verarbeiten: Farbe aufrühren und mit Farbroller oder Pinsel auftragen.

Verbrauch:  
5-l-Gebinde für ca. 20 qm bei einem Anstrich.  
(Tipp: Je nach Bodenbeschaffenheit empfehlen wir 2 Anstriche.)



## Antirutsch

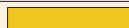
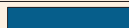
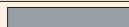

Farbe			Versandgew. kg/St.	Artikel	€/St.
	weiß	~ RAL 9016	7	263.23.941	
	gelb	~ RAL 1003		263.24.370	
	blau	~ RAL 5017		263.25.507	
	silbergrau	~ RAL 7001		263.26.072	
	steingrau	~ RAL 7030		263.24.599	

# Bodenmarkierung



- Für innen
- Staplergeeignet
- Extrem belastbar
- Widerstandsfähig
- Hochdeckend
- Lösemittelfrei



## PROline-paint 2K-Hallenbeschichtung

Extrem belastbare, beständige, wasser-basierende Zweikomponenten-Farbe. Zur Beschichtung von Industrieböden im Innenbereich.

PROline-paint 2K-Hallenbeschichtung ist mechanisch deutlich höher belastbar und chemisch beständiger als vergleichbare, einkomponentige Farben. Für stark beanspruchte Industrie- und Werkstattböden, Lager- und Verkaufsräume etc.

Haftet auf Beton, beschichteten Böden, Asphalt, Estrich, Verbundstein und offeneren Fliesen. Einfach zu verarbeiten. Farbauftrag mittels Rolle oder Pinsel.

### TIPP:

Bei beschichteten Untergründen (z.B. Epoxi-Böden) empfehlen wir einen Verträglichkeitstest zur Trockenzeit und Haftung der Farbe.

### PROline-paint

#### 2K-Hallenbeschichtung ist:

- Sehr widerstandsfähig und langlebig
- Hochdeckend und schnell trocknend
- Staplergeeignet
- Schmutzabweisend, leicht zu reinigen
- Weitgehend resistent gegen Öl, Lösungs- und Reinigungsmittel
- Dekorativ

#### Verbrauch:

5-l-Gebinde ( 3,9 l Farbe + 1,1 l Härter) für ca. 20 bis 25 qm bei einem Anstrich. (Tipp: Je nach Bodenbeschaffenheit empfehlen wir 2 Anstriche.)

#### 2K-Einlassgrund

Lösemittelfreie, farblose Grundierung zur Vorbehandlung mineralischer und stark saugender Untergründe (z.B. offeneporige Betonböden). Verbessert die Haftung und neutralisiert Verunreinigungen durch Öl, Fett, Emulsionen...

Verbrauch: 4,5-l-Gebinde für ca. 40 qm.



Farbe			Versandgew. kg/St.	Artikel	€/St.
	weiß	~ RAL 9016	7	263.22.815	
	gelb	~ RAL 1003		263.21.637	
	blau	~ RAL 5017		263.23.837	
	silbergrau	~ RAL 7001		263.25.357	
	steingrau	~ RAL 7030		263.20.039	
2K-Einlassgrund 4,5 l, lösemittelfrei				263.21.889	



- Für außen
- Wetterbeständig und dauerhaft
- Sehr abriebfest
- Hochdeckend, schnell trocknend
- Verschiedene Farben



## **PROline-paint** Außenmarkierfarbe

Hochwertige, einkomponentige Markierungsfarbe mit äußerst geringem Abrieb. Speziell für betriebliche und innerörtliche Markierung von Flächen und Streifen.

Haftet auf Beton, Estrich, Asphalt und Verbundstein.





Einfach zu verarbeiten. Farbauftrag mittels Rolle (bei größeren Flächen), Pinsel oder im Spritzverfahren.

### **PROline-paint** Außenmarkierfarbe ist:

- Hoch abriebfest
- Schnell trocknend und hochdeckend
- Ausgezeichnete Haftung
- Sehr widerstandsfähig und langlebig
- Weitgehend resistent gegen Öl

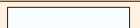
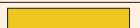
Verbrauch:  
5-l-Gebinde für ca. 25 qm bei einem Anstrich.  
(Tipp: Je nach Bodenbeschaffenheit empfehlen wir 2 Anstriche.)



Farbe		Versandgew. kg/St.	Artikel	€/St.
	weiß	~ RAL 9016	263.22.420	
	gelb	~ RAL 1023	263.25.624	
	rot	~ RAL 3020	263.23.804	
	blau	~ RAL 5017	263.21.512	
	grau	~ RAL 7043	263.25.110	



# Bodenmarkierung



- Dauerhaftes Markieren
- Einfaches Aufbringen
- Professionelle Lösung
- Reflektierend
- Verschiedene Symbole und Größen



## PROline-thermo Thermoplastische Fahrbahnmarkierung

Vorgeformte thermoplastische Masse für perfektes, dauerhaftes und randscharfes Markieren von Linien, Symbolen, Buchstaben, Ziffern und Verkehrszeichen auf Fahrbahnen.

Die weiß reflektierende Markierung haftet auf fast allen Böden, z.B. Beton, Asphalt, Teer, Verbundpflaster und Fliesen. Sie kann bereits nach 30 Minuten überfahren werden.

Für das Verlegen ist nur eine Person und ein Gasbrenner erforderlich.

Weitere Farben auf Anfrage (z.B. gelb).

### Mühelos markieren:





















- Formelemente vorsichtig auf den trockenen, staub- und fettfreien Untergrund legen und ausrichten.
- Gasbrenner: Unter ständiger Bewegung der Flamme (Abstand ca. 15 cm) die Formelemente von der Mitte zu den Rändern hin erhitzen, bis das Material ganzflächig miteinander verschmilzt (Blasenbildung).

### Verlegehinweise:

- Fugen zwischen den Elementen sollten kleiner als 5 mm sein.
- Für eine optimale Haftung bei kritischen Untergründen empfehlen wir den Einsatz eines Primers.
- Bruchstücke (z.B. durch den Transport) lassen sich durch den Schmelzvorgang wieder problemlos einfügen.
- Bei kalter Witterung: Untergrund mit Gasbrenner vorwärmen.

Markierungslinie	Abmessung (mm)	Versandgew. kg/St.	Artikel	bei Abnahme von € /St.	bei Abnahme von € /St.
50 mm	50 x 1.000	0,3	262.14.318	5 Stück	1 VE = 60 St.
75 mm	75 x 1.000	0,4	262.17.550	5 Stück	1 VE = 40 St.
100 mm	100 x 1.000	0,5	262.16.291	5 Stück	1 VE = 30 St.
	100 x 5.000	2,2	262.18.379	1 Rolle	1 VE = 5 Rollen
120 mm	120 x 1.000	0,6	262.14.022	5 Stück	1 VE = 25 St.
	120 x 5.000	3,2	262.18.805	1 Rolle	1 VE = 5 Rollen
150 mm	150 x 1.000	0,7	262.18.732	5 Stück	1 VE = 20 St.
	150 x 5.000	3,2	262.17.412	1 Rolle	1 VE = 5 Rollen
250 mm	250 x 1.000	1	262.18.428	2 Stück	1 VE = 10 St.
500 mm	500 x 1.000	2	262.14.914	2 Stück	1 VE = 5 St.



Ausführung		Abmessung (mm)	Versandgew. kg/St.	Artikel	€/St.
	Pfeil 1.000 mm	1.000	2,5	262.17.539	
	Pfeil 2.500 mm	2.500	4,5	262.16.822	
	Pfeil 5.000 mm	5.000	8,5	262.19.506	
	Abbiegepfeil rechts	2.500	4,5	262.16.590	
	Abbiegepfeil links			262.19.162	
	Abbiegepfeil rechts	5.000	8,5	262.14.083	
	Abbiegepfeil links			262.16.049	
	Pfeil geradeaus/rechts	2.500	4,5	262.17.836	
	Pfeil geradeaus/links			262.16.022	
	Pfeil geradeaus/rechts	5.000	8,5	262.13.407	
	Pfeil geradeaus/links			262.16.188	
	Dreiecke/Sägezahn	500 x 600	0,6	262.19.219	
	Symbol „Fahrrad“	700 x 500	0,8	262.18.879	
		900 x 800	1	262.17.056	
		1.300	3	262.17.347	
	Symbol „Behinderte“	1.000	2,5	262.19.724	
		1.300	3	262.17.797	
	Symbol „Fußgänger“	1.000	2,5	262.18.171	
ABC123	Buchstaben/Ziffern	300	0,8	262.14.093	
		500	1,3	262.19.223	
		1.000	2,5	262.16.775	
		1.600	4	262.18.718	
	Fußgängerüberweg	1.000 x 1.000	5	262.13.933	
		1.200 x 2.400	8,5	262.13.623	
	Kinder	1.000 x 1.000	6	262.19.604	
		1.200 x 2.400	9	262.15.995	
	Vorfahrt gewähren	1.000 x 1.000	5	262.15.630	
		1.200 x 2.400	8,5	262.18.610	
	Halt! Vorfahrt gewähren	2.000 x 2.000	21	262.15.574	
		2.500 x 2.500	31	262.15.051	
	Fußweg	1.000 Ø	7	262.14.162	
	Gemeinsamer Fuß- und Radweg	1.000 Ø	7	262.17.147	
	Verbot für Radfahrer	1.000 Ø	7	262.15.135	
	Radweg	750 Ø	5	262.18.218	
		1.000 Ø	7	262.17.605	
	Begrenzungszone	600 x 900	8	262.13.413	
		1.200 x 2.000	14	262.15.867	
	Zulässige Höchstgeschwindigkeit (30 km/h)	1.000 Ø	7	262.14.002	
	Haltverbot	750 Ø	5	262.16.753	
		1.000 Ø	7	262.18.745	
	Parkverbot	750 Ø	5	262.18.021	
		1.000 Ø	7	262.13.616	
	Verkehrsberuhigter Bereich	1.000 x 1.200	13	262.18.896	
Gasbrenner mit Druckminderer			4	262.17.348	
Primer 4 l (für ca. 12 qm)			6	262.14.507	
Primer 20 l (für ca. 60 qm)			22	262.15.587	

# Bodenreparatur



- Verschleißfest und langlebig
- Schnell trocknend
- Einfaches Aufbringen
- Für alle gängigen Böden



## Triflex Bodenreparatur

Ein Reparaturgemisch für drei verschiedene Untergründe: Beton, (Guss-)Asphalt, Estrich.

Extrem belastbares und beständiges Zweikomponenten-Gemisch mit schnellreaktivem Bindemittel für kurze Aushärtezeiten.

Frei modellierbar. Zum Ausbessern von Unebenheiten, Löchern und großen Rissen. Ebenso zur Schachtsanierung. Auch zum Höhenausgleich, Gestaltung von Rampen, Auffahrhilfen etc.

- Einfache Handhabung
- Sehr verschleißfest und langlebig
- Nach wenigen Minuten befahrbar (20 bis 30 min bei +20 °C)
- Neutrale, dunkle Farbe (RAL 7021)

Verbrauch:  
ca. 9 kg pro qm (bei 6 mm Schichtstärke).

Gebinde:  
20 kg, davon 5 kg Bindemittel und 15 kg Quarzsand (Aktivator).



Gebindegröße	Versandgew. kg/St.	Artikel	€/St.
15 kg Aktivator 5 kg Bindemittel	21	266.27.978	





- Für innen und außen
- Dauerelastisch
- Verschleißfest und langlebig
- Selbstglättend
- Für alle gängigen Böden



## Triflex Fugenreparatur

Extrem belastbares und beständiges Zweikomponenten-Gemisch mit schnellreaktivem Bindemittel für kurze Aushärtezeiten.

Für schnelles, dauerhaftes Ausfüllen von Fugen, tiefen Rissen oder Löchern. Schon nach 60 min (bei +20 °C) belastbar.

Dauerelastisch, daher besonders für stark beanspruchte Böden geeignet. Vermeidet zusätzlich weitere Spannungsrisse.

Für verschiedene Untergründe: Beton, Asphalt, Estrich.

- Mechanisch hoch belastbar
- Selbstglättend
- Sehr verschleißfest und langlebig
- UV- und witterungsbeständig
- Lösemittelfrei
- Neutrale, dunkle Farbe (RAL 7021)

Verbrauch:  
2 kg/qm bei Fuge von 20 x 50 mm.

Gebinde:  
5 kg Elastik-Harz und 0,2 kg Härter.



Gebindegröße	Versandgew. kg/St.	Artikel	€/St.
5 kg Elastikharz 0,2 kg Härter	6	266.20.698	





## graffitiCRACK Graffiti-Entferner

Völlig neu entwickelter Graffiti-Entferner auf Gel-Basis. Hochwirksam dank Nanotechnologie. Entfernt Sprayfarben, Lackstifte und verschiedene Klebstoffe.

Das neuartige Wirksystem „ätzt“ die Farbe nicht weg, sondern lässt den Lack aufquellen und trennt ihn vom Untergrund.

Wirkt auf allen mineralischen Untergründen, sowie Glas, Metall, Holz, 2-Komponenten-Lacken.

- Kein Verschmieren, keine Schattenbildung
- Schnell wirksam: 2 bis 10 min

graffitiCRACK wird mit einem Pinsel aufgetragen. Die Farbe quillt auf und wird in kleinste Teile zerlegt. Danach feucht mit einer Bürste abreiben und mit Wasser nachspülen. Fertig!

Verbrauch:  
1 Liter für bis zu 10 qm

Gebindegröße: 1 und 10 Liter

- Äußerst schonend
- Schnell wirksam
- Biologisch abbaubar

**TIPP:**  
Vorbeugend die Fläche mit graffitiBlock, der Graffiti-Schutzschicht, behandeln.



Gebindegröße (Liter)	Versandgew. kg/St.	Artikel	€/St.
1	1,2	267.20.224	
10	10,5	267.26.321	

## graffitiBLOCK Graffiti-Schutzschicht

**Vorbeugen statt ärgern:**  
Dieses transparente Spezialwachs bildet eine diffusionsoffene Schutzschicht auf mineralischen Untergründen.

Das Graffito lässt sich schonend, schnell und problemlos mit heißem Wasser (ab 80 °C) entfernen. Danach betroffene Stelle erneut mit graffitiBlock behandeln.

Verbrauch:  
1 Liter für bis zu 8 qm

Gebindegröße: 1 und 10 Liter

- Vorbeugend
- Diffusionsoffen
- Biologisch abbaubar



Gebindegröße (Liter)	Versandgew. kg/St.	Artikel	€/St.
1	1,2	267.25.992	
10	10,5	267.20.749	

## graffitiCRACK Kunststoff- und Folienreiniger



Gleiche Wirkungsweise wie Graffiti-Entferner, jedoch mit einem speziell abgestimmten Wirksystem für die schonende Farbfentfernung auf Kunststoffen und Folien.

Wirkt auf:

- Kunststoffoberflächen: Polyethylen, Polyamid, Nylon, Polypropylen, Acrylglas (Plexiglas)
- Folien, z.B. Verkehrszeichen (Typ 1–3)

Gebindegröße: 1 Liter

graffitiCRACK-Kunststoffreiniger ist biologisch abbaubar und frei von halogenierten Lösungsmitteln.

Auch als gebrauchsfähiges Tuch: einfach „drüberwischen“, fertig. 15 Tücher in einer verschleißbaren Spendertasche.

- Als Gel oder Tuch
- Oberflächenschonend
- Biologisch abbaubar



## CRACK Etiketten-Entferner P



Zum mühelosen Ablösen von Aufklebern, Klebstoff-Rückständen und Etiketten aus Papier. Wirkt schnell und kraftvoll, ohne den Untergrund anzugreifen.

- Sprühflasche für einfache Handhabung
- Wirkt auf: Metall, Glas, Keramik, Holz, Kunststoff

Gebindegröße: 480-ml-Sprühflasche

- Einfach Ansprühen
- Sparsam im Verbrauch
- Biologisch abbaubar

**TIPP:**

Bei transparenten Kunststoffen oder lackierten Oberflächen Materialverträglichkeit prüfen.



Gebindegröße (Liter)	Versandgew. kg/St.	Artikel	€/St.
1	1,2	267.29.081	
15 Tücher (Pack)	0,3	267.29.321	

Gebindegröße (Liter)	Versandgew. kg/St.	Artikel	€/St.
480 ml	0,6	267.27.100	

# Bodenreparatur



- Für innen
- Recyceltes PVC
- Zur Flächensanierung
- Handhubwagen geeignet
- Selbstmontage

## PROline-floor Bodenbelag

Die stark belastbaren, abriebfesten PROline-floor Bodenplatten bestehen aus schwarzem, recyceltem Vinyl. Sie werden durch eine besondere Clip-Technik problemlos miteinander verbunden und bilden so Bodenbeläge in jeder gewünschten Breite und Länge.

Einfache und optisch ansprechende Lösung zur (Teil-)Bodensanierung. Einsetzbar in Industriehallen, Lagerräumen, Werkstätten, Laboren etc. Auch als gelenkschonende Steh- und Lauffläche oder Maschinen-Unterlage verwendbar.

Die Verlegung erfolgt schwimmend. Bei Teilflächen (z.B. unter Maschinen) sind Randprofile verfügbar.

- Stark belastbar
- Isolierend, fußwarm
- Gelenkschonend
- Trittschalldämmend
- Schwer entflammbar (Bfl-s1)
- Rutschhemmend (R 10)

Weitere Optionen:

- Bodenbelag gegen Flüssigkeiten abdichten. Durch das Auftragen eines Kaltschweißmittels auf Nut und Feder (gelingt mühelos durch eine Tube), wird das Vinyl angelöst und verbindet die Stoßkanten miteinander.
- Verkleben mit dem Unterboden. Dadurch wird der Belag zusätzlich staplerfest.

### Ausführung:

Oberfläche angeraut  
Farbe schwarz  
Materialstärke: 6 mm

Verbrauch Kleber: 0,8 kg pro qm  
Verbrauch Kaltschweißmittel:  
1 Tube (132 ml) pro 10 qm

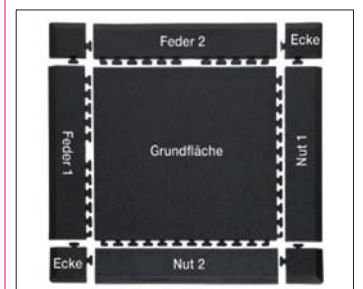
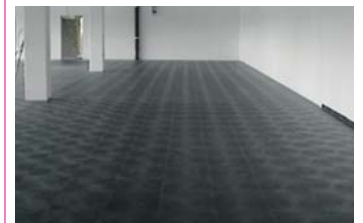
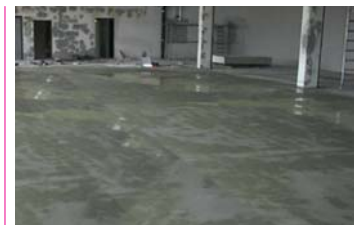

Ausführung	Abmessung (mm)	Versandgew. kg/St.	Artikel	bei Abnahme von €/St.
Grundfläche	500 x 500	3	275.23.045	
Feder 1	100 x 500	0,8	275.20.501	
Feder 2	100 x 500	0,8	275.29.861	
Nut 1	100 x 500	0,8	275.25.281	
Nut 2	100 x 500	0,8	275.26.620	
Ecke	100 x 100	0,2	275.27.427	
Kleber (Eimer)		9	275.27.089	
Kaltschweißmittel		0,8	275.23.589	





- Äußerst stoß- und schlagfest
- Formbeständig und kältefest
- Brandschutzklasse B2
- Unempfindlich gegen Reinigungsmittel
- Einfache Montage



## MORION Schrammschutz

Vielfältig einsetzbare Profile aus Polyethylen zum Schutz von Wänden. Besonders geeignet für Räume und Gänge in öffentlichen Gebäuden, Pflegeheimen, Wartezimmern, Industrie-/Handwerksbetrieben und Einzelhandel.

Äußerst stoß- und schlagfestes, durchgefärbtes Polyethylen. Formbeständig und kältefest bis  $-30^{\circ}\text{C}$ . Pflegeleicht, physiologisch unbedenklich und resistent gegen übliche Reinigungsmittel.

Einfache Montage mittels 6-mm-Senkkopfschrauben (nicht im Lieferumfang enthalten). Die Löcher sind bereits vorgebohrt und werden mit einem farbidentischen Stopfen verschlossen (nahezu unsichtbar).

Das Material lässt sich, mit üblichem Werkzeug für die Holzbearbeitung, leicht vor Ort zuschneiden (bohren, sägen, fräsen).

Brandschutzklasse: B2.

**Ausführung:**  
Länge: 2.060 mm.

Andere Stärken, Höhen, Profile und Farben auf Anfrage.

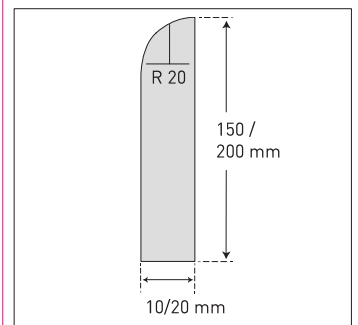
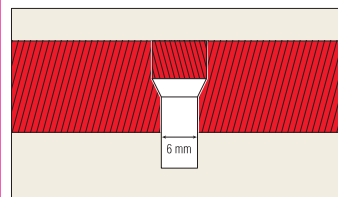

Farbe	Abmessung (mm) H	Stärke (mm)	Versandgew. kg/St.	Artikel	€/St.
weiß	150	10	3	423.14.241	
		20	6	423.17.402	
	200	10	4	423.18.836	
		20	8	423.14.682	
granit-hell	150	10	3	423.14.556	
		20	6	423.18.514	
	200	10	4	423.15.743	
		20	8	423.15.499	
schwarz	150	10	3	423.18.669	
		20	6	423.18.122	
	200	10	4	423.19.744	
		20	8	423.15.908	

# Prallschutz

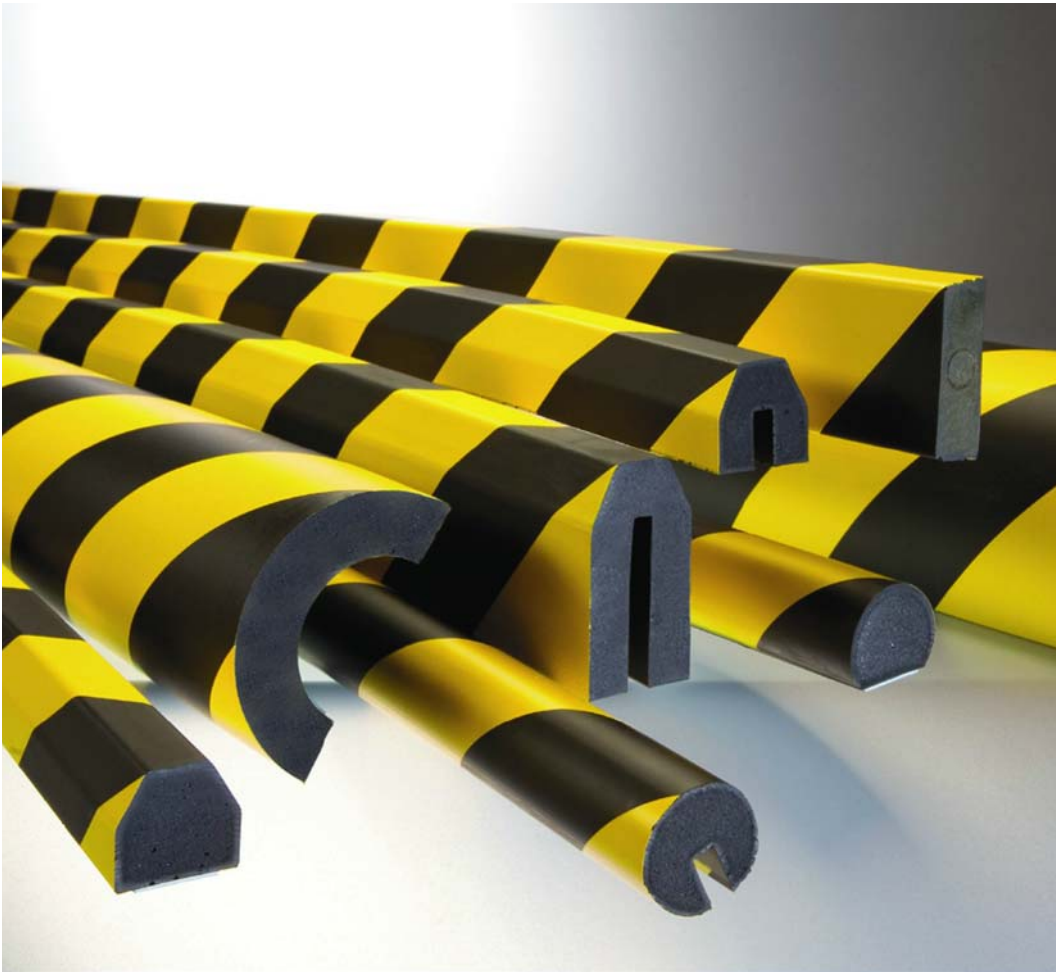

- Für innen und außen
- Hochwertiger PU-Schaum
- Absorbiert selbst harte Stöße
- Gelb-schwarz (nach ASR A1.3)
- UV- und lösemittelbeständig
- Temperaturbeständig



## MORION Prallschutz

1m Länge

Warnt und schützt vor Gefahrenstellen. Entschärft Ecken und Kanten, verhindert Stoßverletzungen.

Die selbstklebenden Elemente haften auf glatten und gereinigten, staubfreien, entfetteten Flächen, Ecken und Kanten dauerhaft und sicher.

Hochwertige Schutzelemente aus flexiblem, alterungsbeständigem Polyurethanschaum:

- UV- und lösemittelbeständig, silikonfrei
- Temperaturbeständig von -40°C bis +90°C
- Brandklassifikation UL94
- Keine offenporigen Flächen (wichtig für Hygiene- und Außenbereiche)
- Für Innen- und Außenbereiche
- Zuschnitt leicht möglich (Messer)

Einsatzbereiche:

An Maschinen, Fahrzeugen, mobilem Inventar, Wänden, Unterzügen und Durchgängen. Im Lager-, Versand-, Produktionsbereich, auf Transportwegen, in Laboren, Kliniken.

**Ausführung:**

Länge: 1.000 mm

Farbe: gelb-schwarz

Weitere Farben auf Anfrage

(z.B. rot-weiß oder einfarbig schwarz)



Einfache Montage:

Die Schutzelemente sind mit Klebestreifen ausgerüstet oder werden auf die zu sichernden Profile einfach aufgesteckt. (TIPP: Bei extremer Belastung zusätzlich mit handelsüblichem PU-Kleber sichern.)



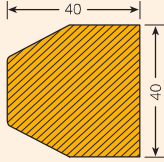
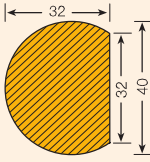

### Hinweis:

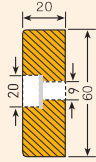
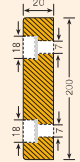
Für die Montage haben sich die praktischen 1-Meter-Stücke bewährt. Bei längeren Strecken sind 5-Meter-Stücke vorteilhafter.

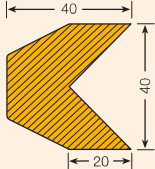
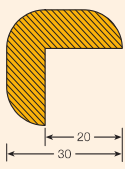
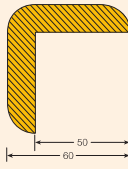
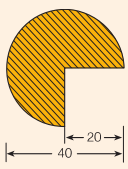
<b>Flächenschutz</b>	Trapez 40/40	Kreis 40/32	Rechteck 60/20	Rechteck 60/20 mit 3 Bohrungen	Rechteck 200/20 Länge 500 mm mit 4 Bohrungen
Befestigung:	selbstklebend			zum Aufdübeln	
					
Versandgewicht kg/St.	0,7	0,7	0,7	0,7	1,2
Artikel:	422.18.441	422.13.249	422.19.912	422.19.509	422.15.592
Preis €/St. ab 1 St.					
Preis €/St. ab 5 St.					

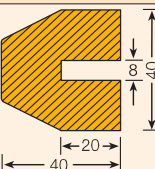
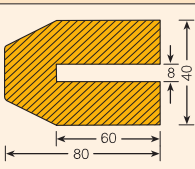
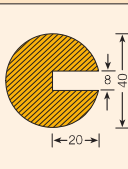
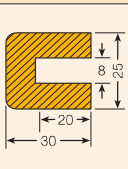
<b>Kantenschutz</b>	Trapez 40/40	Winkel 30/30	Winkel 60/60	Kreis 40/40
Befestigung:	selbstklebend			
				
Versandgewicht kg/St.	0,7	0,5	0,8	0,7
Artikel:	422.14.275	422.17.559	422.18.566	422.19.099
Preis €/St. ab 1 St.				
Preis €/St. ab 5 St.				

<b>Profilschutz</b>	Trapez 40/40/8	Trapez 40/80/8	Kreis 40/40/8	Rechteck 25/30/8
Befestigung:	zum Aufstecken			
				
Versandgewicht kg/St.	0,7	0,7	0,7	0,7
Artikel:	422.13.264	422.15.601	422.17.696	422.26.168
Preis €/St. ab 1 St.				
Preis €/St. ab 5 St.				

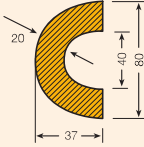
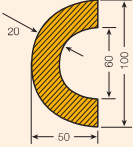
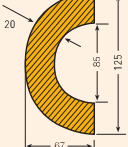
<b>Rohrschutz</b>	Bogen 40 (für Rohre 30 – 50 mm Ø)	Bogen 60 (für Rohre 50 – 70 mm Ø)	Bogen 85 (für Rohre 70 – 100 mm Ø)
Befestigung:	selbstklebend		
			
Versandgewicht kg/St.	1	2	2,5
Artikel:	422.16.740	422.17.049	422.17.488
Preis €/St. ab 1 St.			
Preis €/St. ab 5 St.			

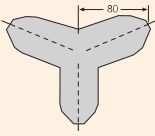
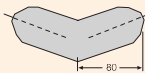
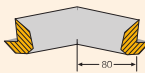
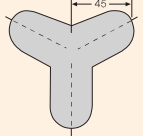
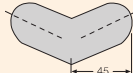
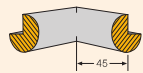
<b>Zubehör Kantenschutz, schwarz</b>	TRAPEZ Kantenlänge 80 mm			KREIS Kantenlänge 45 mm		
	Außenecke, dreischenklig	Außenecke, zweischenklig	Innenecke, zweischenklig	Außenecke, dreischenklig	Außenecke, zweischenklig	Innenecke, zweischenklig
Befestigung:	selbstklebend					
						
Versandgewicht kg/St.	0,2	0,2	0,2	0,2	0,2	0,2
Artikel:	422.18.641	422.16.525	422.18.012	422.19.578	422.18.356	422.17.839
Preis €/St. ab 1 St.						
Preis €/St. ab 5 St.						



# Prallschutz

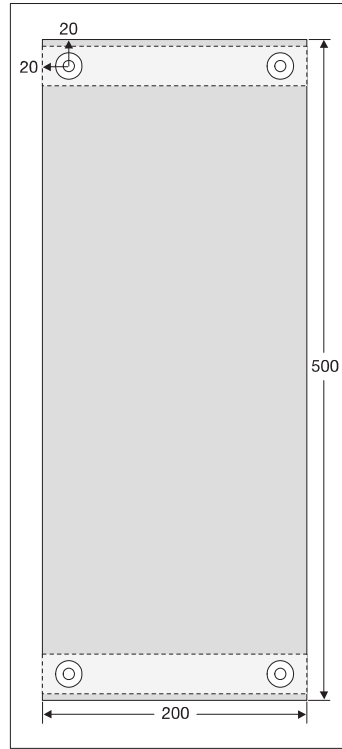

- Für innen und außen
- Für Eck- und Rundsäulen
- UV-beständig
- Temperaturbeständig

## MORION Prallschutz für Säulen

Konzipiert zum Schutz von Säulen, z.B. in Park- und Tiefgaragen. Verhindert teure und ärgerliche Schäden an Fahrzeugen.

Für Rechteck- und Rundsäulen geeignet sowie für Wände, Mauervorsprünge, Durchfahrten, Unterzüge ...

**TIPP:**  
Wir empfehlen beim Einsatz an Rechtecksäulen, das Schutzprofil nicht bündig, sondern mit etwas „Spiel“ anzubringen – das erhöht die Absorptionswirkung.

Gelb-schwarzes Schutzprofil mit zwei eingelassenen Stahlblechen zur dauerhaften Befestigung (Dübel).

Hochwertige Schutzelemente aus flexiblem, alterungsbeständigem Polyurethanschaum:

- UV-beständige Signalfarben nach DIN 4844
- Temperaturbeständig von -40 °C bis +90 °C
- Brandklassifikation UL94
- Für Innen- und Außenbereiche geeignet
- Silikonfrei

**Ausführung:**  
(L x B x T) 500 x 200 x 20 mm  
Farbe: gelb-schwarz

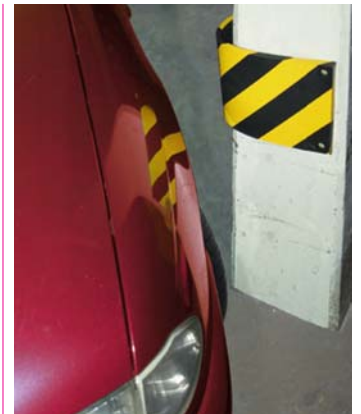

Säulenschutz	Zum Aufdübeln an Ecksäulen	Zum Aufdübeln an Rundsäulen
Versandgewicht kg/St.	1,6	1,6
Artikel:	422.16.620	422.18.949
Preis €/St. ab 1 St.		
Preis €/St. ab 5 St.		

## MORION Prallschutz *weiß*



Speziell entwickelt für Bereiche, in denen die Schutzfunktion überwiegt und die Warnwirkung weniger bedeutsam ist. Ideal für Krankenhäuser, Labore, Lebensmittel-Industrie, Reinräume.

Hochwertige Schutzelemente aus flexiblem Polyurethanschaum:

- Keine offenporigen Flächen
- Temperaturbeständig von -40 °C bis +90 °C
- Brandklassifikation UL94
- Auch für außen

### Ausführung:

Länge: 1.000 mm  
Farbe: Weiß

7 Profile lieferbar – weitere auf Anfrage.

- Weiß durchgefärbt
- Temperaturbeständig
- UV- und lösemittelbeständig
- Silikonfrei



## MORION Prallschutz *magnetisch*



Innovative Befestigung durch integrierte, eingeschäumte Magnetstreifen.

Einfache Anbringung an allen metallischen Oberflächen (Stahlträgern, Schränken, Rahmen). Leicht korrigier- und wieder abnehmbar – z.B. für Reinigungsarbeiten. Ebenso für temporäre Anwendungen.

Hochwertige Schutzelemente aus flexiblem, alterungsbeständigem

Polyurethanschaum:

- UV- und lösemittelbeständig, silikonfrei
- Für innen
- Temperaturbeständig von -20 °C bis +90 °C
- Brandklassifikation UL94

- Für innen
- Gelb-schwarz (nach ASR A1.3)
- UV- und lösemittelbeständig
- Temperaturbeständig

### Ausführung:

Länge: 1.000 mm  
Farbe: gelb-schwarz

Nahezu alle Profiltypen magnetisch ausrüstbar.

Option: Für den Außenbereich müssen die Seitenflächen zusätzlich versiegelt werden (gegen Aufpreis).

weiß	Profilschutz Kreis 40/40/8	Kantenschutz Winkel 30/30	Kantenschutz Kreis 40/40	Flächenschutz Kreis 40/32	Flächenschutz Rechteck 60/20	Kreis, Außenecke, dreischenkelig	Kreis, Außenecke, zweischenkelig
Befestigung:	zum Aufstecken		selbstklebend				
Versandgewicht kg/St.	0,7	0,5	0,7	0,7	0,7	0,2	0,2
Artikel:	422.18.250	422.15.712	422.15.039	422.18.541	422.18.163	422.14.008	422.17.487
Preis €/St. ab 1 St.							
Preis €/St. ab 5 St.							

magnetisch	Kantenschutz Trapez 40/40	Kantenschutz Winkel 30/30	Kantenschutz Winkel 60/60	Kantenschutz Kreis 40/40	Rohrschutz Bogen 40	Rohrschutz Bogen 60	Rohrschutz Bogen 85	Flächenschutz Trapez 40/40	Flächenschutz Kreis 40/32	Flächenschutz Rechteck 60/20
Versandgewicht kg/St.	0,7	0,5	0,8	0,7	1	2	2,5	0,7	0,7	0,7
Artikel:	422.23.243	422.24.979	422.25.253	422.20.276	422.21.293	422.22.247	422.20.581	422.26.582	422.27.977	422.20.678
Preis €/St. ab 1 St.										
Preis €/St. ab 5 St.										



- Für innen und außen
- Gelb-schwarz (nach ASR A1.3)
- UV- und lösemittelbeständig
- Temperaturbeständig

## MORION Prallschutz 5 m Länge

Ideal für längere Strecken. Hohe Schutz- und Warnwirkung. Entschärft Ecken und Kanten, verhindert Stoßverletzungen.

Haftet auf glatten, gereinigten, staubfreien, entfetteten Flächen, Ecken und Kanten dauerhaft und sicher.

### Hinweis:

Bei längeren Strecken sind 5-Meter-Stücke vorteilhaft. Bei kürzeren Strecken empfehlen wir die praktischen 1-Meter-Stücke.

Hochwertige Schutzelemente aus flexiblem, alterungsbeständigem Polyurethanschaum:

- Temperaturbeständig von -40 °C bis +90 °C
- Brandklassifikation UL94
- Für Innen- und Außenbereiche
- Zuschnitt leicht möglich (Messer)

### Ausführung:

Rolle 5.000 mm

Farbe: gelb-schwarz (nach ASR A1.3)

8 Profile lieferbar – weitere auf Anfrage.



Profil	Flächenschutz Kreis 40/32	Flächenschutz Rechteck 50/20	Flächenschutz Rechteck 40/11	Kantenschutz Winkel 26/26	Kantenschutz Winkel 47/47	Kantenschutz Kreis 40/40	Profilschutz Kreis 40/40/8	Profilschutz Rechteck 25/30/8
Befestigung:	selbstklebend						zum Aufstecken	
Versandgewicht kg/St.	2,5	2,7	2,4	2,2	2,7	2,3	2,4	2,2
Artikel:	422.29.052	422.29.669	422.27.694	422.26.236	422.22.011	422.24.291	422.23.704	422.29.978
Preis €/St.								





- Für innen und außen
- Robust und standfest
- Gut sichtbar
- Große Symbole



## MORION Warnaufsteller

Diese besonders breiten Warnaufsteller aus Kunststoff kennzeichnen nicht nur Gefahrenstellen (gelb), sondern auch Verbotszonen (rot) oder Gebotsbereiche (blau). Die internationalen Symbole sind mittig platziert und deutlich größer als üblich. Somit visuell schnell wahrnehmbar und eindeutig.

- Stabil, robust, sehr standsicher
- Großes Warnsymbol (beidseitig)
- Für innen und außen
- Arretierung im geöffneten Zustand (kein ungewolltes Zusammenklappen)
- Zusammengeklappt mit Clip verschließbar
- Seitliche Aufnahmen für Kunststoffketten

### Maße:

geklappt: 610 x 275 x 25 mm  
 aufgestellt: 600 x 275 x 270 mm  
 Gewicht: 890 g  
 Farben: gelb, blau, rot

Individuelle Warnsymbole oder Texte auf Anfrage (ab 10 Stück).

Ausführung				
Versandgew. kg/St.	1,5			
Artikel:	345.22.142	345.20.868	345.26.119	345.27.829
Preis €/St. ab 1 St.				
Preis €/St. ab 5 St.				

Ausführung				
Versandgew. kg/St.	1,5			
Artikel:	345.27.556	345.21.616	345.20.363	345.28.917
Preis €/St. ab 1 St.				
Preis €/St. ab 5 St.				

Ausführung				
Versandgew. kg/St.	1,5			
Artikel:	345.24.447	345.24.769	345.27.651	345.24.247
Preis €/St. ab 1 St.				
Preis €/St. ab 5 St.				

# Warnmarkierung



- Nach DIN 4844 / ASR A1.3
- Gute Warnwirkung
- Dauerhaft klebend
- Rückstandsfrei entfernbar

**TIPP:**

Gemäß ASR A1.3 Abs. 5.2 werden ständige Hindernisse oder Gefahrenstellen gelb-schwarz und zeitlich begrenzte Hindernisse oder Gefahrenstellen rot-weiß gekennzeichnet.

## Warnmarkierung selbstklebend

Häufig entstehen Unfälle, weil Gefahrenstellen, Stoß- und Stolperkanten nicht sofort markiert wurden.

Selbstklebendes Warnband schnell anzubringen und preiswert. Klebt auf glatten, staubfreien Untergründen. Fest, dauerhaft klebend und sicher – trotzdem bei Bedarf wieder entfernbar.



**Nicht reflektierend**

Preisgünstiges, selbstklebendes Warnband für schnelles Markieren im Innenbereich. Gute Warnwirkung am Tage.



**Retroreflektierend**

Hochwertiges und langlebiges selbstklebendes Warnband für dauerhaftes Markieren im Innen- und Außenbereich. UV-beständig. Sehr gute Warnwirkung bei allen Lichtverhältnissen.



**Langnachleuchtend**

Hochwertiges Klebeband für dauerhaftes Markieren im Innenbereich. Für Durchgänge und Fluchtwege, Wände... (im Rahmen eines Sicherheitssystems nach DIN 67 510). Gefährliche Einrichtungen, Hindernisse oder Treppen sind selbst bei Dunkelheit und Verqualmung erkennbar. Langnachleuchtend umrahmte Sicherheitseinrichtungen und Notausgänge sind selbst bei großer Entfernung gut sichtbar.

Ausführung	Abmessung	Farbe	Versandgew. kg/St.	Artikel	bei Abnahme von €/St.
<b>Nicht reflektierend</b> Rolle, rechtsweisend	60 mm x 66 m	rot-weiß	0,5	420.11.054	
		gelb-schwarz		420.11.965	
<b>Retroreflektierend</b> 2 Rollen (je 1 rechts- und linksweisend)	à 50 mm x 25 m	rot-weiß	1	420.11.114	
		gelb-schwarz		420.12.062	
<b>Langnachleuchtend</b> 2 Rollen (je 1 rechts- und linksweisend)	à 50 mm x 16 m	rot-luxweiß	0,5	420.18.167	
	à 100 mm x 16 m		1	420.19.444	
	à 50 mm x 16 m	schwarz-luxweiß	0,5	420.13.232	
	à 100 mm x 16 m		1	420.16.818	
<b>Langnachleuchtend</b> 1 Rolle	25 mm x 25 m	einfarbig nachleuchtend (luxweiß)	0,2	420.18.600	
	50 mm x 25 m		0,4	420.15.285	
	100 mm x 25 m		0,8	420.14.078	



- Für innen und außen
- Selbstklebend
- Hohe Abriebfestigkeit
- Temperaturbeständig
- Leicht zu verlegen



## PROline Antirutschbelag

Selbstklebender Antirutschbelag mit grobkörniger Oberfläche, stark haftendem Kleber und hervorragender Abriebfestigkeit: 1 Mio. Begehungen. Hohe Trittsicherheit – Rutschfaktor R13 (BGR 181).

Für Gehwege, Treppen, Ein- und Ausgänge, Rampen, Leitern, Fahrzeuge.

- Selbstklebend – leicht zu verlegen
- Chemikalien- und mineralölresistent
- UV-stabil: für Außeneinsatz geeignet
- Temperaturbereich: -40 bis +80 °C

**Rollenware:** Länge 18,3 m oder vorgefertigte Zuschnitte.

Zuschnitte				
Abmessung (mm)	Farbe	Versandgew. kg/St.	Artikel	€/VE VE = 10 St.
25 x 800	schwarz	0,8	265.20.485	
50 x 800		1,5	265.25.933	
150 x 610		3	265.28.717	
25 x 800	gelb-schwarz	0,8	265.20.384	
50 x 800		1,5	265.26.591	
150 x 610		3	265.27.902	

### Hinweis:

Für Feuchträume und Außeneinsatz ist eine Kantenversiegelung notwendig.



Rollen				
Abmessung (mm)	Farbe	Versandgew. kg/St.	Artikel	€/Rolle
19	schwarz	0,8	265.19.627	
	grau		265.14.062	
	transparent		265.14.493	
	gelb		265.22.657	
25	schwarz	1,2	265.15.300	
	grau		265.13.246	
	transparent		265.16.486	
	gelb		265.26.079	
50	schwarz	2	265.13.195	
	grau		265.14.026	
	transparent		265.17.560	
	gelb		265.22.144	
	gelb-schwarz		265.17.329	
100	schwarz	3,5	265.13.274	
	grau		265.19.012	
	transparent		265.16.851	
	gelb		265.20.587	
	gelb-schwarz		265.14.441	
Kantenversiegelung, Tube 150 ml (für ca. 1 Rolle)		0,5	265.18.646	



# Antirutschbelag



- Für innen und außen
- Für strukturierte Flächen
- Hohe Abriebfestigkeit
- UV-stabil
- Temperaturbeständig

## PROline Antirutschbelag verformbar

Selbstklebender Antirutschbelag auf flexiblem Aluminiumträger für strukturierte Flächen.

Grobkörnige Oberfläche, stark haftender Kleber und hohe Abriebfestigkeit. Trittsicher: Rutschfaktor R13 (BGR 181). Für unebene, raue oder profilierte Flächen (z.B. Riffel-, Wellbleche, Leiterstufen).

- Selbstklebend – leicht zu verlegen
- Chemikalien- und mineralölresistent
- UV-stabil: für Außeneinsatz geeignet
- Temperaturbereich: -20 bis +60 °C

**Rollenware:** Länge 18,3 m

Empfehlung: Verlegung mit Gummihammer oder Andruckrolle.

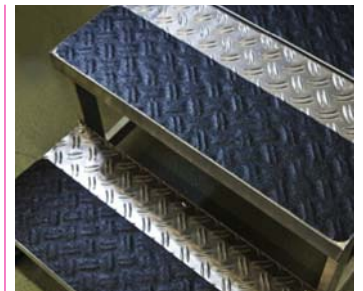

Abmessung (mm)	Farbe	Versandgew. kg/St.	Artikel	€/Rolle
25	schwarz	1,2	265.29.332	
	gelb		265.25.088	
	gelb-schwarz		265.24.261	
50	schwarz	2	265.28.596	
	gelb		265.20.051	
	gelb-schwarz		265.22.821	
100	schwarz	3,5	265.27.886	
	gelb		265.20.038	
	gelb-schwarz		265.28.229	
150	schwarz	4,5	265.28.107	
	gelb		265.29.244	
	gelb-schwarz		265.24.113	
Profilandruckroller		0,3	265.22.731	



- Für innen und außen
- 5 Mio. Begehungen
- Hohe Abriebfestigkeit
- Temperaturbeständig
- Leichte Montage

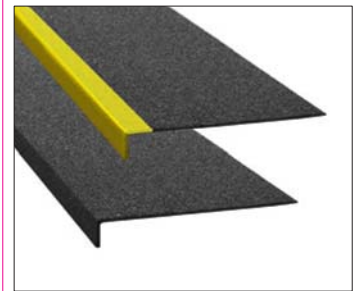

## PROline Antirutschwinkel für Treppen

Antirutschwinkel für Treppen. Aus glasfaserverstärktem Spezialkunststoff (GFK). Hervorragende Abriebfestigkeit: 5 Mio. Begehungen. Hohe Trittsicherheit – Rutschfaktor R13 (BGR 181).

Die Winkel sind auf allen Untergründen aufschraubbar (Löcher individuell bohren) oder zum Kleben (Strukturkleber mitbestellen). Verbrauch: 350 ml für ca. 10 m (bei 6 mm Stärke).

- Leicht zu verlegen
- Chemikalien- und mineralölresistent
- UV-stabil, nicht leitend, schwer entflammbar
- Temperaturbereich: -20 bis +120 °C
- Materialstärke 3,8 mm

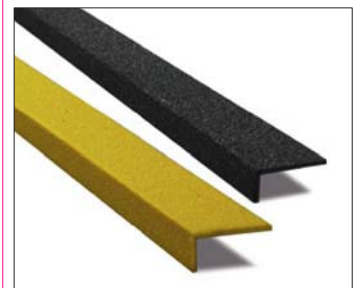

Abmessung (mm) T x B Abkantung 30 mm	Farbe	Versandgew. kg/St.	Artikel	bei Abnahme von € / St.
70 x 600	schwarz	0,6	265.26.654	
	gelb		265.26.127	
70 x 800	schwarz	0,8	265.23.006	
	gelb		265.22.758	
70 x 1.000	schwarz	1	265.26.096	
	gelb		265.24.780	
230 x 600	schwarz	1,4	265.24.529	
	schwarz, Kante gelb		265.22.504	
230 x 800	schwarz	1,9	265.23.269	
	schwarz, Kante gelb		265.21.985	
230 x 1.000	schwarz	2,4	265.21.164	
	schwarz, Kante gelb		265.27.378	
Strukturkleber für GFK-Winkel, 350 ml		0,8	265.25.657	



# Rammschutz



- Für innen und außen
- Hochwertiger Stahl
- Keine Schweißnähte
- Hält harte Stöße ab
- Verschiedene Höhen und Breiten

## BLACK BULL Rammschutz-Bügel



Aus einem Stück gebogen – keine Schweißnähte.

Hochbelastbare Schutzbügel aus Gütestahl. Beugen wirkungsvoll Anfahr-schäden vor, sichern Inventar, Verkehrswege und Arbeitsbereiche.

Die Schutzbügel trennen verschiedene Verkehrswege (z.B. Stapler- und Personenverkehr), schützen Maschinen, Pfeiler, Stützen, Säulen, Regale, (Roll-) Tore, Laderampen etc.

Ausführung: 76 mm Ø  
3 mm Wandstärke  
Bodenplatte: 160 x 140 x 10 mm

### Oberflächenbehandlung:

- Für den Außeneinsatz: feuerverzinkt und gelb kunststoffbeschichtet, mit schwarzen Signalstreifen.
- Für den Inneneinsatz: gelb kunststoffbeschichtet, mit schwarzen Signalstreifen.

Die Rammschutz-Bügel werden aufgedübelt. Auf Wunsch zum Einbetonieren lieferbar (ohne Aufpreis).





Rammschutz-Bügel kunststoffbeschichtet				
Ausführung	Abmessung (mm) H x B	Versandgew. kg/St.	Artikel	€/St.
gelb, mit Bodenplatte	350 x 375	10	195.15.621	
gelb, schwarze Streifen, mit Bodenplatte	350 x 750	12	195.14.450	
	350 x 1.000	13	195.14.589	
	350 x 2.000	17	195.29.703	
	600 x 750	14	195.18.515	
	600 x 1.000	16	195.18.943	
	600 x 2.000	19	195.23.098	
	1.200 x 750	20	195.19.573	
	1.200 x 1.000	22	195.17.903	
	1.200 x 2.000	25,5	195.21.170	

Rammschutz-Bügel feuerverzinkt und kunststoffbeschichtet				
Ausführung	Abmessung (mm) H x B	Versandgew. kg/St.	Artikel	€/St.
gelb, mit Bodenplatte	350 x 375	10	195.18.233	
gelb, schwarze Streifen, mit Bodenplatte	350 x 750	12	195.16.265	
	350 x 1.000	13	195.13.499	
	350 x 2.000	17	195.22.846	
	600 x 750	14	195.17.623	
	600 x 1.000	16	195.19.157	
	600 x 2.000	19	195.28.325	
	1.200 x 750	20	195.17.296	
	1.200 x 1.000	22	195.18.822	
		1.200 x 2.000	25,5	195.28.003

Universaldübel mit Schraube, 8 Stück pro Bügel	12/100	0,2	109.17.393	
Durchsteckanker (Betonböden), 8 Stück pro Bügel	12/120	0,3	109.24.665	



- Für innen und außen
- Hochwertiger Stahl
- Schützt Ecken
- Hält harte Stöße ab

## BLACK BULL Eck-Rammschutz-Bügel



Dreibeinige „Eck-Variante“ der 76er-Rammschutz-Bügel. Beugen wirkungsvoll Anfahrtschäden vor, sichern Inventar, Verkehrswege und Arbeitsbereiche. Die Eck-Bügel schützen Maschinen, Pfeiler, Stützen, Säulen, Regale etc.

Ausführung: 76 mm Ø  
3 mm Wandstärke  
Seitenlänge: 600 mm  
Bodenplatte: 160 x 140 x 10 mm

### Oberflächenbehandlung:

- Für den Außeneinsatz: feuerverzinkt und gelb kunststoffbeschichtet, mit schwarzen Signalstreifen.
- Für den Inneneinsatz: gelb kunststoffbeschichtet, mit schwarzen Signalstreifen.

Eck-Rammschutz-Bügel werden aufgedübelt. Auf Wunsch zum Einbetonieren lieferbar (ohne Aufpreis).



Kunststoffbeschichtet			
Abmessung (mm) H x B x T	Versandgew. kg/St.	Artikel	€/St.
350 x 600 x 600	20	195.13.241	
600 x 600 x 600	24	195.14.637	
1.200 x 600 x 600	34	195.17.512	

Feuerverzinkt und kunststoffbeschichtet			
Abmessung (mm) H x B x T	Versandgew. kg/St.	Artikel	€/St.
350 x 600 x 600	20	195.14.708	
600 x 600 x 600	24	195.17.083	
1.200 x 600 x 600	34	195.13.874	

Universaldübel mit Schraube, 12 Stück pro Bügel	12/100	0,2	109.17.393	
Durchsteckanker (Betonböden), 12 Stück pro Bügel	12/120	0,3	109.24.665	

# Rammschutz

## BLACK BULL

### Rammschutz-Bügel mit Unterfahrerschutz



Hochbelastbarer Schutzbügel aus Gütestahl für den Innenbereich mit integriertem Unterfahrerschutz.

Verhindert das gefährliche Einfädeln der Staplergabeln in Regalbereiche oder andere schützenswerte Einrichtungen.

Mit 4 mm starker Stahlplatte. Zum Aufdübeln.

Ausführung: 76 mm Ø  
3 mm Wandstärke  
Bodenplatte: 160 x 140 x 10 mm

Höhe des Unterfahrerschutzes:  
150 oder 400 mm

- Für innen
- Hochwertiger Stahl
- Zusätzliche Stahlplatte
- Hält harte Stöße ab

**Oberflächenbehandlung:**  
gelb kunststoffbeschichtet, mit schwarzen Signalstreifen.



## BLACK BULL

### Eck-Rammschutz-Bügel mit Unterfahrerschutz



Hochbelastbarer Schutzbügel aus Gütestahl für den Innenbereich mit integriertem Unterfahrerschutz.

Verhindert das gefährliche Einfädeln der Staplergabeln in Regalbereiche oder andere schützenswerte Einrichtungen.

Mit 4 mm starker Stahlplatte. Zum Aufdübeln.

Ausführung: 76 mm Ø  
3 mm Wandstärke  
Bodenplatte: 160 x 140 x 10 mm

Höhe des Unterfahrerschutzes:  
150 oder 400 mm

- Für innen
- Hochwertiger Stahl
- Zusätzliche Stahlplatte
- Hält harte Stöße ab

**Oberflächenbehandlung:**  
gelb kunststoffbeschichtet, mit schwarzen Signalstreifen.



Höhe Unterfahrerschutz (mm)	Abmessung (mm) H x B x T	Versandgew. kg/St.	Artikel	€/St.
150	350 x 750	14,5	196.16.857	
	350 x 1.000	17,5	196.15.132	
400	600 x 750	24	196.17.125	
	600 x 1.000	29	196.17.619	

Höhe Unterfahrerschutz (mm)	Abmessung (mm) H x B x T	Versandgew. kg/St.	Artikel	€/St.
150	350 x 600 x 600	22	196.22.305	
400	600 x 600 x 600	34	196.27.835	

Universaldübel mit Schraube	12/100	0,2	109.17.393	
Durchsteckanker (Betonböden)	12/120	0,3	109.24.665	

## BLACK BULL

### Rammschutz-Bügel zum Wegnehmen



Hochbelastbarer Schutzbügel aus Gütstahl zum Wegnehmen mittels besonderer Bodenplatte. Sperrt bzw. gibt vorübergehend Zuwege und Regalgänge frei.

Erspart das aufwändige Demontieren von festen Rammschutz-Bügel. Auch geeignet für Bereiche mit hohem „Beschädigungsrisiko“, da leicht austauschbar. Zum Aufdübeln.

Ausführung: 76 mm Ø  
3 mm Wandstärke  
Bodenplatte: 160 x 140 x 15 mm

- Für innen
- Hochwertiger Stahl
- Zum Wegnehmen
- Einfache Montage/Demontage

**Funktion:** Die beiden massiven Stahlplatten werden aufgedübelt. Der separate Rohrbügel wird eingesetzt, nach hinten verschoben und fixiert. Zusätzlich wird ein Formstück eingelegt, das die Einlassöffnung abdeckt und vor Schmutz schützt.

**Oberflächenbehandlung:**  
gelb kunststoffbeschichtet, mit schwarzen Signalstreifen.



Abmessung (mm) H x B	Versandgew. kg/St.	Artikel	€/St.
350 x 750	12,5	196.15.471	
350 x 1.000	13,5	196.17.299	
600 x 750	14,5	196.17.689	
600 x 1.000	16,5	196.19.365	
Universaldübel mit Schraube 12/100, 8 St. pro Bügel	0,2	109.17.393	
Durchsteckanker (Betonböden), 12/120, 8 Stück pro Bügel	0,3	109.24.665	

## BLACK BULL

### Eck-Rammschutz-Bügel XL



Dreibeinige „Eck-Variante“ der 108er-Rammschutz-Bügel XL.

Sichert besonders wichtige oder empfindliche Einrichtungen (z.B. Pfeiler, Stützen, Säulen, Leitungen, Gebäudeteile etc.). Massiver Schutz von Inventar, Arbeits- und Verkehrsbereichen.

Ausführung: 108 mm Ø  
3,6 mm Wandstärke  
Seitenlänge: 900 mm  
Bodenplatte: 200 x 140 x 10 mm

#### Oberflächenbehandlung:

- Für den Außeneinsatz: feuerverzinkt und gelb kunststoffbeschichtet, mit schwarzen Signalstreifen.
- Für den Inneneinsatz: gelb kunststoffbeschichtet, mit schwarzen Signalstreifen.

- Für innen und außen
- Hochwertiger Stahl
- Extrem belastbar
- Schützt Ecken
- Hält härteste Stöße ab

Eck-Rammschutz-Bügel werden aufgedübelt. Auf Wunsch zum Einbetonieren lieferbar (ohne Aufpreis).



Ausführung	Abmessung (mm) H x B	Versandgew. kg/St.	Artikel	€/St.
kunststoffbeschichtet	600 x 900 x 900	42	195.23.857	
feuerverzinkt und kunststoffbeschichtet			195.27.689	
kunststoffbeschichtet	1.200 x 900 x 900	55	195.27.431	
feuerverzinkt und kunststoffbeschichtet			195.23.796	
Durchsteckanker (Betonböden), 16/140, 12 Stück pro Bügel		0,4	109.14.550	



# Rammschutz



- Für innen und außen
- Hochwertiger Stahl
- Extrem belastbar
- Keine Schweißnähte
- Hält härteste Stöße ab
- Verschiedene Höhen und Breiten

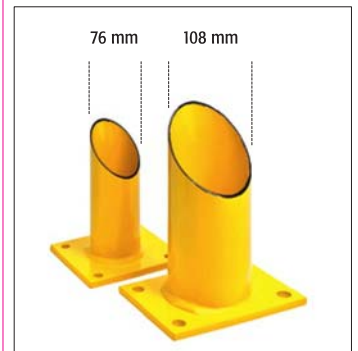

## BLACK BULL Rammschutz-Bügel XL



Extrem belastbarer Rohrbügel aus Gütestahl zum Schutz vor Anfahrtschäden. Sichert besonders wichtige oder empfindliche Einrichtungen (z.B. Pfeiler, Stützen, Säulen, Leitungen, Gebäudeteile etc.).

Ausführung: 108 mm Ø  
3,6 mm Wandstärke  
Bodenplatte: 200 x 140 x 10 mm

### Oberflächenbehandlung:

- Für den Außeneinsatz: feuerverzinkt und gelb kunststoffbeschichtet, mit schwarzen Signalstreifen.
- Für den Inneneinsatz: gelb kunststoffbeschichtet, mit schwarzen Signalstreifen.



Die Rammschutz-Bügel XL werden aufgedübelt. Auf Wunsch zum Einbetonieren lieferbar (ohne Aufpreis).

Kunststoffbeschichtet			
Abmessung (mm) H x B	Versandgew. kg/St.	Artikel	€/St.
600 x 650	17,5	195.23.294	
600 x 1.000	22	195.20.048	
600 x 1.500	27,5	195.28.885	
600 x 2.000	33,5	195.22.648	
1.200 x 650	31	195.26.829	
1.200 x 1.000	35	195.23.519	
1.200 x 1.500	40,5	195.25.036	
1.200 x 2.000	46,5	195.23.300	

Feuerverzinkt und kunststoffbeschichtet			
Abmessung (mm) H x B	Versandgew. kg/St.	Artikel	€/St.
600 x 650	17,5	195.22.231	
600 x 1.000	22	195.23.338	
600 x 1.500	27,5	195.28.652	
600 x 2.000	33,5	195.20.481	
1.200 x 650	31	195.27.565	
1.200 x 1.000	35	195.26.554	
1.200 x 1.500	40,5	195.26.278	
1.200 x 2.000	46,5	195.28.961	

Durchsteckanker für XL (Betonböden), 8 Stück pro Bügel

16/140

0,3

109.14.550



- Für innen und außen
- Hochwertiger Stahl
- Flexibler Schutzbügel
- UV-beständiges Federelement
- Verschiedene Höhen und Breiten



## BLACK BULL Rammschutz-Bügel SWING



VIDEO



PATENTIERT  
EP-2597 197A2

Die Standardausführung der Black Bull Rammschutz-Bügel wird mit zusätzlichen Polyurethan-Federelementen ausgerüstet. Das UV-beständige und dauerelastische PU-Element absorbiert die auf den Bügel wirkenden Kräfte.

- Nachgebender, flexibler Schutzbügel
- Neigung: maximal 10°
- Minimiert Anfahr- und Reparaturschäden
- Schont den Boden

Ausführung: 76 mm Ø  
3 mm Wandstärke  
Bodenplatte: 160 x 140 x 10 mm

Maximale Neigung:  
55 mm bei Höhe 390 mm  
95 mm bei Höhe 640 mm  
190 mm bei Höhe 1.240 mm

### Oberflächenbehandlung:

- Für den Außeneinsatz: feuerverzinkt und gelb kunststoffbeschichtet, mit schwarzen Signalstreifen.
- Für den Inneneinsatz: gelb kunststoffbeschichtet, mit schwarzen Signalstreifen.



Befestigung mit Verbundankern  
(Zubehör: Set für 8 Bohrlöcher).

Nachrüstbar: Bereits installierte Rammschutz-Bügel können nachgerüstet werden – ein erneutes Verdübeln ist dann notwendig.

Kunststoffbeschichtet				
Ausführung	Abmessung (mm) H x B	Versandgew. kg/St.	Artikel	€/St.
gelb, mit Bodenplatte	390 x 375	10,6	196.21.558	
gelb, schwarze Streifen, mit Bodenplatte	390 x 750	12,6	196.23.927	
	390 x 1.000	13,6	196.20.479	
	390 x 2.000	17,6	196.23.138	
	640 x 750	14,6	196.27.339	
	640 x 1.000	16,6	196.29.617	
	640 x 2.000	19,6	196.28.884	
	1.240 x 750	20,6	196.21.978	
	1.240 x 1.000	22,6	196.21.739	
1.240 x 2.000	26,1	196.27.054		

Feuerverzinkt und kunststoffbeschichtet				
Ausführung	Abmessung (mm) H x B	Versandgew. kg/St.	Artikel	€/St.
gelb, mit Bodenplatte	390 x 375	10,6	196.24.195	
gelb, schwarze Streifen, mit Bodenplatte	390 x 750	12,6	196.28.870	
	390 x 1.000	13,6	196.28.678	
	390 x 2.000	17,6	196.29.639	
	640 x 750	14,6	196.26.638	
	640 x 1.000	16,6	196.21.658	
	640 x 2.000	19,6	196.20.921	
	1.240 x 750	20,6	196.23.976	
	1.240 x 1.000	22,6	196.29.532	
	1.240 x 2.000	26,1	196.22.922	

Befestigungsset Ø x L

10 x 170 2,0 109.20.858

# Rammschutz



- Für innen
- Hochwertiger Stahl
- Niedrige Bauweise
- Verschiedene Längen

## BLACK BULL Rammschutz-Balken



Stoppt Hubwagen, Roll-Container, Transportwagen. Schützt Regale, Schränke etc. vor Anfahrtschäden.

Wirkt als Abstandhalter für Wandbauten (Apparaturen, Schaltkästen, Erste-Hilfe-Einrichtungen ...).

Niedrige Bauweise für ungehinderten Zugang zu den geschützten (Innen-) Bereichen.

Dickwandiges Rohr aus Gütestahl, Enden abgeschragt (45°). Mit extrastarken Bodenplatten (10 mm).

**Oberflächenbehandlung:** gelb kunststoffbeschichtet, mit schwarzen Signalstreifen.

Ausführung: 76 mm Ø  
3 mm Wandstärke  
Bodenplatte: 130 x 70 x 10 mm

Die Rammschutz-Balken werden aufgedübelt. Auf Wunsch sind Sonderlängen sowie eine Ausführung zum Einbetonieren lieferbar (auf Anfrage).

Auch als Eck-Rammschutz-Balken verfügbar.



Ausführung	Abmessung (mm) H x L	Versandgew. kg/St.	Artikel	€/St.
<b>Rammschutz-Balken</b>	86 x 400	5	199.13.478	
	86 x 800	7,5	199.19.220	
	86 x 1.200	10	199.14.143	
Universaldübel mit Schraube (4 St. pro Balken)	12/100	0,2	109.17.393	
Durchsteckanker (Betonböden) (4 St. pro Balken)	12/120	0,3	109.24.665	
<b>Eck-Rammschutz-Balken</b>	86 x 638 x 638	11	199.22.677	
Universaldübel mit Schraube (6 St. pro Balken)	12/100	0,2	109.17.393	
Durchsteckanker (Betonböden) (6 St. pro Balken)	12/120	0,3	109.24.665	





- Für innen und außen
- Extrem belastbar
- Aus Gütestahl
- Äußerst dickwandig
- Verschiedene Durchmesser



## BLACK BULL Rammschutz-Poller



Extrem belastbarer Poller aus Gütestahl. Beugt wirkungsvoll Anfahrtschäden vor, sichert Inventar, Verkehrswege und Arbeitsbereiche.

Die Rammschutz-Poller schützen Maschinen, Pfeiler, Stützen, Säulen, Regale, (Roll-)Tore, Laderampen etc.

Je nach Einsatz gibt es vier Querschnitte zur Auswahl, für mittlere bis extrem starke Kräfteinwirkungen.

Die Rammschutz-Poller L bis XXL sind besonders geeignet für kritische Einsatzbereiche: LKW- und Staplerverkehr, Einfahrten, Gebäudeecken.

Die Ausführung XXL ist zusätzlich mit Beton befüllbar: Die Kappe wird nachträglich aufgesetzt. Ist nur eingeschränkt Platz verfügbar, empfiehlt sich der Rammschutz-Poller S.

**Oberflächenbehandlung:** generell feuerverzinkt und gelb kunststoffbeschichtet, mit schwarz lackierten Signalstreifen.

Zwei Befestigungsvarianten: zum Einbetonieren oder zum Aufdübeln.

Alle Größen auch herausnehm- und/oder abschließbar mit Dreikant oder Zylinderschloss (ab 159 mm mit Hebehilfe) möglich (auf Anfrage).



Ausführung		Abmessung (mm) Ø x WS x H	Farbe	Versandgew. kg/St.	Artikel	€/St.
S	zum Aufdübeln, Bodenplatte 200 x 200 x 10 mm	90 x 3,6 x 1.200	gelb-schwarz	14,5	199.19.943	
			rot-weiß		199.29.625	
	zum Einbetonieren	90 x 3,6 x 1.600	gelb-schwarz	16,5	199.17.454	
			rot-weiß		199.88.378	
L	zum Aufdübeln, Bodenplatte: 250 x 250 x 15 mm	159 x 4,5 x 1.200	gelb-schwarz	33,5	199.16.549	
			rot-weiß		199.88.077	
	zum Einbetonieren	159 x 4,5 x 1.600	gelb-schwarz	35,5	199.15.852	
			rot-weiß		199.88.026	
XL	zum Aufdübeln, Bodenplatte: 250 x 250 x 15 mm	194 x 4,5 x 1.200	gelb-schwarz	42	199.15.151	
	zum Einbetonieren	194 x 4,5 x 1.600		44	199.19.836	
XXL	zum Aufdübeln, Bodenplatte: 350 x 350 x 15 mm	273 x 5,0 x 1.200		51	199.19.146	
	zum Einbetonieren	273 x 5,0 x 1.600		53	199.13.769	
Universaldübel mit Schraube für S + L (4 St. pro Poller)		14/110		0,2	109.18.268	
Durchsteckanker für XL + XXL (4 St. pro Poller)		16/140		0,3	109.14.550	

# Rammschutz

## BLACK BULL Rammschutz-Poller SWING

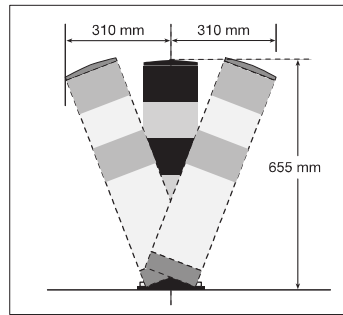
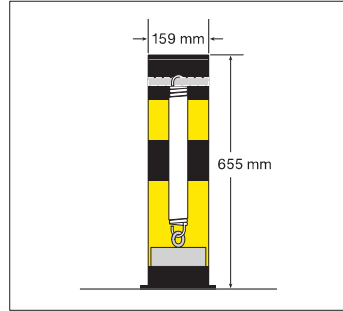

Die innenliegende Stahl-Spiralfeder absorbiert in Verbindung mit dem elastischen Puffer aus Polyurethan die auftretenden Anfahrkräfte (progressive Kraftaufnahme).

Minimiert Beschädigungen am Poller und am Fahrzeug (Stapler, LKW). Schützt Roll- und Brandschutzstore, Übergänge an Fahrwegen, Rampen, Zufahrten.

Der flexible Poller aus Gütestahl neigt sich bis max. 25° und stellt sich automatisch in die Ausgangsposition zurück.

Ausführung: 159 mm Ø  
4,5 mm Wandstärke  
Bodenplatte: 200 x 200 x 10 mm



- Für innen und außen
- Aus Gütestahl
- Energie absorbierend
- Minimiert Schäden
- Selbstaufrichtend

### Oberflächenbehandlung:

- Für den Außeneinsatz: feuerverzinkt und gelb kunststoffbeschichtet, mit schwarzen Signalstreifen.
- Für den Inneneinsatz: gelb kunststoffbeschichtet, mit schwarzen Signalstreifen.

Der Poller ist zum Aufdübeln – auf Wunsch mit Bodenrohr zum Einbetonieren.

Ausführung	Abmessung (mm) H x Ø	Versandgew. kg/St.	Artikel	€/St.
kunststoffbeschichtet	655 x 159	17	199.29.230	
feuerverzinkt und kunststoffbeschichtet			199.28.240	
Universaldübel mit Schraube, 4 St. pro Poller	12/100	0,2	109.17.393	
Durchsteckanker (Betonböden), 4 St. pro Poller	12/120	0,3	109.24.665	
Bodenrohr zum Einbetonieren, inkl. Schrauben	Platte 200 x 200 x 10	5	199.28.682	
	Rohr, 76 Ø			

## MORION Rohrschutz klein



Zum Schutz von (Fall-)Rohren, Leitungen, Kabelsträngen etc. gegen Anfahrtschäden.

Stahlprofil in U-Form zur Wandmontage. Mit 4 Schlüsseloch-Bohrungen für einfaches Aufhängen: anzeichnen, Dübel setzen, einhängen, festziehen.

### Oberflächenbehandlung:

- Für den Außeneinsatz: feuerverzinkt.
- Für den Inneneinsatz: gelb kunststoffbeschichtet, mit schwarzen Signalstreifen.

Ausführung: 4 mm Wandstärke  
Innenmaß: 200 x 220 mm (B x T)

- Für innen und außen
- Zur Wandbefestigung
- Einfache Montage



Ausführung	Abmessung (mm) H x B x T	Versandgew. kg/St.	Artikel	€/St.
feuerverzinkt	300 x 292 x 230	7	200.26.403	
gelb kunststoffbeschichtet			200.28.445	
feuerverzinkt	500 x 292 x 230	12	200.26.783	
gelb kunststoffbeschichtet			200.20.282	
Universaldübel mit Schraube, 4 St.	12/100	0,2	109.17.393	

## MORION Rohrschutz groß



Schützt (Fall-)Rohre, Leitungen, Kabelschächte etc. gegen Anfahrsschäden.

Gütestahl-Bügel in halbrunder Form. Zum Auf- und Andübeln durch je zwei Boden- und Wandplatten.

### Oberflächenbehandlung:

feuerverzinkt und gelb kunststoffbeschichtet, mit schwarzen Signalstreifen.

Ausführung: 48 mm Ø

2 mm Wandstärke

Boden-/

Wandplatte: 150 x 50 x 50 mm

Innenmaß: 250 x 275 mm (B x T)

- Hochwertiger Stahlbügel
- Hält harte Stöße ab
- Einfache Montage

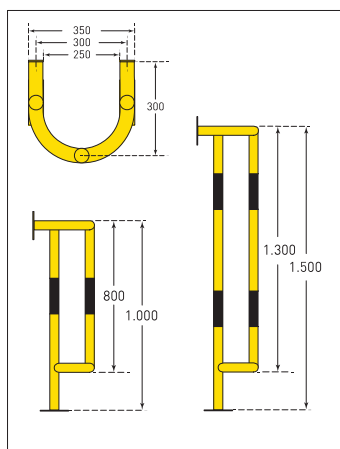

Abmessung (mm) H x B x T	Versandgew. kg/St.	Artikel	€/St.
1.000 x 350 x 300	15	200.27.919	
1.500 x 350 x 300	21	200.20.402	

Universaldübel mit Schraube, 8 Stück pro Bügel

## MORION Rohrschutz groß zur Wandmontage



Schützt (Fall-)Rohre, Leitungen, Kabelschächte etc. gegen Anfahrsschäden.

Gütestahl-Bügel in halbrunder Form. Befestigung mittels vier Wandplatten. Dadurch ist der Rohrschutz variabel in der gewünschten Höhe montierbar.

### Oberflächenbehandlung:

feuerverzinkt und gelb kunststoffbeschichtet, mit schwarzen Signalstreifen.

Ausführung: 48 mm Ø

2 mm Wandstärke

Wandplatte: 150 x 50 x 50 mm

Innenmaß: 250 x 275 mm (B x T)

- Hochwertiger Stahlbügel
- Hält harte Stöße ab
- Einfache Montage

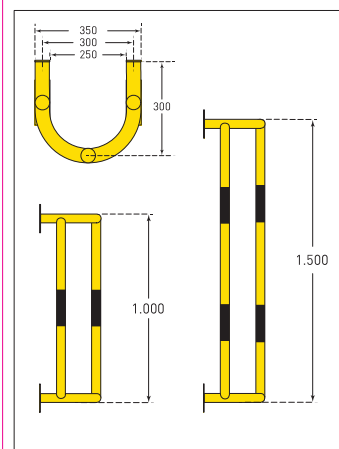

Abmessung (mm) H x B x T	Versandgew. kg/St.	Artikel	€/St.
1.000 x 350 x 300	15	200.28.423	
1.500 x 350 x 300	21	200.20.616	

12/100

0,2

109.17.393



# Rammschutz



- Hochwertiger Stahlbügel
- Hält harte Stöße ab
- Perfekter Rundumschutz
- Einfache Montage



## MORION Säulenschutz

Optimaler Rundumschutz von Säulen, Pfosten, Pfeilern, (Licht-)Masten etc. vor Anfahrtschäden.

Zweiteilige Stahlrohr-Konstruktion aus 60er-Rundbögen und 48er-Querstreben.

### Einfache Montage:

Beide Querstreben werden ineinandergeschoben und bilden eine feste, stabile Einheit, die mittels 4 Bodenplatten aufgedübelt wird.

### Oberflächenbehandlung:

- feuerverzinkt
- feuerverzinkt und gelb kunststoffbeschichtet, mit schwarzen Signalstreifen.

Ausführung: 60 mm/48 mm Ø  
2 mm Wandstärke

Bodenplatte: 160 x 70 x 10 mm

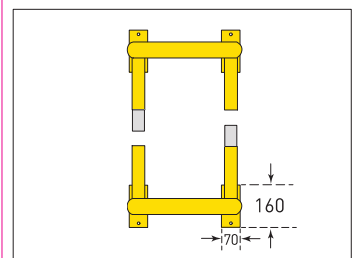
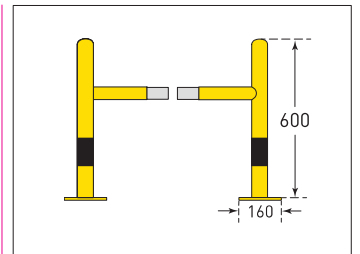

Feuerverzinkt			
Abmessung (mm) H x B x T	Versandgew. kg/St.	Artikel	€/St.
600 x 520 x 520 Innen: 400 x 400	14,5	200.22.925	
600 x 620 x 620 Innen: 500 x 500	16	200.29.787	
600 x 720 x 720 Innen: 600 x 600	17,5	200.26.195	

Feuerverzinkt und gelb kunststoffbeschichtet			
Abmessung (mm) H x B x T	Versandgew. kg/St.	Artikel	€/St.
600 x 520 x 520 Innen: 400 x 400	14,5	200.20.623	
600 x 620 x 620 Innen: 500 x 500	16	200.23.561	
600 x 720 x 720 Innen: 600 x 600	17,5	200.29.660	

Universaldübel mit Schraube, 8 Stück pro Bügel	12/100	0,2	109.17.393	
Durchsteckanker (Betonböden), 8 Stück pro Bügel	12/120	0,3	109.24.665	

## BLACK BULL Leitbord



Häufig werden Lager-, Brandschutztüren und -tore beschädigt. Ursache: In der Sperrfläche im Rückfahrraum wurden Paletten/Gitterboxen abgestellt. Auch durch Staplerfahrer, die in diesen Bereich einfahren, während sich das Tor öffnet, können Schäden verursacht werden.

Dieser massive Stahlwinkel zum Aufdübeln sichert kritische Sperrflächen und vermeidet teure Instandsetzungen. Er hat abgerundete Ecken, mit Gehrungsschnitt (45°) für Winkelmontage.

**Oberflächenbehandlung:**  
gelb kunststoffbeschichtet.

- Für innen
- Massiver Stahlwinkel
- Schützt Sperrflächen
- Zwei Wandstärken



Abmessung (mm) H x L x T	Stärke (mm)	Versandgew. kg/St.	Artikel	€/St.
150 x 800 x 100 Anzahl Dübel = 5	6	10,5	197.24.121	
	10	16	197.17.683	
150 x 1.200 x 100 Anzahl Dübel = 7	6	14,5	197.29.576	
	10	24	197.13.775	

Universaldübel mit Schraube	12/100	0,2	109.17.393	
Durchsteckanker (Betonböden)	12/120	0,3	109.24.665	

## BLACK BULL Anfahrerschutz-Winkel mit Leitrolle



Anfahrerschutz-Elemente sind vorgeschrieben für ortsfeste Regale in Verbindung mit Flurförderzeugen, sofern diese nicht spurgebunden sind.

Die vertikal fixierte Rolle leitet einen Großteil der seitlich eintreffenden Kräfte ab. Erhöht die Lebensdauer, dämpft und reduziert die Stöße. Schont den Boden. Schützt somit optimal Regal-Stützen im Eck- und Durchfahrtsbereich.

Zum Aufdübeln.  
Polyamid-Rolle 110 mm hoch, schwarz.  
Anbringung: 75 mm über Flur.

**Oberflächenbehandlung:**  
gelb kunststoffbeschichtet, mit schwarzen Signalstreifen.

- Varianten:**
- Winkel: zweiseitiger Schutz mit 1 Leitrolle
  - U-Profil: dreiseitiger Schutz mit 2 Leitrollen

- Für innen
- Massiver Stahl
- Unverwüstlich
- Mit 1 oder 2 Leitrollen



Ausführung	Abmessung (mm) H x SL x Stärke	Versandgew. kg/St.	Artikel	€/St.
Winkel Anzahl Dübel = 4	400 x 160 x 6	9	197.22.542	
U-Profil Anzahl Dübel = 6	400 x 160 x 6	12	197.22.021	

# Anfahrerschutz



- Für innen
- Massiver Stahl
- Unverwüstlich
- Verschiedene Höhen



## BLACK BULL Anfahrerschutz



Anfahrerschutz-Elemente sind vorgeschrieben für ortsfeste Regale in Verbindung mit Flurförderzeugen, sofern diese nicht spurgebunden sind.

Schützt Regal-Stützen im Eck- und Durchfahrtsbereich.

Auch einsetzbar als Anfahrerschutz für Lagereinrichtungen, Maschinengitter, Trennwandsysteme. Zum Aufdübeln.

Gestaltung gemäß Sicherheitsrichtlinie BGR 234 und DIN 4844.

### Varianten:

- Winkel: zweiseitiger Schutz
- U-Profil: dreiseitiger Schutz

### Oberflächenbehandlung:

gelb kunststoffbeschichtet, mit schwarzen Signalstreifen.



Ausführung	Anzahl erforderl. Dübel	Abmessungen (mm) H x SL x Stärke	Versandgew. kg/St.	Artikel	€/St.	
Winkel 400	4	400 x 160 x 5	8	197.15.928		
		400 x 160 x 6	9	197.13.182		
Winkel 800		800 x 160 x 6	16	197.14.605		
Winkel 1.200		1.200 x 160 x 6	22	197.18.380		
U-Profil 400	6	400 x 160 x 5	10	197.28.897		
		400 x 160 x 6	11	197.18.365		
		U-Profil 800	800 x 160 x 6	20	197.28.189	
U-Profil 1.200		1.200 x 160 x 6	26	197.88.004		
Universaldübel mit Schraube			12/100	0,2	109.17.393	
Durchsteckanker (Betonböden)			12/120	0,3	109.24.665	





- Elastisch, rückfedernd
- Formstabil
- Montage ohne Werkzeug
- TÜV-geprüft
- Nach DIN EN 15512



## MORION Anfahrerschutz Kunststoff

Anfahrerschutz-Element aus gelbem, hochwertigem Polyethylen zum Schutz von Regalstützen. Zusätzlich fixiert durch zwei Klettbänder – verhindert ungewolltes Verrutschen.

- Für Regalstützen von 60 bis 85 mm
- Fixierung durch Klettband
- Schont den Boden, da nicht verdübelt
- Recyclebar

Abmessung: 600 x 143 x 85 mm  
(H x B x T)

### Hinweis:

Laut DGUV-Regel 108-007 (bisher BGR 234) dürfen Anfahrerschutz-Elemente, die mit der Regalstütze verbunden sind, nicht im Eckbereich oder Durchfahrten eingesetzt werden. Hier empfehlen sich Anfahrerschutzwinkel aus Stahl zum Aufdübeln.

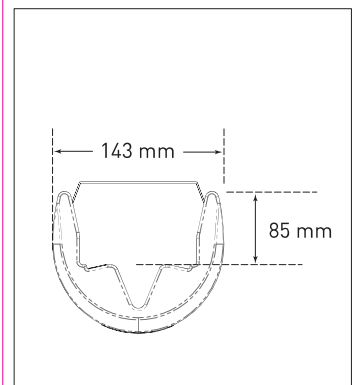
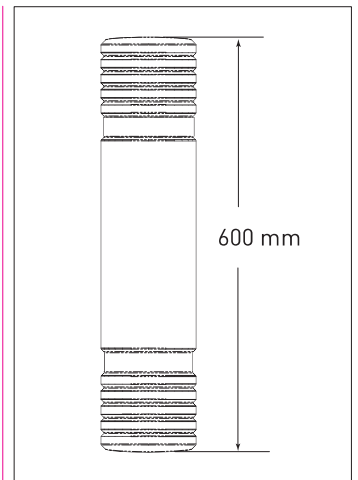

Abmessung (mm) H x B x T	Versandgew. kg/St.	Artikel	bei Abnahme von €/St.
600 x 143 x 85	1	197.29.201	



- Für innen und außen
- Mit zusätzlichem Knieholm
- Vier Befestigungsvarianten
- Verschiedene Breiten

## MORION Schutzbügel

Stahl-Schutzbügel zum Sichern von Gefahrenzonen. Für innen und außen. Zur Absicherung von Personenverkehr, Maschinenschutz, Abtrennung von gefahrgeneigten Arbeitsbereichen.

Gebogenes Stahlrohr mit zusätzlichem Knieholm.

### **Oberflächenbehandlung:**

- Für den Außeneinsatz: feuerverzinkt und gelb kunststoffbeschichtet, mit schwarzen Signalstreifen.
- Für den Inneneinsatz: gelb kunststoffbeschichtet, mit schwarzen Signalstreifen.

Ausführung: 48 mm Ø  
2 mm Wandstärke

### **Befestigung:**

Zum Aufdübeln:  
Bodenplatte: 160 x 70 x 10 mm

Zur festen Wandmontage:  
Mittels seitlich angeschweißten Laschen an vertikalen Flächen anschraubbar

Zum Einbetonieren:  
Entspricht der Variante „feste Wandmontage“. Die seitlichen Laschen dienen hier als Erdanker.

Zum Herausnehmen:  
In Kombination mit zwei Einsteckhülsen (Zubehör) auch herausnehmbar.

Auf Wunsch nur feuerverzinkt, sowie Sonderlängen oder Sonderfarben lieferbar.



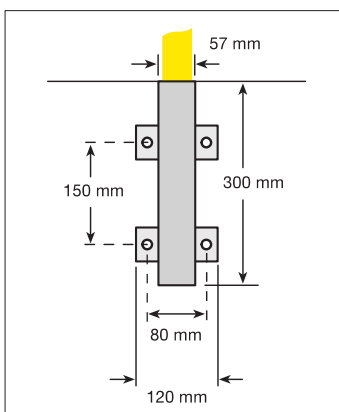
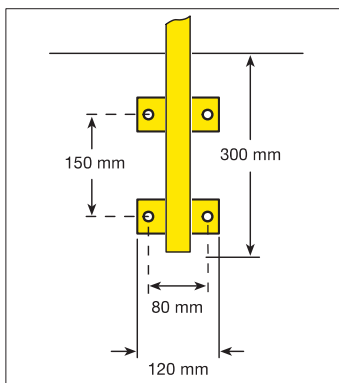
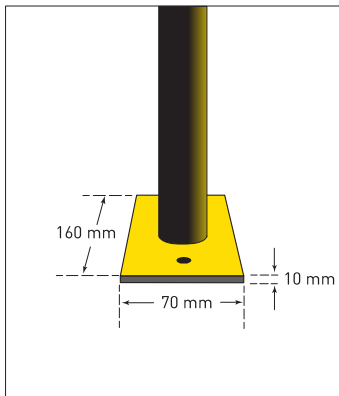

Ausführung	Abmessung (mm) H x B	Oberfläche	Versandgew. kg/St.	Artikel	€/St.
<b>Zum Aufdübeln mit Bodenplatte 160 x 70 x 10 mm</b>	1.000 x 1.000	kunststoffbeschichtet	10	201.14.228	
		feuerverzinkt und kunststoffbeschichtet		201.15.512	
	1.000 x 1.500	kunststoffbeschichtet	12,5	201.15.794	
		feuerverzinkt und kunststoffbeschichtet		201.17.982	
	1.000 x 2.000	kunststoffbeschichtet	15	201.14.465	
		feuerverzinkt und kunststoffbeschichtet		201.13.553	
Universaldübel mit Schraube 12/100 (4 St. pro Bügel)			0,2	109.17.393	
<b>Wandmontage (fix) oder zum Einbetonieren</b>	1.300 x 1.000	kunststoffbeschichtet	10,5	201.23.846	
		feuerverzinkt und kunststoffbeschichtet		201.23.287	
	1.300 x 1.500	kunststoffbeschichtet	13	201.21.475	
		feuerverzinkt und kunststoffbeschichtet		201.27.174	
	1.300 x 2.000	kunststoffbeschichtet	15,5	201.20.276	
		feuerverzinkt und kunststoffbeschichtet		201.24.456	
Universaldübel mit Schraube 12/100 (8 St. pro Bügel)			0,2	109.17.393	
<b>Wandmontage (herausnehmbar)</b>	1.300 x 1.000	kunststoffbeschichtet	10,5	201.25.003	
		feuerverzinkt und kunststoffbeschichtet		201.20.059	
	1.300 x 1.500	kunststoffbeschichtet	13	201.22.243	
		feuerverzinkt und kunststoffbeschichtet		201.27.829	
	1.300 x 2.000	kunststoffbeschichtet	15,5	201.21.658	
		feuerverzinkt und kunststoffbeschichtet		201.21.335	
Einsteckhülse (2 St. pro Bügel), 120/300		feuerverzinkt	2	201.27.454	
Universaldübel mit Schraube 12/100 (8 St. pro Bügel)			0,2	109.17.393	





**BLACK BULL** Rammschutz-Geländer *S-Line*





- Für innen und außen
- Robustes Stahl-Geländer
- Objektbezogen anpassbar
- Einfache Montage

Robustes Schutzgeländer aus Profilstahl für den Innen- und Außenbereich. Trennt eindeutig und kostengünstig Verkehrswege (Personen- und leichten Staplerverkehr), schützt Arbeitsbereiche, Inventar und Gebäude.

Zum Aufdübeln.

- Variables System mit Standpfosten und Querbalken
- kompakte Abmessungen
- Schnelle, einfache Montage
- Formschlüssig: keine überstehenden Laschen oder Schrauben

#### Oberflächenbehandlung:

- Für den Außeneinsatz: feuerverzinkt und gelb kunststoffbeschichtet.
- Für den Inneneinsatz: gelb kunststoffbeschichtet







Standpfosten: 3 mm Wandstärke  
schwarze Kappe

Bodenplatte: 140 x 160 x 10 mm

Querbalken: 60 x 40 mm,  
3 mm Wandstärke

Auch als flexible Ausführung SWING ausrüstbar: Gibt bis 10° Neigung nach.



Ausführung	Standpfosten 1.000 x 70 x 70 mm			Querbalken (mm) inkl. Montageschrauben			
	Anfang/Ende	Mitte	Ecke	1.000	1.200	1.500	2.000
							
Versandgew. kg/St.	10	10,5	10,5	5	6	7	9
<b>Kunststoffbeschichtet</b>	194.24.261	194.29.943	194.29.694	194.21.266	194.27.076	194.25.352	194.25.650
Preis €/St.							
<b>Feuerverzinkt und kunststoffbeschichtet</b>	194.25.033	194.20.894	194.21.831	194.29.126	194.27.265	194.27.828	194.29.847
Preis €/St.							

Befestigungszubehör	Abmessung (mm)	Versandgew. kg/St.	Artikel	€/St.
Universaldübel mit Schraube, 4 Stück pro Pfosten	12/100	0,2	109.17.393	
Durchsteckanker (Betonböden), 4 Stück pro Pfosten	12/120	0,3	109.24.665	



# Rammschutz

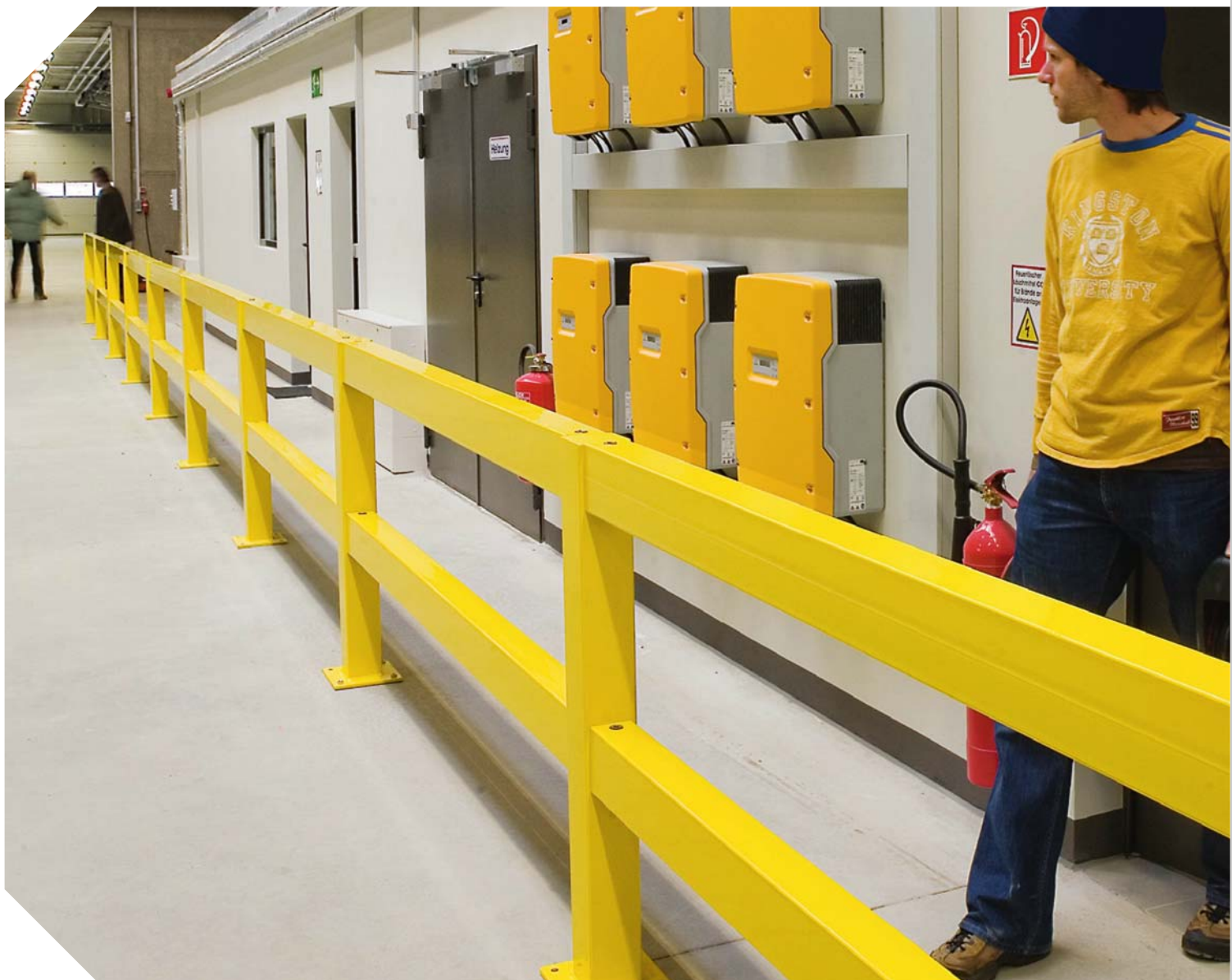



**BLACK BULL Rammschutz-Geländer**  
**BLACK BULL Geländer-Poller**



**VIDEO**



Ausführung	Standpfosten 500 x 100 x 100 (mm)		
	Anfang/Ende	Mitte	Ecke
			
Versandgew. kg/St.	10	10,5	10,5
<b>Kunststoffbeschichtet</b>	194.16.094	194.18.550	194.13.760
Preis €/St.			
<b>Feuerverzinkt und kunststoffbeschichtet</b>	194.15.765	194.18.142	194.15.032
Preis €/St.			





- Für innen und außen
- Extrem robustes Stahl-Geländer
- Hoch belastbar
- Objektbezogen anpassbar
- Schnelle, einfache Montage

Extrem robustes, massives Schutz- und Sicherheitsgeländer aus Profilstahl für den Innen- und Außenbereich. Für höchste Belastungen. Trennt eindeutig Verkehrswege (Stapler-/Personenverkehr), schützt Arbeitsbereiche, Inventar und Gebäude.

Zum Aufdübeln.

- Variables System mit Standpfosten und Querbalken
- Schnelle, einfache Montage
- Formschlüssig: keine überstehenden Laschen oder Schrauben

### Oberflächenbehandlung:

- Für den Außeneinsatz: feuerverzinkt und gelb kunststoffbeschichtet.
- Für den Inneneinsatz: gelb kunststoffbeschichtet.









Standpfosten: 3 mm Wandstärke.  
Bodenplatte: 200 x 200 x 10 mm.

Querbalken: 120 x 80 mm,  
3 mm Wandstärke.

Dazu passender **Rammschutz-Poller**:  
1.000 mm hoch, gelb kunststoffbeschichtet oder feuerverzinkt und gelb kunststoffbeschichtet, zum Aufdübeln.



Befestigungszubehör	Abmessung (mm)	Versandgew. kg/St.	Artikel	€/St.
Universaldübel mit Schraube, 4 Stück pro Pfosten	12/100	0,2	109.17.393	
Durchsteckanker (Betonböden), 4 Stück pro Pfosten	12/120	0,3	109.24.665	

Standpfosten 1.000 x 100 x 100 (mm)			Querbalken (mm) inkl. Montageschrauben				Poller (mm)
Anfang/Ende	Mitte	Ecke	1.000	1.200	1.500	2.000	1.000 x 100 x 100
							
17	18	18	9,5	11,5	14	18	16
194.14.244	194.17.026	194.18.205	194.18.997	194.16.172	194.15.942	194.13.434	194.15.516
194.13.501	194.13.894	194.15.572	194.16.672	194.14.863	194.16.449	194.13.826	194.13.700

# Rammschutz



- Für innen und außen
- Extrem robustes Stahl-Geländer
- Neigt sich bis zu 10°
- Mit Federelement
- Objektbezogen anpassbar

## BLACK BULL Rammschutz-Geländer SWING



Flexibles Rammschutz-Geländer SWING: Die Standpfosten des BLACK BULL Rammschutz-Geländers werden zusätzlich mit einem Polyurethan-Federelement ausgerüstet.

Das UV-beständige und dauerelastische PU-Element absorbiert die auf das Geländer wirkenden Kräfte.

- Nachgebendes, flexibles Schutzgeländer
- Neigung: maximal 10°
- Minimiert Anfahr- und Reparaturschäden
- Schont den Boden

Standpfosten und Querbalken finden Sie auf den Seiten 66 und 67.



Maximale Neigung:  
90 mm bei Höhe 540 mm  
175 mm bei Höhe 1.040 mm

### Oberflächenbehandlung:

- Für den Außeneinsatz: feuerverzinkt und gelb kunststoffbeschichtet
- Für den Inneneinsatz: gelb kunststoffbeschichtet

Befestigung mit Verbundankern (Zubehör: Set für 8 Bohrlöcher).

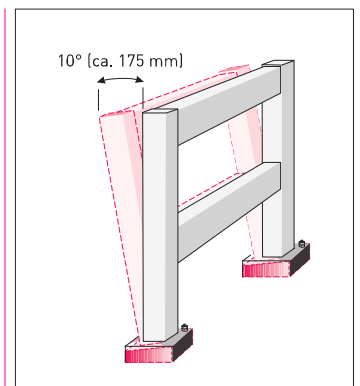

PATENTIERT  
EP-2597 197A2

Federelement			
Abmessung (mm) H x B x T	Versandgew. kg/St.	Artikel	€/St.
50 x 200 x 200	0,6	422.21.456	

Befestigungs-Set			
Abmessung (mm) Ø x L	Versandgew. kg/St.	Artikel	€/St.
10 x 170	2,0	109.20.858	



- Für innen und außen
- Robuster Stahl
- Flexibel durch Federelement
- Baukastensystem
- Neigt sich bis zu 10°
- Individuell erweiterbar

## BLACK BULL Rammschutz-Planke SWING



Flexible Rammschutz-Planke SWING: Die Standpfosten der BLACK BULL Rammschutz-Planke werden zusätzlich mit einem Polyurethan-Federelement ausgerüstet.

Das UV-beständige und dauerelastische PU-Element absorbiert die auf der Planke wirkenden Kräfte.

- Nachgebende, flexible Schutzplanke
- Neigung: maximal 10°
- Minimiert Anfahr- und Reparaturschäden
- Schont den Boden

Standpfosten und Planken finden Sie auf den Seiten 70 und 71.



Maximale Neigung:  
80 mm bei Höhe 505 mm

### Oberflächenbehandlung:

- Für den Außeneinsatz:  
feuerverzinkt oder feuerverzinkt und gelb kunststoffbeschichtet
- Für den Inneneinsatz:  
gelb kunststoffbeschichtet

Befestigung mit Verbundankern  
(Zubehör: Set für 8 Bohrlöcher).

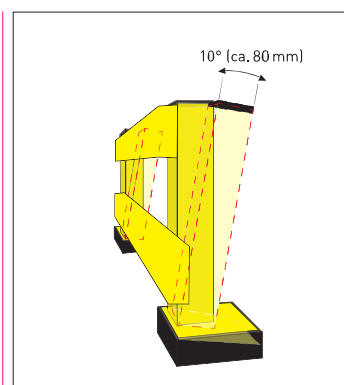

PATENTIERT  
EP-2597 197A2

Federelement			
Abmessung (mm) H x B x T	Versandgew. kg/St.	Artikel	€/St.
50 x 140 x 160	0,4	422.23.497	

Befestigungs-Set			
Abmessung (mm) Ø x L	Versandgew. kg/St.	Artikel	€/St.
10 x 170	2,0	109.20.858	



# Rammschutz



## BLACK BULL Rammschutz-Planke



▶▶ VIDEO ▶▶



Ausführung	Standposten
	
Versandgew. kg/St.	9,5
<b>Kunststoffbeschichtet</b>	198.22.571
Preis €/St.	
<b>Feuerverzinkt und kunststoffbeschichtet</b>	198.27.574
Preis €/St.	
<b>Feuerverzinkt</b>	198.27.440
Preis €/St.	



- Für innen und außen
- Robuster Stahl
- Flexibles „Baukasten“-System
- Individuell erweiterbar
- Verschiedene Längen
- Einfache Montage

Die Rammschutz-Planke aus Profilstahl schützt Säulen, Pfosten, Arbeitsbereiche, Wände, Rohrleitungen etc. vor typischen Beschädigungen durch Stapler- und Rangierverkehr. Hoch belastbar.

Zum Aufdübeln.

- Massive Stahlelemente für maximale Kraftaufnahme
- Innovative Verbindungstechnik für 1-Mann-Montage
- Individuell, objektbezogen anpass- und erweiterbar

Standpfosten: 465 x 80 x 80 mm,  
3 mm Wandstärke,  
Kappe schwarz

Bodenplatte: 160 x 140 x 10 mm

Schutz-Planke: C-Profil, 100 x 40 mm,  
3 mm Wandstärke

**Oberflächenbehandlung:**

- Für den Außeneinsatz:  
feuerverzinkt oder feuerverzinkt und gelb kunststoffbeschichtet
- Für den Inneneinsatz:  
gelb kunststoffbeschichtet

**Einfache Montage:**

Standpfosten aufdübeln, Planke (C-Profil) mittels Verbindungselement mit Pfosten verschrauben.

Starre Eckplanken ermöglichen einen 90°-Winkel.

Alternativ: Eckplanken-Gelenk für Winkeleinstellung zwischen 90° und 180°.

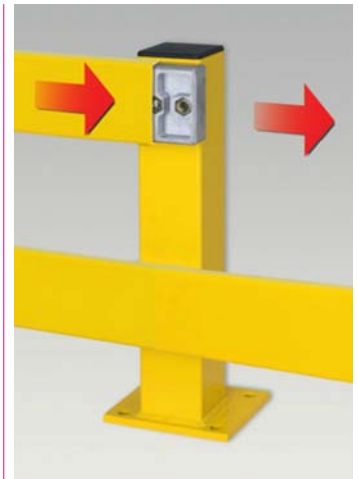

Zubehör	Abmessung (mm)	Versandgew. kg/St.	Artikel	€/St.
Kappe für Planke, schwarz		0,1	198.26.315	1,45
Verlängerungsset für Planken, Alu, feuerverzinkt		1,5	198.28.106	24,80
Verlängerungsset für Planken, Alu, feuerverzinkt und kunststoffbeschichtet			198.25.794	26,80
Universaldübel mit Schraube, 4 Stück pro Pfosten	12/100	0,2	109.17.393	2,20
Durchsteckanker (Betonböden), 4 Stück pro Pfosten	12/120	0,3	109.24.665	3,40

Planken (mm)				Eckplanke Außenecke	Eckplanke Innenecke	Eckplanken-Gelenk Alu
1.000	1.200	1.500	2.000			
9	11	13,5	17,5			
198.21.933	198.21.114	198.26.826	198.26.176	198.23.160	198.26.087	198.22.565
198.23.147	198.23.683	198.22.929	198.20.197	198.24.064	198.26.165	-
198.21.064	198.21.686	198.20.283	198.21.045	198.21.618	198.22.027	198.22.853



# Rammschutz



- Für innen
- Aus Stahl
- Für alle Regalbreiten
- Schutzblenden verstellbar
- Einfache Montage

## BLACK BULL Regalschutz-Planke A



Die Regalschutz-Planke aus Stahl ist speziell entwickelt zum stirnseitigen Schutz von Regalen vor Anfahrtschäden durch Stapler- und Rangierverkehr.

Die Schutzblenden sind in der Breite variabel einstellbar. Schwarze Streifen erhöhen die Sichtbarkeit.

Für Einfach- und Doppelregalreihen.

### **Oberflächenbehandlung:**

gelb kunststoffbeschichtet, mit schwarzen Signalstreifen.

### Einfache Montage:

Standpfosten aufdübeln, Planke (C-Profil) mittels Verbindungselement mit Pfosten verschrauben.

Schutzblende (300 x 300 mm) mit Klemmbacken an der gewünschten Stelle festschrauben.



### Einfachregal-Set A 900

- ausziehbar bis 1.300 mm:  
1 Doppel-Pfosten, 2 Planken 900 mm (C-Profil), 2 Schutzblenden.

### Doppelregal-Set A 1.700

- ausziehbar bis 2.100 mm:  
2 Standpfosten, 2 Planken 1.700 mm (C-Profil), 2 Schutzblenden.

### Doppelregal-Set A 2.300

- ausziehbar bis 2.700 mm:  
3 Standpfosten, 2 Planken 2.300 mm (C-Profil), 2 Schutzblenden.

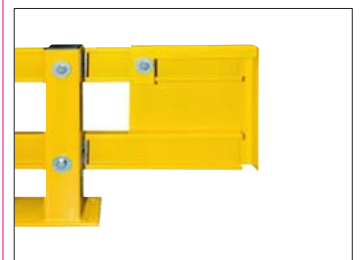
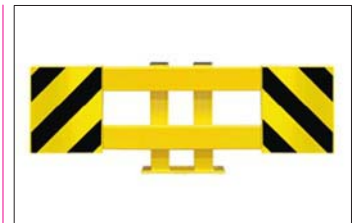

Ausführung	Anzahl erforderl. Dübel	Abmessungen (mm) H x B x T	Versandgew. kg/St.	Artikel	€/St.
Einfachregal-Set A 900	4	465 x 900 – 1.300 x 160	31	198.25.566	
Doppelregal-Set A 1.700	8	465 x 1.700 – 2.100 x 160	44	198.24.401	
Doppelregal-Set A 2.300	12	465 x 2.300 – 2.700 x 160	58	198.22.991	
Universaldübel mit Schraube		12/100	0,2	109.17.393	
Durchsteckanker (Betonböden)		12/120	0,3	109.24.665	





- Für innen
- Aus Stahl
- Für alle Regalbreiten
- Breiten verstellbar
- Einfache Montage

## BLACK BULL Regalschutz-Planke B



Die Regalschutz-Planke aus Stahl ist speziell entwickelt zum stirnseitigen Schutz von Regalen und Regalstützen vor Anfahrsschäden durch Stapler- und Rangierverkehr.

Die besondere Formgebung der Anfahr-Schutzwinkel schützt die vorderen Regalpfosten und erlaubt das seitliche Einschieben von zwei Stahl-Planken (C-Profil).

Die 300 mm breiten Schutzwinkel lassen ein Verschieben der Planken von bis zu 200 mm je Schutzwinkel zu. Somit kann jedes Planken-Set in der Breite bis zu 400 mm individuell angepasst werden. Schwarze Streifen erhöhen die Sichtbarkeit.

Ein Planken-Set B besteht aus zwei Anfahrsschutzwinkeln (H x B x T 500 x 300 x 190 mm), zwei Planken und vier Klemmstücken.

**Oberflächenbehandlung:**  
gelb kunststoffbeschichtet, mit schwarzen Signalstreifen.



**Einfache Montage:**  
Anfahrsschutzwinkel aufdübeln, beide Planken einschieben, zweiten Schutzwinkel aufdübeln, Planken mit Klemmstücken fixieren.

**Einfachregal-Set B 900**  
- für Breiten von 900 bis 1.300 mm

**Doppelregal-Set B 1.700**  
- für Breiten von 1.700 bis 2.100 mm

**Doppelregal-Set B 2.300**  
- für Breiten von 2.300 bis 2.700 mm

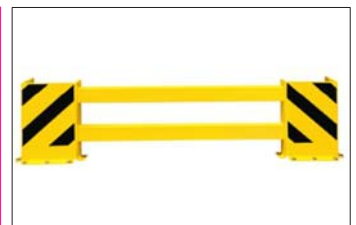

Ausführung	Anzahl erforderl. Dübel	Abmessungen (mm) H x B x T	Versandgew. kg/St.	Artikel	€/St.
Einfachregal-Set B 900	12	500 x 900 – 1.300 x 240	30	198.23.925	
Doppelregal-Set B 1.700		500 x 1.700 – 2.100 x 240	42	198.25.753	
Doppelregal-Set B 2.300		500 x 2.300 – 2.700 x 240	55	198.22.185	
Universaldübel mit Schraube		12/100	0,2	109.17.393	
Durchsteckanker (Betonböden)		12/120	0,3	109.24.665	

# Schilderständer, Wandgurt

## MORION Schilder-Warnständer

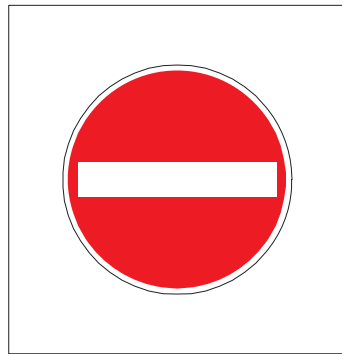
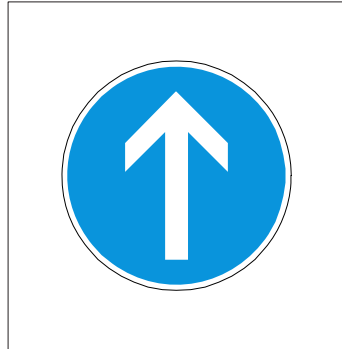

Ähnlich dem MORION Warnständer, jedoch mit Schild statt Gurtband. Schild 300 mm Ø, aus Kunststoff.

Vier verschiedene Schilder verfügbar.

Oberteil aus rot lackiertem Aluminium. Befüllbarer Kunststofffuß (Sand, Split) mit Reflektoren für gute Nachsichtbarkeit.

### Ausführung:

Höhe: 900 mm  
Gesamthöhe (mit Schild): 1.050 mm  
Bodenteller: 330 mm Ø  
Oberteil: 60 mm Ø

- Für innen und außen
- Mit Hinweisschild
- Pfosten aus Aluminium
- Sehr standfest



Ausführung	Versandgew. kg/St.	Artikel	€/St.
„Eingeschränktes Halteverbot“	13,5 (befüllt) 2,9 (unbefüllt)	179.15.898	
„Absolutes Halteverbot“		179.14.888	
„Durchfahrt verboten (Einbahnstraße)“		179.17.163	
„Pfeil“		179.19.049	

## MORION Wandgurt Edelstahl



Gurtband im Edelstahlgehäuse zur Wandmontage. Wandhalterung zum Anschrauben aus schwarz lackiertem Metall.

Der selbstspannende Gurt lässt sich leicht ausziehen und an einem Wandclip oder Edelstahl-Gurtpfosten einhängen. Die Fliehkraftbremse sorgt für ein kontrolliertes Rückführen des Gurtbandes.

### Ausführung:

Höhe: 150 mm  
Tiefe: 80 mm  
Gurtlänge: 2,5 m

### Lieferumfang:

Wandhalterung, Gurtkassette, Wandclip und Befestigungsmaterial.

- Edelstahlgehäuse
- Zur Wandmontage
- Zwei Gurtfarben



Gurtfarbe	Versandgew. kg/St.	Artikel	€/St.
blau	1,5	179.20.441	
schwarz		179.27.140	



- Aus Edelstahl
- Stilvolle Eleganz
- Schwere Ausführung
- Hohe Standfestigkeit
- Zwei Gurtlängen



## MORION Gurtständer Edelstahl

Diese Edelstahl-Gurtständer stehen für einen stilvollen und repräsentativen Auftritt und genügen selbst höchsten optischen Ansprüchen.

Der selbstspannende Gurt lässt sich leicht aus der Pfostenkassette ziehen und am nächsten Pfosten einhängen. Die Fliehkraftbremse sorgt für ein kontrolliertes Rückführen des selbstaufrollenden Gurtbandes.

Oberteil aus Edelstahl, schwerer Bodenteller aus Metall mit Edelstahlabdeckung. Hohe Standfestigkeit durch niedrigen Schwerpunkt.

### Zwei Ausführungen:

- Mit Aussparung im Bodenteller für platzsparendes Ineinanderschieben der Gurtständer (matt gebürsteter Pfosten).
- Runder Bodenteller, ohne Aussparung (polierter Pfosten).



Ausführung	Gurtfarbe/-länge	Abmessung (mm) H	Versandgew. kg/St.	Artikel	€/St.
Bodenteller Standard 350 mm Ø Oberteil 63 Ø	blau 2,5 m	915	10,5	179.26.979	
	schwarz 2,5 m			179.26.798	
Bodenteller mit Aussparung 350 mm Ø Oberteil 51/63 Ø	blau 2 m	890	9,5	179.24.947	
Wandclip			0,2	179.23.874	



# Seilständer



- Aus Aluminium
- Für höchste Ansprüche
- Elegantes Design
- Hohe Standfestigkeit
- Dekorativ

## MORION Seilständer Chrom

Äußerst elegantes, stilvolles Personenleitsystem für höchste Ansprüche. In exklusivem Ambiente Personenwege angemessen gestalten.

Repräsentativer Seilständer mit glänzender Chrom-Oberfläche. Vier großzügige Aussparungen zum leichten Einhängen des Seils.

Zwei unterschiedliche Köpfe:  
Klassisch oder modern (flach).

Zum Abrunden des noblen Erscheinungsbildes sind dekorative Seile in vier Farben verfügbar.

Die besondere Flechttechnik des Kunstfaser-Seils (Zubehör) und die verchromten Einfassungen vollenden den Gesamteindruck.

Maße:  
Bodenteller 340 mm Ø  
Oberteil 50 mm Ø

Zubehör:  
Wandöse zur Seilaufnahme, Seile



Material, Oberfläche	Abmessung (mm) H	Versandgew. kg/St.	Artikel	€/St.
Aluminium, Chrom	Flacher Kopf 900	12,3	179.13.919	
	Klassischer Kopf 935		179.15.397	

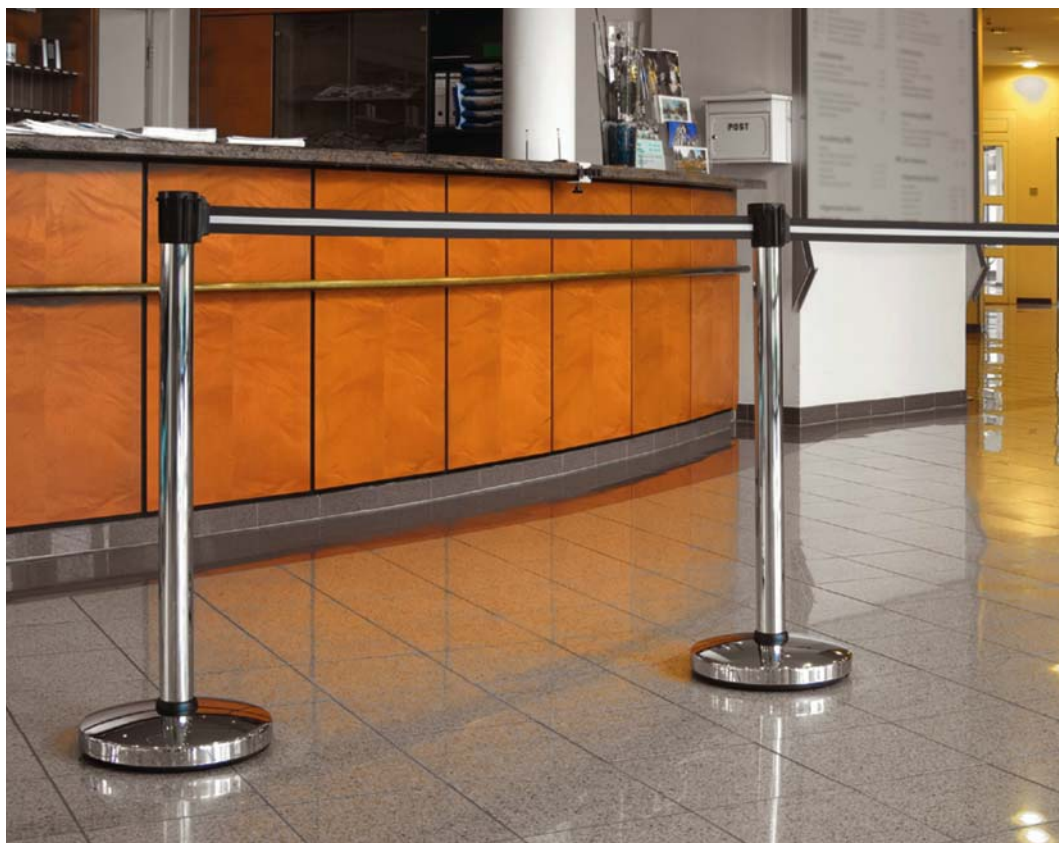

- Aus Aluminium
- Elegantes Design
- Schwere Ausführung
- Hohe Standfestigkeit



## MORION Gurtständer Chrom

Elegantes, stilvolles Personenleitsystem für höchste Ansprüche.

Einfaches Positionieren, Laufwege können jederzeit an neue Situationen angepasst werden.

Repräsentativer Gurtständer mit glänzender Chrom-Oberfläche. Der selbstspannende Gurt lässt sich leicht aus der Kassette ziehen und am nächsten Ständer einhängen. Die Fliehkraftbremse sorgt für ein kontrolliertes Rückführen des selbstaufrollenden Gurtbandes.

Jeder Pfosten hat einen abgehenden Gurt und drei Aufnahmen für ankommende Gurte.

Maße:  
Bodenteller 335 mm Ø  
Oberteil 60 mm Ø

Gurtband: schwarz/silber/schwarz  
(weitere Farben auf Anfrage).

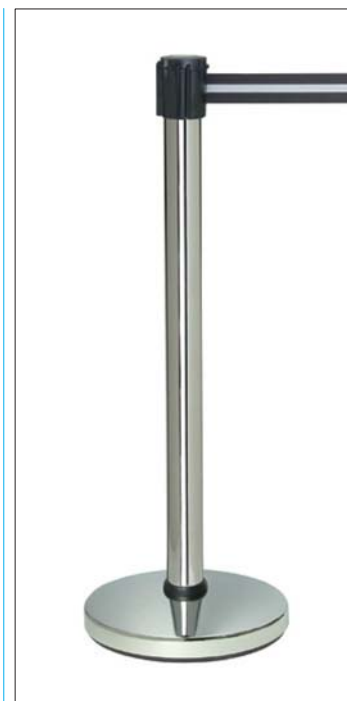

Material, Oberfläche	Gurtfarbe/-länge	Abmessung (mm) H	Versandgew. kg/St.	Artikel	€/St.
Aluminium, Chrom	schwarz/silber/schwarz 3 m	960	11,3	179.23.343	

# Gurtständer



- Aus Aluminium
- Hohe Standfestigkeit
- Individuelles Gestalten
- Verschiedene Farbvarianten

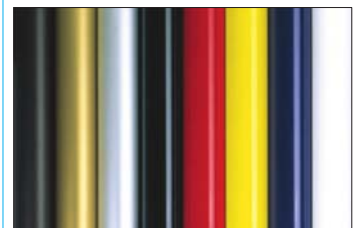

## MORION Gurtständer

Optisch ansprechendes Personenleitsystem für gehobene Ansprüche. Repräsentatives und flexibles Gestalten der Personenwege. Besonders effektiv und kostengünstig durch 3 m Gurtband.

Der selbstspannende Gurt lässt sich leicht aus der Pfostenkassette ziehen und am nächsten Pfosten einhängen. Die Fliehkraftbremse sorgt für ein kontrolliertes Rückführen des selbstaufrollenden Gurtbandes.

Oberteil aus lackiertem Aluminium. Schwerer Bodenteller aus Metall mit Kunststoffabdeckung.

Hohe Standfestigkeit durch niedrigen Schwerpunkt.

Maße:  
Bodenteller 325 mm Ø,  
Oberteil 60 mm Ø,  
Gurtlänge 3 m

Zum Kombinieren individueller Gestaltungswünsche stehen acht Farben für die Gurtständer und vier zweifarbige Gurtbänder zur Auswahl.

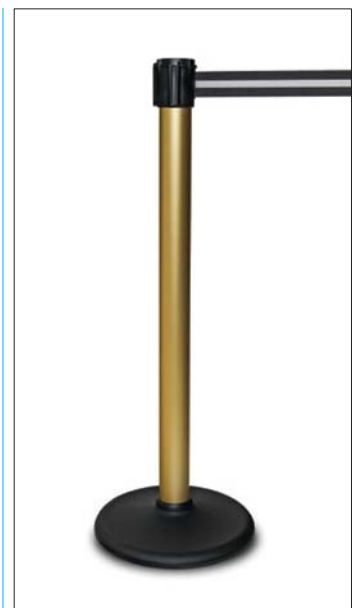

Oberfläche	Gurtfarbe	Abmessung (mm) H	Versandgew. kg/St.	Artikel	€/St.
silber eloxiert	schwarz/silber/schwarz	955	12	179.19.796	
champagne eloxiert				179.18.432	
bronze eloxiert				179.13.515	
schwarz lackiert				179.13.805	
weiß lackiert				179.18.685	
rot lackiert	schwarz/rot/schwarz			179.19.668	
gelb lackiert	schwarz/gelb/schwarz			179.19.651	
blau lackiert	schwarz/blau/schwarz			179.16.744	



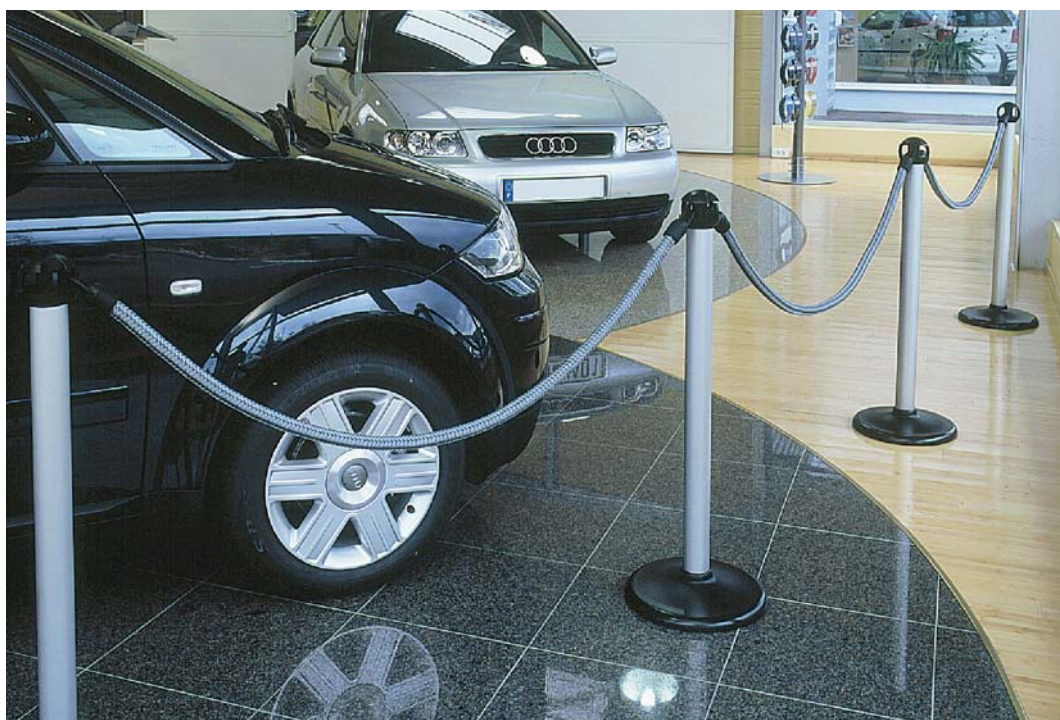

- Aus Aluminium
- Hohe Standfestigkeit
- Individuelles Gestalten
- Integrierte Seilaufnahme
- Verschiedene Farbvarianten



## MORION Seilständer

Elegantes, optisch ansprechendes Personenleitsystem für gehobene Ansprüche. Repräsentatives Gestalten der gewünschten Personenwege durch Seile.







Patentierter Kugelkopf aus UV-stabilem ABS-Kunststoff. Das drehbare Oberteil des Kugelkopfes schützt die eingehängte Kordel vor unbefugtem Aushängen. Ein Dreh in die andere Richtung gibt das Seil zum Aushängen frei.

Oberteil aus lackiertem Aluminium. Schwerer Bodenteller aus Metall mit Kunststoffabdeckung. Hohe Standfestigkeit durch niedrigen Schwerpunkt.

Maße:  
Bodenteller 325 mm Ø,  
Oberteil 60 mm Ø

Verschiedene Farbvarianten:  
Für individuelle Gestaltungswünsche stehen acht Farben zur Auswahl.

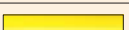

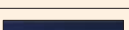
Oberfläche	Abmessung (mm) H	Versandgew. kg/St.	Artikel	€/St.
 silber eloxiert	945	12	179.14.123	
 champagne eloxiert			179.17.816	
 bronze eloxiert			179.13.892	
 schwarz lackiert			179.18.780	
 weiß lackiert			179.16.467	
 gelb lackiert			179.16.039	
 rot lackiert			179.17.954	
 blau lackiert			179.14.817	

# Gurtständer

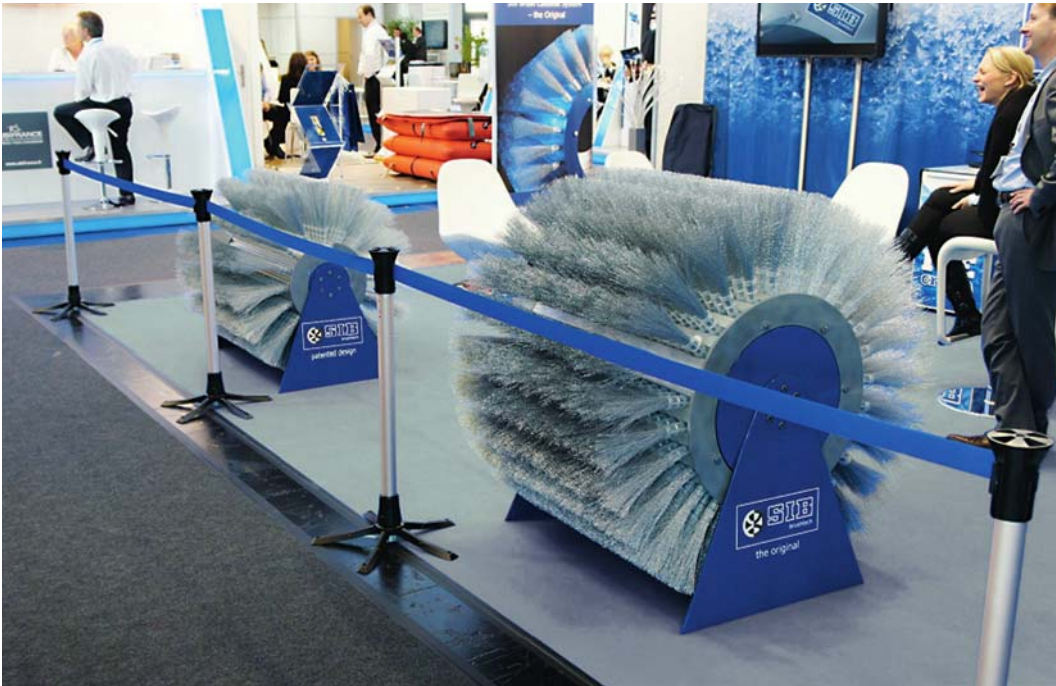

- Für innen und außen
- Für temporären Einsatz
- Schnell auf- und abgebaut
- Leichte Ausführung
- Hohe Standfestigkeit



## TEMPALINE Gurtständer

Innovativer, platzsparender Gurtständer mit Spreizfuß (Aufspann-Mechanismus) für schnelles Auf- und Abbauen. Die große Aufstellfläche sorgt für hohe Standfestigkeit.

Geringes Gewicht. Ideal für temporäres Gestalten von Laufwegen oder Absperrungen.

Für Innen- und Außeneinsatz.

Ständer aus eloxiertem Aluminium. Fußteil- und Gurtkassette aus hochwertigem, schlagfestem ABS-Kunststoff. Speziell entwickeltes Gewebe-Gurtband.

Der selbstspannende Gurt lässt sich leicht aus der Pfostenkassette ziehen und am nächsten Pfosten einhängen. Die Fliehkraftbremse sorgt für ein kontrolliertes Rückführen des selbstauflrollenden Gurtbandes.

Maße:  
Oberteil 48 mm Ø  
Spreizfuß aufgeklappt 480 mm Ø

Zubehör:  
Schilderhalter in Querformat, DIN A5, aus Acrylglas, zum Aufstecken.

Gepolsterte, blaue Tragetasche mit Schultergurt und Tragegriff.  
Für 4 Gurtständer.



Ausführung	Gurtfarbe/-länge	Abmessung (mm) H	Versandgew. kg/St.	Artikel	€/St.
Gurtständer	blau, 2,2 m	950	2,5	179.22.392	
Set: 4 x Gurtständer, 1 x Tasche			12	179.20.585	
Tasche mit Tragegurt			2	179.23.527	
Aufstecktafel DIN A5 aus Acrylglas			0,3	179.26.482	





- Aus Aluminium
- Zur festen Montage
- Zeitweise sperren
- Verschiedene Farbvarianten

## MORION Gurtpfosten zum Aufdübeln

Robustes, günstiges Absperr- und Leit-system zum Aufdübeln.

Fest installierter Gurtpfosten, um Wege und Flächen zeitweise zu sperren oder freizugeben.





Schnelle, bequeme und effektive Handhabung. Für Lager, Kommissionierzonen, Industrie, Freiflächen etc.

Der selbstspannende Gurt lässt sich leicht aus der Kassette ziehen und am nächsten Gurtständer einhängen. Die Fliehkraftbremse sorgt für ein kontrolliertes Rückführen des selbstaufrollenden Gurtbandes.

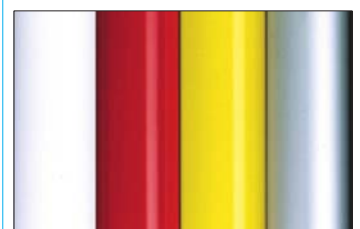
Maße:  
Bodenteller 155 mm Ø  
Oberteil 60 mm Ø  
Gurtlänge 3 m

Oberteil aus lackiertem Aluminium in vier Farben. Schraubfuß mit drei integrierten Dübelaufnahmen. Aus glasfaserverstärktem Polyamid für lange Haltbarkeit.



Oberfläche	Gurtfarbe	Abmessung (mm) H	Versandgew. kg/St.	Artikel	€/St.
 weiß lackiert	schwarz/silber/schwarz	895	2,3	179.19.753	
 rot lackiert	rot/weiß schraffiert			179.88.066	
 gelb lackiert	gelb/schwarz schraffiert			179.88.039	
 silber eloxiert	schwarz/silber/schwarz			179.19.416	



# Gurtständer



- Für innen und außen
- Aus Aluminium
- Hohe Warnwirkung
- Sehr standfest
- Preisgünstig

## MORION Gurt-Warnständer

Robustes, standsicheres Absperr- und Leitsystem. Schnell einsatzbereit, um Wege und Flächen zu sperren oder Personenwege zu gestalten.

Für Industrie, Lager, Parkhäuser, Freiflächen etc.



Der selbstspannende Gurt lässt sich leicht aus der Kassette ziehen und am nächsten Gurtständer einhängen. Die Fliehkraftbremse sorgt für ein kontrolliertes Rückführen des selbstaufrollenden Gurtbandes.

Maße:  
Bodenteller 330 mm Ø  
Oberteil 60 mm Ø

Oberteil aus lackiertem Aluminium.  
Befüllbarer Kunststofffuß (Sand, Split) mit Reflektoren für gute Nachtsichtbarkeit.

Option: dauerhafte Fixierung durch vier integrierte Dübelaufnahmen.



Oberfläche	Gurtfarbe/-länge (mm)		Abmessung (mm) H	Versandgew. kg/St.	Artikel	€/St.		
 gelb lackiert	schwarz/gelb	3.000	985	13,5 (befüllt)	179.14.759			
		4.000			179.22.511			
	gelb	3.000			179.17.353			
		4.000			179.26.335			
 rot lackiert	rot/weiß	3.000			985	2,9 (unbefüllt)	179.19.970	
		4.000					179.28.338	
	rot	3.000					179.15.362	
		4.000					179.24.575	



- Für innen und außen
- Aus Aluminium
- Hohe Warnwirkung
- Sehr standfest
- Preisgünstig

## MORION Ketten-Warnständer

Robustes, standsicheres Absperr- und Leitsystem. Schnell einsatzbereit, um Wege und Flächen zu sperren oder Personenwege zu gestalten. Zum Einhängen von Sperrketten.

Für Industrie, Lager, Parkhäuser, Freiflächen etc.

Das drehbare Oberteil des Kugelkopfes schützt die eingehängte Kette vor unbefugtem Aushängen. Ein Dreh in die andere Richtung gibt die Kette zum Aushängen frei.



Patentierter Kugelkopf aus UV-stabilem ABS-Kunststoff.

Maße:  
Bodenteller 330 mm Ø  
Oberteil 60 mm Ø

Oberteil aus lackiertem Aluminium. Befüllbarer Kunststofffuß (Sand, Split) mit Reflektoren für gute Nachtsichtbarkeit.

Option: dauerhafte Fixierung durch vier integrierte Dübelaufnahmen.



Oberfläche	Abmessung (mm) H	Versandgew. kg/St.	Artikel	€/St.
 gelb lackiert	975	13,5 (befüllt) 2,9 (unbefüllt)	179.16.360	
 rot lackiert			179.16.972	



# Wandgurt



- Für innen und außen
- Hohe Warnwirkung
- Gurtband 3 m oder 4 m
- Zwei Befestigungsarten



## MORION Wandgurt

Wege zeitweise schnell und effektiv sperren oder freigeben.  
Zur Wandmontage. Wandhalterung aus hochbelastbarem ABS-Kunststoff.

Zwei Befestigungsarten:





- Zum Anschrauben (z.B. Wand, Säulen)
- Magnetisch (z.B. im Lager-/Regalbereich)

Der selbstspannende Gurt lässt sich leicht ausziehen und an einem Wandclip (Zubehör) einhängen. Die Fliehkraftbremse sorgt für ein kontrolliertes Rückführen des selbstaufrollenden Gurtbandes.

Mittels Gurtverbinder (Zubehör) können zwei Gurtbänder verbunden werden, für Sperrungen bis zu 8 m.

Maße:  
Höhe 130 mm  
Tiefe 110 mm

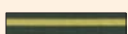
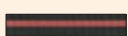

		Wandgurt zum Anschrauben			Wandgurt magnetisch		
Gurtfarbe	Gurtlänge (mm)	Versandgew. kg/St.	Artikel	€/St.	Versandgew. kg/St.	Artikel	€/St.
 gelb/schwarz schraffiert	3.000	1,4	179.18.124	80,50	1,5	179.27.462	
	4.000	1,5	179.23.024	99,00	1,6	179.23.187	
 rot/weiß schraffiert	3.000	1,4	179.13.738	80,50	1,5	179.27.835	
	4.000	1,5	179.23.085	99,00	1,6	179.21.407	
 schwarz/gelb/schwarz	3.000	1,4	179.19.708	80,50	1,5	179.20.545	
	4.000	1,5	179.29.337	99,00	1,6	179.29.326	
 schwarz/rot/schwarz	3.000	1,4	179.16.023	80,50	1,5	179.25.944	
	4.000	1,5	179.26.981	99,00	1,6	179.23.919	
 schwarz/silber/schwarz	3.000	1,4	179.18.931	80,50	1,5	179.21.084	
	4.000	1,5	179.29.945	99,00	1,6	179.27.176	



## Wandclip zur Bandaufnahme



Für die Gurtständer auf den Seiten 77, 78, 81, 82 und den Wandgurt auf der Seite 84.

## Gurtverbinder



Verbindet zwei Gurtbänder miteinander. Ermöglicht Sperrungen bis zu 8 m. Für die Gurtständer auf den Seiten 77, 78, 81, 82 und den Wandgurt auf der Seite 84.

## Wandclip magnetisch



Zur Bandaufnahme für den Wandgurt magnetisch auf der Seite 84.

## Wandhaken



Zur Seil- bzw. Kettenaufnahme für die Seil- und Kettenständer auf den Seiten 79 und 83.

Ausführung	Versandgew. kg/St.	Artikel	€/St.
Wandclip	0,2	179.16.000	
Gurtverbinder		179.17.430	

Ausführung	Versandgew. kg/St.	Artikel	€/St.
Wandclip magnetisch	0,3	179.26.987	
Wandhaken	0,2	179.13.851	

## Seile Chrom



Aus geflochtener Kunstfaser, Seileinfassung verchromt. Für die Seilständer auf der Seite 76.

## Wandöse Chrom



Für die Seilständer auf der Seite 76.

## Seile



Aus geflochtener Kunstfaser. Für den Seilständer auf der Seite 79.

## Sperrkette



Kunststoffketten aus Polyethylen (6 mm Gliederstärke). Für den Ketten-Warnständer auf der Seite 83. Weitere Sperrketten auf Seite 88.

Seilfarbe	Ø (mm)	Länge (mm)	Versandgew. kg/St.	Artikel	€/St.
weinrot	32	2.000	3,5	179.15.930	
blau				179.14.128	
grau				179.19.755	
schwarz				179.14.061	

Wandöse	Versandgew. kg/St.	Artikel	€/St.
Aluminium, Chrom	0,4	179.18.880	

Seilfarbe	Ø (mm)	Länge (mm)	Versandgew. kg/St.	Artikel	€/St.
grau	26	1.500	1,2	179.16.578	
		2.000	1,3	179.15.639	
schwarz		1.500	1,2	179.19.000	
		2.000	1,3	179.14.566	
weinrot		1.500	1,2	179.18.386	
		2.000	1,3	179.18.448	

Kette M-Poly-Sicht	Bundlänge (m)	Versandgew. kg/St.	Artikel	€/St.
rot-weiß	10	1	212.14.592	
schwarz-gelb			212.15.705	

# Kegel-Gurt



- Für innen und außen
- UV-beständig
- Gurtband 9 m
- Als Leitkegelaufsatz



## MORION Kegel-Gurt

Der MORION Kegel-Gurt wird auf Leitkegel aufgesteckt oder mit Adapter an der Wand befestigt.

Besonders für den Außenbereich geeignet. Schnell und effektiv größere Flächen absperren: Vier Gurtkassetten sichern bis zu 80 qm.

Der selbstspannende Gurt lässt sich leicht ausziehen, an der nächsten Gurtkassette oder einem Wandclip (Zubehör) einhängen.

- 9 m langes Gurtband
- Rot-weißes Band mit hoher Warnwirkung
- Sperr-Knopf schützt vor ungewolltem Rückspulen
- Alternativ: Wandbefestigung

Maße:  
Höhe 240 mm  
Tiefe 145 mm

Zubehör: Wandclip, Wandadapter.



Ausführung	Gurtfarbe/-länge	Versandgew. kg/St.	Artikel	€/St.
MORION Kegel-Gurt	rot-weiß 9 m	1,2	179.16.914	
Wandadapter		0,3	179.16.064	
Wandclip		0,2	179.19.426	



## Sperrketten

Sperrketten werden in Verbindung mit Sperrpfosten zum Abgrenzen von Fahrbahnen, Gehwegen, Parkplätzen usw. eingesetzt.

Sie sind – wie viele Einrichtungen im Straßenraum – stark belastet, z.B. durch Vandalismus.

Zugbelastung und Beständigkeit von Sperrketten sind deshalb wichtige Kriterien.

Sperrketten werden nur in vollen Bunden (= Verpackungseinheit) abgegeben.

### ZerreiBlast:

Durchschnittliche Belastungsgrenze (Längsrichtung). In der Praxis können bei Querbelastung höhere Werte auftreten (Kräfteparallelogramm). Deshalb Sicherheit einrechnen.

### Prüflast:

Bei MNK-Gütekettens wird jeder Meter mit der angegebenen Prüflast (Längsrichtung) getestet.

### MNK-NYLON-Gütekettens

Seit Jahrzehnten bewährte langlebige, hochbelastbare Gliederketten. Hervorragende Signalwirkung durch auffällige, lichtbeständige Verkehrsfarben (durchgefärbt). Die Ketten sind Meter für Meter auf Reißfestigkeit geprüft. Jedem Bund liegt ein Prüfvermerk bei.

Aus hochwertigem UV- und witterungsbeständigem Nylon. Resistent gegen Seewasser und viele chemische Verbindungen. Weder strom- noch wärmeleitend; antimagnetisch. Beständig von  $-40^{\circ}$  bis  $+80^{\circ}$  C. Geringes Gewicht. Hochbelastbar.

### M-DEKO-Sichtketten

Aus hochwertigem Nylon. Mit den gleichen Eigenschaften wie MNK-Gütekettens, jedoch nicht auf Belastung geprüft. Zu empfehlen, wenn es hauptsächlich „auf Sicht“ ankommt.

### M-POLY-Sichtketten

Aus Polyethylen. Besonders für Innenräume zu empfehlen. Äußerst preiswert.

### M-FERRO-SIGNAL

Für höchste Belastungen, wo selbst MNK-NYLON-Gütekettens nicht mehr ausreichen. Hervorragende Warnwirkung durch Verkehrsfarben. Stahl, spezialverzinkt. Zusätzlich mit hochwetterfestem Kunststoff umhüllt. Keine offenen Kettenglieder – alle einzelnen Kettenglieder geschweißt.

### SM-Stahlketten











Sie werden eingesetzt, wenn extreme Belastbarkeit wichtiger ist als Signalwirkung. Preiswert. Stahl, feuerverzinkt. Langjährig korrosionsbeständig. Zinkfarben.

### Edelstahlketten

Eine hochwertige Alternative zu SM-Stahlketten. Sie passen besonders zu den Edelstahl-CITY-Pollern BERLIN und MILANO. Repräsentativ und langlebig. Edelstahl, Werkstoff 1.4401. Korrosionsbeständig. Für extreme Belastungen. Glänzend.



# Sperrketten

	Ausführung	Ø Gliederstärke	Material	lichte Glieder- maße (mm)	Prüflast* (daN)	Zerreiblast* (daN)
	MNK-Gte 6	6	Nylon	42 x 12	200	340
	MNK-Gte 8	8	Nylon	51 x 15	340	530
	M-DEKO-Sicht 6	6	Nylon	53 x 13		250
	M-POLY-Sicht 6	6	Polyethylen	46 x 11	-	-
	M-POLY-Sicht 8	8		52 x 11		
	SM-Stahl 6	6	Stahl + Zink	41 x 12	250	1.250
	SM-Stahl 8	8	Stahl + Zink	52 x 15	440	2.200
	M-FERRO-Signal	6	Stahl + Zink + Kunststoff	41 x 12	250	1.250
	M-Edel 4	4	Rostfreier Stahl Werkstoff 1.4401	32 x 8	-	550
	M-Edel 6	6		42 x 12		1.250
	M-Edel 8	8		52 x 16		2.200

## Sperrkettenzubehr

Fr die Kettenmontage sind Verbindungsglieder erforderlich. Wenn Ketten aus- und eingehngt werden sollen, werden Einhngehaken (S-Haken) bentigt. Verbindungsglieder und Einhngehaken sind jeweils zu 10 Stck gepackt. Verbindungsteile werden bei rot-weier Kette in ROT und bei schwarz-gelber Kette in SCHWARZ eingesetzt.



Einhngehaken Nylon



Einhngehaken Stahl verzinkt und beschichtet



Verbindungsglied Nylon



Verbindungsglied Stahl verzinkt und beschichtet



Verbindungsglied mit Schraubgewinde

Versandgew. g/m ca.	Farbwechsel (Glieder)	Bundlänge (m)	Standard- Farbe	Artikel	€ je m
300	11	50	rot-weiß	210.12.037	
			gelb-schwarz	210.10.833	
			rot	210.10.822	
			weiß	210.11.697	
			schwarz	210.11.993	
			gelb	210.10.976	
400	9	25	rot-weiß	210.11.278	
			gelb-schwarz	210.10.234	
			rot	210.12.774	
			weiß	210.10.033	
			schwarz	210.11.281	
			gelb	210.10.607	
200	9	50	rot-weiß	211.12.699	
			gelb-schwarz	211.12.819	
150	13	10	rot-weiß	212.14.592	
			gelb-schwarz	212.15.705	
		50	rot-weiß	212.10.805	
			gelb-schwarz	212.13.380	
200	16	25	rot-weiß	212.19.390	
			gelb-schwarz	212.13.210	
700	-	25	zinkfarben	214.12.451	
1.400	-	30	zinkfarben	214.10.709	
800	18	15	rot-weiß	213.12.984	
			gelb-schwarz	213.11.240	
400	-	25	Stahl, blank	217.19.899	
800		10		217.17.890	
1.300		10		217.15.594	

Ausführung	VE	Material	Für Ketten	Farbe	Versandgew. kg/VE	Artikel	€/VE
Verbindungs- glied	10	Stahl + verzinkt + kunststoffbeschichtet	MNK-Güte-Ketten M-Ferro-Signal	rot	0,8	216.10.614	
				schwarz		216.12.503	
		Stahl, verzinkt	SM-Stahlketten	zinkfarben	0,5	214.12.849	
				Nylon		M-Sichtketten	
		schwarz		216.11.828			
Einhänge- haken	10	Stahl + verzinkt + kunststoffbeschichtet	MNK-Güte-Ketten M-Ferro-Signal	rot	0,8	216.12.687	
				schwarz		216.10.012	
		Stahl, verzinkt	SM-Stahlketten	zinkfarben	0,5	214.10.329	
				Nylon		M-Sichtketten	
		schwarz		216.10.490			
Verbindungs- glied mit Schraubgewinde 6 mm	10	Stahl, verzinkt	SM-Stahlketten	zinkfarben	0,8	214.18.596	
						Stahl + verzinkt + kunststoffbeschichtet	
			schwarz	216.13.271			
	1	Edelstahl	M-Edel	Edelstahl		216.18.191	
Verbindungs- glied mit Schraubgewinde 8 mm	1	Edelstahl	M-Edel	Edelstahl	0,2	216.17.181	

# Kettenständer

## GUARDA-Flex Ketten-Warnständer



Klappbarer Ketten-Warnständer aus robustem Kunststoff mit schwerer Fußplatte. Für den Innen- und Außeneinsatz. Schnell aufgestellt und schnell verstaut. Äußerst platzsparend zu lagern.

Oberteil mit zwei integrierten Kettenhaken.

Oberteil: 50 mm Ø  
Fußplatte: 280 x 280 mm

Auch als Set verfügbar: 4 Kettenständer und 10 m Kette (M-Poly-Sicht).



- Für innen und außen
- Aus Kunststoff
- Zum Umklappen
- Platzsparend
- Schnell und flexibel einsetzbar



Farbe	Höhe (mm)	Versandgew. kg/St.	Artikel	€/St.
rot-weiß	900	4,5	175.15.959	
schwarz-gelb			175.18.435	
<b>Set: 4 Kettenständer und 10 m Kette (M-Poly-Sicht)</b>				
rot-weiß	900	18	175.16.132	
schwarz-gelb			175.18.626	

## INTERN Kettenständer



Über viele Jahre bewährtes Absperr- und Leitsystem. Zweiteiliger Kettenständer mit einem schweren Aluminiumfuß und leichtem Oberteil aus Stahl. Sehr standfest. Fuß und Oberteil werden durch ein Schraubgewinde fest miteinander verbunden. Kann für Transport und Lagerung immer wieder zerlegt werden. Für Innen- und gelegentlichen Außeneinsatz.

- Für innen und geschützten Außenbereich
- Standsicher
- Schraubverbindung
- Dekorativ

**Oberflächenbehandlung:**  
verzinkt und weiß lackiert.

Oberteil: 28 mm Ø

Oberteil mit 2 offenen Kettenaufnahmen zum leichten Ein- und Aushängen.

**Hinweis:**  
Maximaler Abstand bei Verwendung von Kunststoffketten:  
INTERN-MAXI = 5 m;  
INTERN-MINI = 2,5 m.

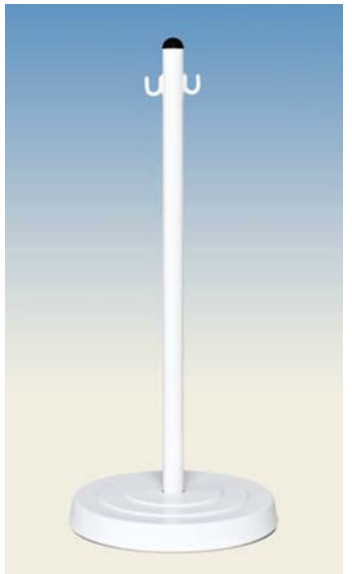

Ausführung	Höhe/Fuß (mm) Ø	Versandgew. kg/St.	Artikel	€/St.
INTERN-MAXI	870 / 370	6,8	180.20.172	
INTERN-MINI	600 / 270	3,5	180.20.064	





- Aus Kunststoff
- Geringes Gewicht
- Schnell und einfach absperren
- Drei Varianten
- Äußerst preisgünstig



## GUARDA Leichter Ketten-Warnständer

Für einfaches, schnelles und mobiles Absperren in Lager, Produktion, Versand und Verwaltung. Für den Innen- und zeitweisen Außeneinsatz.

Oberteil aus Kunststoff, Kappe mit vier integrierten Kettenaufnahmen. Tiefer Schwerpunkt, sicherer Stand.

Pfosten mit integrierter Steckverbindung zur festen Fixierung mit der Fußplatte.

Auch als Set verfügbar: 6 Kettenständer, 10 m Kette (M-Poly-Sicht), 10 Verbindungsglieder und 10 Einhängehaken.

**Hinweis:**  
Maximaler Abstand der Kettenständer bei Verwendung von Kunststoffketten: 2,0 m.



Ausführung	Farbe	Höhe/Oberteil Ø (mm)	Fuß (mm)	Versandgew. kg/St.	Artikel	€/St.
Kunststofffuß, betongefüllt (dreieckig)	rot-weiß	870/40	300 SL	3,4	175.13.895	
	schwarz-gelb				175.14.011	
Hartgummifuß (viereckig)	rot-weiß		265 x 265	2,3	175.19.222	
	schwarz-gelb				175.16.601	
Kunststofffuß rund, (befüllbar)	rot-weiß		300 Ø	2	175.16.320	
	schwarz-gelb				175.18.711	
<b>Set: 6 Kettenständer, 10 m Kette (M-Poly-Sicht), 10 Verbindungsglieder, 10 Einhängehaken</b>						
Kunststofffuß, betongefüllt (dreieckig)	rot-weiß	870/40	300 SL	20	175.16.146	
	schwarz-gelb				175.13.735	
Hartgummifuß (viereckig)	rot-weiß		265 x 265	12,5	175.19.176	
	schwarz-gelb				175.17.668	
Kunststofffuß rund, (befüllbar)	rot-weiß		300 Ø	9,5	175.15.850	
	schwarz-gelb				175.17.247	

# Kettenständer

## EXTERN Schwerer Ketten-Warnständer, mit Stahlfuß



Für ständige und zeitweilige Absperrungen. Flexible Handhabung. Sehr robust und standfest.

Oberteil rot-weiß kunststoffbeschichtet. Mit zwei Ösen zum Einhängen einer Kette. Bodenwanne schwarz rostschutzlackiert, mit oder ohne Tragegriff. Aus 2-mm-Stahlblech.

Maß Bodenwanne: 300 x 300 x 100 mm

- Geringes Transportgewicht, da vor Ort mit Sand, Kies etc. befüllbar (oder dauerhaft mit Beton auszugießen).
- Stahlpfosten mit Bodenwanne fest verschraubbar. Beim Verschieben oder neu Positionieren muss daher nur der Pfosten angehoben werden.

- Für dauerhaftes Absperrn
- Aus Stahl
- Sehr standsicher
- Befüllbar



Ausführung	Höhe/Ø (mm)	Versandgew. kg/St.	Artikel	€/St.
Mit Tragegriff	rot-weiß	8,3	170.10.985	
	schwarz-gelb		170.88.001	
Ohne Tragegriff	rot-weiß	7,3	170.10.853	
	schwarz-gelb		170.22.822	

## EXTERN Schwerer Ketten-Warnständer, mit Recyclingfuß



Für ständige und zeitweilige Außenabsperrung. Flexible Handhabung. Sehr robust und standfest.

Stahlpfosten feuerverzinkt und rot-weiß lackiert, mit Ösenkappe. Besonders langlebig. Massiver, runder Fuß (15 kg) mit Griffmulde.

Maß Recyclingfuß: 450 mm Ø

- Die Kette (6 mm Ø) lässt sich durch die Ösenkappe ziehen. Das Ausrichten der Pfostenabstände entsprechend der Kettenlänge entfällt.
- Einfaches Einstecken des Stahlpfostens in den Recyclingfuß für schnelles Auf- und Abbauen.

TIPP: Die günstige M-DEKO-Sicht Kette eignet sich hervorragend für diesen Einsatzzweck.

- Für dauerhaftes Absperrn
- Besonders langlebig
- Schwere Ausführung
- Hohe Standfestigkeit
- Mit Griffmulde



Ausführung	Höhe/Ø (mm)	Versandgew. kg/St.	Artikel	€/St.
Mit Griffmulde	rot-weiß	17,5	170.18.374	
	schwarz-gelb		170.88.030	

Mit reflektierenden Rotringen ausstatten (Empfehlung = 2 St. pro Pfosten)





- Aus Stahl
- Zum festen Einbau
- Zum dauerhaften Abgrenzen
- Rund oder quadratisch
- Vier verschiedene Durchmesser



## MORION Sperrpfosten starr

Stahl-Sperrpfosten zum Abgrenzen von  
Fahrbahnen, Gehwegen, Parkplätzen ...

MORION Sperrpfosten sind abgestimmt  
mit dem MORION Systemgeländer, den  
Kipp-Pfosten SESAM und den heraus-  
nehmbaren PARAT-Sperrpfosten. Sie  
lassen sich daher ideal untereinander  
kombinieren.

Alle Pfosten können zusätzlich mit einer  
beliebigen Zahl von Kettenösen aus-  
gestattet werden.

### Zum Einbetonieren

Sperrpfosten aus Stahl mit Aluminium-  
kappe; 1.330 mm lang; davon 330 mm  
Unterflur. Zum Einbetonieren mit  
Erdankerstab (dient der Fixierung im  
Fundament).

### Zum Aufdübeln

Sperrpfosten aus Stahl mit Aluminium-  
kappe; 1.000 mm lang; zum Aufdübeln  
auf geraden Flächen mit angeschweißter  
Bodenplatte 160 x 140 x 10 mm.

### Zum Herausnehmen

Sperrpfosten aus Stahl mit Aluminium-  
kappe; 1.330 mm lang; davon 330 mm  
Unterflur. Zum Einsetzen in die nicht  
verschleißbare MORION-Bodenhülse.

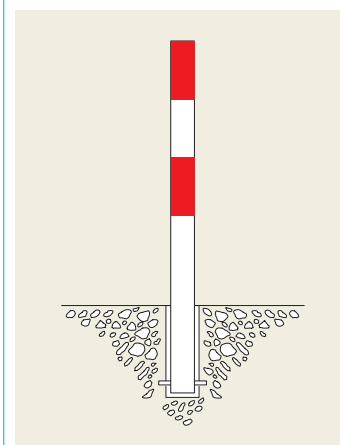
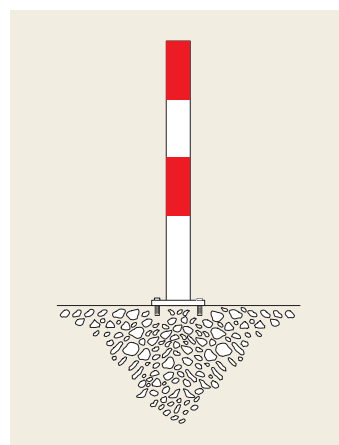
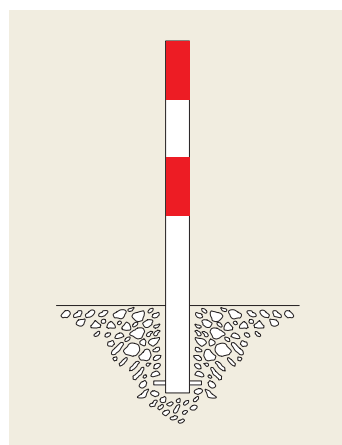



# Sperrpfosten

<b>60 mm Ø MORION Sperrpfosten – Wandstärke 2,0 mm</b>								
Oberfläche	Farbe	Ketten- Ösen	Zum Einbetonieren			Zum Aufdübeln		
			Gesamthöhe 1.330 mm, davon 330 mm Unterflur			Gesamthöhe 1.000 mm		
			Versandgew. kg/St.	Artikel	€/St.	Versandgew. kg/St.	Artikel	€/St.
feuerverzinkt und lackiert	rot-weiß	0	5,5	100.10.016	7	7	100.12.839	
		1		100.13.027			100.10.083	
		2		100.12.191			100.12.554	
	schwarz-gelb	0		100.11.947			100.11.028	
		1		100.13.144			100.11.376	
		2		100.10.784			100.11.853	
feuerverzinkt und reflektierend	feuerverzinkt-rot	0		100.10.491			100.13.031	
		1		100.10.064			100.11.177	
		2		100.11.008			100.12.130	
feuerverzinkt	feuerverzinkt	0		100.11.255			100.12.048	
		1		100.12.523			100.12.996	
		2		100.10.353			100.10.239	
kunststoffbeschichtet	rot-weiß	0	100.10.043	100.11.659				
		1	100.12.009	100.11.309				
		2	100.12.507	100.11.595				

<b>76 mm Ø MORION Sperrpfosten – Wandstärke 2,5 mm</b>								
Oberfläche	Farbe	Ketten- Ösen	Zum Einbetonieren			Zum Aufdübeln		
			Gesamthöhe 1.330 mm, davon 330 mm Unterflur			Gesamthöhe 1.000 mm		
			Versandgew. kg/St.	Artikel	€/St.	Versandgew. kg/St.	Artikel	€/St.
feuerverzinkt und lackiert	rot-weiß	0	7,5	101.13.035	8,5	8,5	101.10.225	
		1		101.12.498			101.11.164	
		2		101.11.727			101.12.118	
	schwarz-gelb	0		101.10.007			101.11.989	
		1		101.10.074			101.12.943	
		2		101.11.018			101.10.764	
feuerverzinkt und reflektierend	feuerverzinkt-rot	0		101.13.126			101.11.328	
		1		101.10.362			101.12.282	
		2		101.11.299			101.10.101	
feuerverzinkt	feuerverzinkt	0		101.11.405			101.10.006	
		1		101.12.184			101.10.949	
		2		101.13.133			101.11.894	
kunststoffbeschichtet	rot-weiß	0	101.10.036	101.10.313				
		1	101.12.776	101.11.258				
		2	101.10.609	101.12.870				

<b>Zubehör</b>						
Ausführung	MORION Sperrpfosten 60 mm Ø			MORION Sperrpfosten 76 mm Ø		
	Versandgew. kg/St.	Artikel	€/St.	Versandgew. kg/St.	Artikel	€/St.
Nicht verschleißbare MORION Bodenhülse	0,6	100.10.773		0,8	101.12.484	
Universaldübel mit Schraube 12/100 (4 St. pro Pfosten)	0,2	109.17.393		0,2	109.17.393	
Abdeckkappe für Bodenhülse		100.12.773			101.12.156	
Kettenösen zur Wandbefestigung		109.17.947			109.17.947	
Mit reflektierendem Rotring ausstatten (Empfehlung: 2 St. pro Pfosten)						

70 x 70 mm		MORION Sperrpfosten – Wandstärke 2,0 mm						
Oberfläche	Farbe	Ketten- Ösen	Zum Einbetonieren			Zum Aufdübeln		
			Gesamthöhe 1.330 mm, davon 330 mm Unterflur			Gesamthöhe 1.000 mm		
			Versandgew. kg/St.	Artikel	€/St.	Versandgew. kg/St.	Artikel	€/St.
feuerverzinkt und lackiert	rot-weiß	0	7,5	102.12.561	8,5	8,5	102.12.682	
		1		102.12.841			102.10.420	
		2		102.12.358			102.10.515	
	schwarz-gelb	0		102.11.765			102.11.448	
		1		102.12.721			102.11.354	
		2		102.10.550			102.12.310	
feuerverzinkt und reflektierend	feuerverzinkt-rot	0		102.10.639			102.10.702	
		1		102.13.005			102.11.632	
		2		102.10.825			102.12.588	
feuerverzinkt	feuerverzinkt	0		102.12.425			102.11.263	
		1		102.11.392			102.12.213	
		2		102.12.346			102.10.035	
kunststoffbeschichtet	rot-weiß	0	102.10.508	102.10.977				
		1	102.10.165	102.11.920				
		2	102.11.110	102.12.970				

90 mm Ø		MORION Sperrpfosten – Wandstärke 2,5 mm						
Oberfläche	Farbe	Ketten- Ösen	Zum Einbetonieren			Zum Aufdübeln		
			Gesamthöhe 1.330 mm, davon 330 mm Unterflur			Gesamthöhe 1.000 mm		
			Versandgew. kg/St.	Artikel	€/St.	Versandgew. kg/St.	Artikel	€/St.
feuerverzinkt und lackiert	rot-weiß	0	9,5	103.10.646	10	10	103.10.703	
		1		103.11.576			103.10.157	
		2		103.10.382			103.11.100	
	schwarz-gelb	0		103.11.316			103.12.047	
		1		103.12.272			103.12.995	
		2		103.10.091			103.10.814	
feuerverzinkt und reflektierend	feuerverzinkt-rot	0		103.12.617			103.10.446	
		1		103.11.594			103.11.381	
		2		103.12.553			103.12.335	
feuerverzinkt	feuerverzinkt	0		103.13.134			103.11.288	
		1		103.10.600			103.12.242	
		2		103.11.530			103.10.063	
kunststoffbeschichtet	rot-weiß	0	103.12.492	103.11.007				
		1	103.10.310	103.11.946				
		2	103.11.254	103.12.900				

Zubehör						
Ausführung	MORION Sperrpfosten 70 x 70 mm			MORION Sperrpfosten 90 mm Ø		
	Versandgew. kg/St.	Artikel	€/St.	Versandgew. kg/St.	Artikel	€/St.
Nicht verschleißbare MORION Bodenhülse	0,8	102.10.906		1,0	103.10.698	
Universaldübel mit Schraube 12/100 (4 St. pro Pfosten)	0,2	109.17.393		0,2	109.17.393	
Abdeckkappe für Bodenhülse		102.13.107			103.11.933	
Kettenösen zur Wandbefestigung		109.17.947			109.17.947	
Mit reflektierendem Rotring ausstatten (Empfehlung: 2 St. pro Pfosten)						

# Sperrpfosten



- Für innen und außen
- Aus Stahl
- Schraubverbindung
- Wegnehmbar



## MORION Sperrpfosten zum Eindrehen

Sperrpfosten zum Begrenzen von (Park-) Plätzen und Verkehrswegen. Stabile Schraubverbindung ermöglicht – ohne weitere Hilfsmittel – das einfache Eindrehen des Oberteils in den Sockelfuß.

Sperrpfosten aus Stahl mit Alu-Kappe. Pfostenende mit kräftiger Gewindestange zum Eindrehen in weißen, formschönen Aluminium-Sockel.

**Oberflächenbehandlung:**  
Feuerverzinkt und rot-weiß lackiert.

**Befestigung:**  
Zum Aufdübeln mit drei Bohrungen. Geringe Bohrlochtiefe von nur 80 mm – auch geeignet für Zwischendecken (z.B. Tiefgaragen, Parkhäuser).

Befestigungsdübel im Lieferumfang enthalten.



Ausführung	Ø x WS x Gesamthöhe (mm)	Farbe	Versandgew. kg/St.	Artikel	€/St.
Sockelfuß 170 mm Ø x 30 mm H	60 x 2,0 x 1.030	rot-weiß	5,5	105.24.175	
	76 x 2,5 x 1.030		6,5	105.21.124	
Mit reflektierendem Rotring ausstatten, Pfosten Ø 60 mm (Empfehlung: 2 St. pro Pfosten)					
Mit reflektierendem Rotring ausstatten, Pfosten Ø 76 mm (Empfehlung: 2 St. pro Pfosten)					





- Für innen und außen
- Aus Stahl
- Selbstaufrichtend
- Minimiert Schäden



## MORION-Swing Selbstaufrichtender Sperrpfosten

Sperrpfosten aus Stahl mit integrierter Spiralfeder. Für enge, begrenzte Rangierbereiche mit hohem Beschädigungsrisiko: Parkplätze, Tiefgaragen, Kurven etc.

Beim Anfahren gibt der Pfosten bis zu 30° nach und richtet sich selbsttätig wieder auf. Vermeidet so teure Beschädigungen.

### Ausführung:

76 mm Ø  
2,5 mm Wandstärke  
Bodenplatte: 200 x 200 x 10 mm

### Oberflächenbehandlung:

Feuerverzinkt und kunststoffbeschichtet

### Befestigungsarten:

Zum Einbetonieren oder zum Aufdübeln.

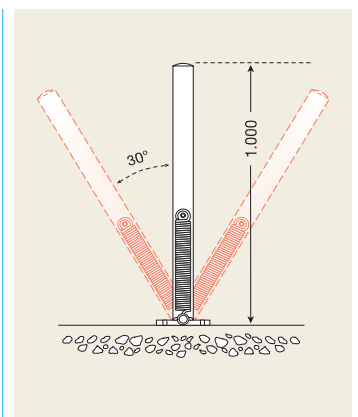

Farbe	Zum Einbetonieren, Gesamthöhe 1.330 mm, davon 330 mm Unterflur			Zum Aufdübeln Gesamthöhe 1.000 mm		
	Versandgew. kg/St.	Artikel	€/St.	Versandgew. kg/St.	Artikel	€/St.
rot-weiß	9,5	104.16.832	143,00	8,5	104.15.052	
schwarz-gelb		104.14.916			104.17.486	
Universaldübel mit Schraube 12/100 (4 St. pro Pfosten)				0,2	109.17.393	

# Sperrpfosten

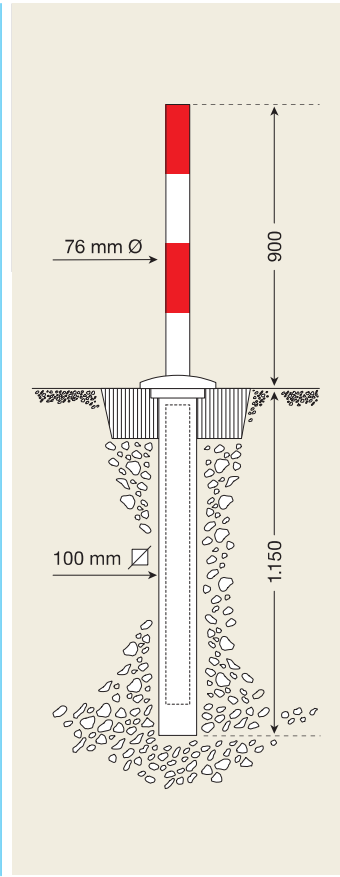

- Aus Stahl
- Komplett versenkbar
- Mit Dreikantverschluss
- Kaum spürbare Überfahrhöhe



## PARATlift Versenkbarer Sperrpfosten

Der PARATlift löst viele Absperr-Probleme. Ideal für Straßen und Plätze, die nur zeitweise für den Verkehr freigegeben sind: Fußgängerzonen, Marktplätze, Parkzonen, Garageneinfahrten, Torbögen ...

Der Pfosten kann mit Dreikantschlüssel nach DIN 3223 in Sekunden versenkt werden. Der Verkehr kann die nahezu bündig einbetonierte Bodenhülse ungehindert überrollen.

### Varianten:

- **Halbautomatisch:**  
Nach dem Entriegeln drückt die Gasdruckfeder das Oberteil nahezu komplett aus der Bodenhülse. Kurzes, manuelles Anheben und der Pfosten verriegelt automatisch. Zum Versenken wird das Oberteil entriegelt und einfach heruntergedrückt.
- **Manuell:**  
Eine Spiralfeder drückt das Oberteil nach dem Entriegeln 5 bis 8 cm aus der Bodenhülse. Durch manuelles Anheben verriegelt der Pfosten automatisch. Zum Versenken wird das Oberteil entriegelt und manuell nach unten geführt.

### Ausführung:

- Oberteil: 76 mm Ø  
2,5 mm Wandstärke
- Unterteil: 100 x 100 mm
- Gesamtlänge: 2.050 mm, davon  
1.150 mm Unterflur

Einfacher Einbau. Bei Beschädigung lässt sich das Oberteil auswechseln.

### Oberflächenbehandlung:

Oberteil feuerverzinkt oder feuerverzinkt und lackiert (Bodengehäuse feuerverzinkt).



**Einbauhinweis:** Auf sachgemäße Drainage (Kiesfüllung) achten. Der PARATlift darf nicht in stehendes Wasser (z.B. Grundwasser) montiert werden.

**Wartung:** Für einwandfreie Funktion wichtig. Mindestens halbjährlich eingedrungenen Schmutz beseitigen, alle beweglichen Teile reinigen und den Verschlusskasten fetten.

Ausführung	Oberfläche	Farbe	Versandgew. kg/St.	Artikel	€/St.
Halbautomatisch	feuerverzinkt und lackiert	rot-weiß	23	140.12.403	
		schwarz-gelb		140.13.465	
	feuerverzinkt	140.10.070			
Manuell	feuerverzinkt und lackiert	rot-weiß		140.16.470	
		schwarz-gelb		140.13.448	
	feuerverzinkt	140.15.753			
Dreikantschlüssel (bitte mitbestellen)			0,2	130.12.326	



- Aus Stahl
- Zum Herausnehmen
- Mit Zylinderschloss
- Rastet selbständig ein
- Drei Durchmesser

#### Hinweis:

Bei Feuerwehruzufahrten mit der örtlichen Behörde klären, ob Dreikantverschluss vorgeschrieben. Dann empfiehlt sich der PARAT B.

## PARAT A Herausnehmbarer Sperrpfosten

Herausnehmbarer Sperrpfosten aus Stahl, um Wege, Zufahrten und Plätze für den Verkehr zu sperren oder vorübergehend freizugeben.

#### Oberflächenbehandlung:

Feuerverzinkt und rot-weiß lackiert

#### Befestigung:

Zum Einbetonieren mit Bodenhülse.

#### Schließung:

Mit seitlichem Profil-Zylinderschloss, gleichschließend, einschließl. drei Schlüsseln. Verriegelung rastet selbstständig ein.

Option: Auf Wunsch verschieden-schließende Ausführung oder Einbau eines bauseits gestellten Profilzylinders möglich (Schließanlage).



Zubehör: selbst verriegelnde Abdeckkappe für Bodenhülse, feuerverzinkt.

Ausführung	Ø x Wandstärke (mm)	Kettenösen	Versandgew. kg/St.	Artikel	€/St.
Mit Schließzylinder + 3 Schlüsseln, gleichschließend Gesamthöhe 1.330 mm davon 330 mm Unterflur	60 x 2,0	0	9	135.17.983	
		1 L		135.17.321	
		1 R		135.19.561	
		2		135.17.753	
	76 x 2,5	0	9,5	135.13.963	
		1 L		135.15.652	
		1 R		135.18.630	
		2		135.18.529	
	70x70 x 2,0	0	9,5	135.16.104	
		1 L		135.18.794	
		1 R		135.15.678	
		2		135.16.662	
Abdeckkappe	60 Ø		0,5	135.17.900	
	76 Ø			135.15.510	
	70 x 70			135.17.280	



# Sperrpfosten

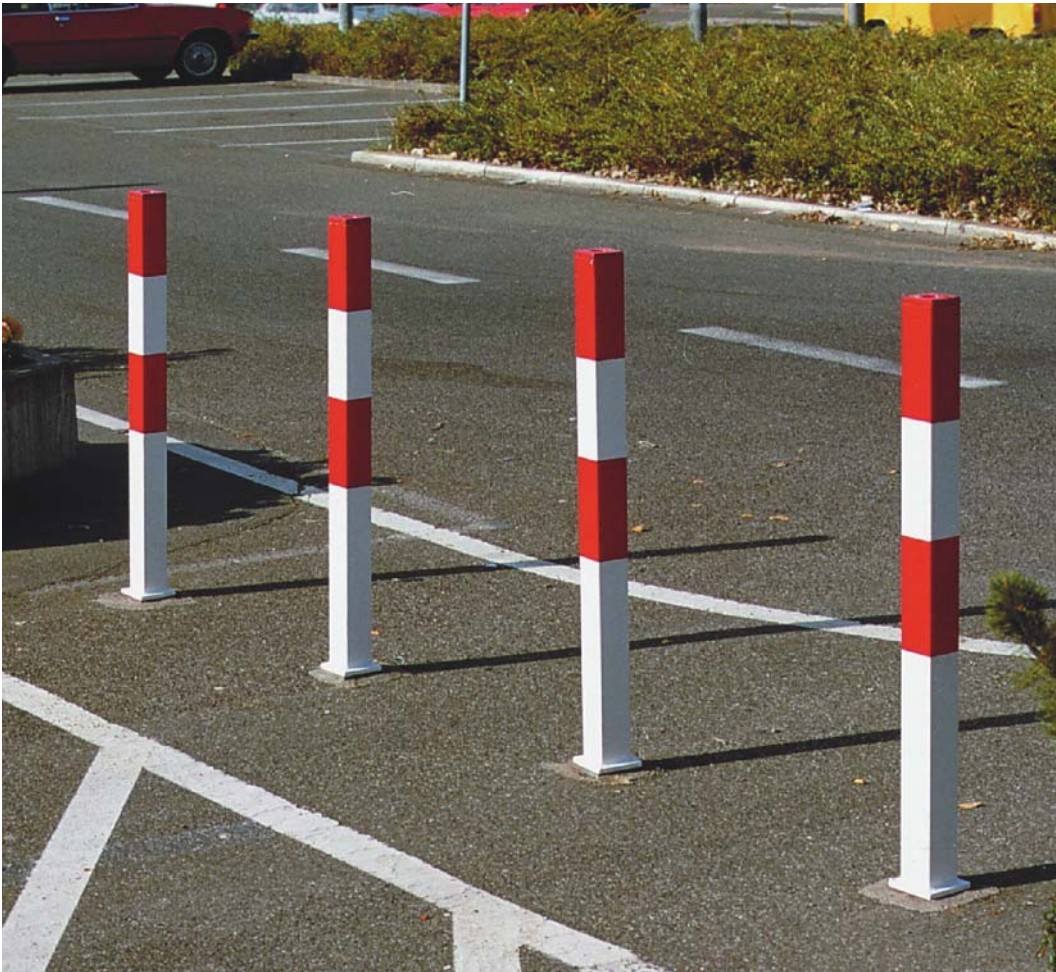

- Aus Stahl
- Zum Herausnehmen
- Mit Dreikantverschluss
- Drei Durchmesser
- Zwei Befestigungsarten



## PARAT B Herausnehmbarer Sperrpfosten

Für Straßen und Plätze, die nur vorübergehend für den Verkehr freigegeben sind und bei Bedarf gesperrt werden: Fußgängerzonen, Marktplätze, Parkplätze, Garageneinfahrten ...

Von der Feuerwehr empfohlen für Flächen und Zufahrtswege nach DIN 14 090.

Keine Unfallgefahr bei herausgenommenem Pfosten: Die mit der Straßendecke bündige Bodenhülse hat nur eine kleine Öffnung.

### Oberflächenbehandlung:

Feuerverzinkt oder feuerverzinkt und lackiert.

### Befestigungsarten:

- Zum Einbetonieren mit Bodenhülse
- Zum Aufdübeln mit Spezial-Bodenplatte (250 x 100 x 45 mm).

### Schließung:

Herausnehmbar durch Dreikantverschluss nach DIN 3223.



60 mm Ø		PARAT B – Wandstärke 2 mm						
Oberfläche	Farbe	Kettenösen	Zum Einbetonieren			Zum Aufdübeln		
			Gesamthöhe 1.330 mm, davon 330 mm Unterflur			mit Spezial-Bodenplatte, Gesamthöhe 1.000 mm		
			Versandgew. kg/St.	Artikel	€/St.	Versandgew. kg/St.	Artikel	€/St.
feuerverzinkt	feuerverzinkt	0	8	130.12.406		8	130.12.177	
		1		130.11.447			130.12.405	
		2		130.10.224			130.11.163	
feuerverzinkt und lackiert	rot-weiß	0		130.10.465			130.10.107	
		1		130.10.469			130.12.123	
		2		130.10.674			130.13.073	
	schwarz-gelb	0		130.12.117			130.13.067	
		1		130.10.884			130.11.823	
		2		130.12.775			130.10.608	

76 mm Ø		PARAT B – Wandstärke 2,5 mm						
Oberfläche	Farbe	Kettenösen	Zum Einbetonieren			Zum Aufdübeln		
			Gesamthöhe 1.330 mm, davon 330 mm Unterflur			mit Spezial-Bodenplatte, Gesamthöhe 1.000 mm		
			Versandgew. kg/St.	Artikel	€/St.	Versandgew. kg/St.	Artikel	€/St.
feuerverzinkt	feuerverzinkt	0	9,5	131.10.765		9,5	131.10.590	
		1		131.10.026			131.11.519	
		2		131.12.483			131.10.301	
feuerverzinkt und lackiert	rot-weiß	0		131.11.804			131.11.899	
		1		131.11.699			131.11.829	
		2		131.12.397			131.12.845	
	schwarz-gelb	0		131.11.243			131.12.194	
		1		131.13.143			131.10.654	
		2		131.11.584			131.12.543	

70 x 70 mm		PARAT B – Wandstärke 2 mm						
Oberfläche	Farbe	Kettenösen	Zum Einbetonieren			Zum Aufdübeln		
			Gesamthöhe 1.330 mm, davon 330 mm Unterflur			mit Spezial-Bodenplatte, Gesamthöhe 1.000 mm		
			Versandgew. kg/St.	Artikel	€/St.	Versandgew. kg/St.	Artikel	€/St.
feuerverzinkt	feuerverzinkt	0	9,5	132.12.656		9	132.12.953	
		1		132.10.082			132.10.775	
		2		132.10.487			132.11.711	
feuerverzinkt und lackiert	rot-weiß	0		132.12.385			132.12.527	
		1		132.11.423			132.12.665	
		2		132.12.069			132.10.356	
	schwarz-gelb	0		132.11.027			132.10.498	
		1		132.11.968			132.11.433	
		2		132.12.921			132.12.388	

Zubehör			
Ausführung	Versandgew. kg/St.	Artikel	€/St.
Universaldübel mit Schraube 12/100 (4 St. pro Pfosten)	0,2	109.17.393	
Dreikantschlüssel (bitte mitbestellen)		130.12.326	
Zusätzliche Bodenhülse (zum sicheren Aufbewahren des Oberteils)	0,5	130.10.004	
PARAT 60 mm Ø mit reflektierendem Rotring ausstatten (Empfehlung: 2 St. pro Pfosten)			
PARAT 76 mm Ø mit reflektierendem Rotring ausstatten (Empfehlung: 2 St. pro Pfosten)			
PARAT 70 x 70 mm mit reflektierendem Rotring ausstatten (Empfehlung: 2 St. pro Pfosten)			



# Sperrpfosten



- Aus Stahl
- Robust
- Mit Dreikant- oder Zylinderschloss
- Umlegbar



## SESAM Kipp-Pfosten

Seit Jahrzehnten bewährt: Kippbarer Sperrpfosten aus Stahl zum Sperren oder vorübergehenden Freigeben von Verkehrswegen, Parkplätzen, Sperrzonen und Feuerwehruzufahrten nach DIN 14 090.

Reduzierte Überfahrhöhe: 78 mm.

### Ausführung:

Robuster Stahlpfosten 70 x 70 mm  
2 mm Wandstärke  
Bodenplatte: 140 x 160 x 10 mm

### Oberflächenbehandlung:

Feuerverzinkt oder feuerverzinkt und lackiert.

### Befestigungsarten:

Zum Einbetonieren oder zum Aufdübeln.

### Schließung:

Wahlweise mit gleichschließendem Rundzylinder-Schloss, einschließlich zwei Schlüsseln (SESAM A) oder Dreikantverschluss nach DIN 3223 (SESAM B).

Option: Rundzylinder-Schloss verschiedenschließend (kein Aufpreis).

### Hinweis:

Bei Bestellung mit einer Öse bitte Kipprichtung angeben.





<b>70 x 70 mm</b>		<b>SESAM A – Wandstärke 2 mm</b>						
Ausführung	Oberfläche	Farbe	Zum Einbetonieren			Zum Aufdübeln		
			Gesamthöhe 1.330 mm, davon 330 mm Unterflur			Gesamthöhe 1.000 mm		
			Versandgew. kg/St.	Artikel	€/St.	Versandgew. kg/St.	Artikel	€/St.
Mit Schließzylinder + 2 Schlüsseln, gleichschließend	feuerverzinkt	feuerverzinkt	10	116.12.751	158,00	10	116.12.377	
	feuerverzinkt und lackiert	rot-weiß		116.12.098	173,00		116.10.429	
		schwarz-gelb		116.12.961			116.10.855	

<b>Zubehör</b>			
Ausführung	Versandgew. kg/St.	Artikel	€/St.
Universaldübel mit Schraube 12/100 (4 St. pro Pfosten)	0,2	109.17.393	
Zusatzschlüssel für Zylinderschloss (gleichschließend)		110.12.571	
Mit reflektierendem Rotring ausstatten (Empfehlung: 2 St. pro Pfosten)			
Aufpreis pro Kettenöse			
Verschiedenschließend			

<b>70 x 70 mm</b>		<b>SESAM B – Wandstärke 2 mm</b>						
Ausführung	Oberfläche	Farbe	Zum Einbetonieren			Zum Aufdübeln		
			Gesamthöhe 1.330 mm, davon 330 mm Unterflur			Gesamthöhe 1.000 mm		
			Versandgew. kg/St.	Artikel	€/St.	Versandgew. kg/St.	Artikel	€/St.
Mit Dreikantverschluss, ohne Schlüssel	feuerverzinkt	feuerverzinkt	10	116.10.390	151,00	10	116.13.017	
	feuerverzinkt und lackiert	rot-weiß		116.11.675	166,00		116.12.343	
		schwarz-gelb		116.10.783			116.10.271	

<b>Zubehör</b>			
Ausführung	Versandgew. kg/St.	Artikel	€/St.
Universaldübel mit Schraube 12/100 (4 St. pro Pfosten)	0,2	109.17.393	
Dreikantschlüssel (bitte mitbestellen)		130.12.326	
Mit reflektierendem Rotring ausstatten (Empfehlung: 2 St. pro Pfosten)			
Aufpreis pro Kettenöse			

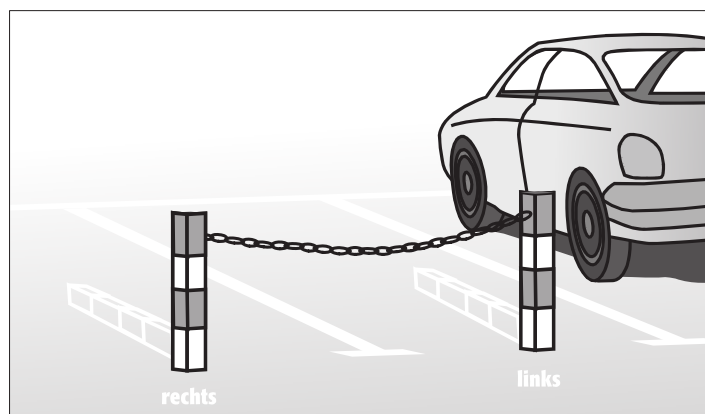

**Kipprichtung für Pfosten mit einer Ketten-Öse**

# Sperrpfosten



- Aus Stahl
- Integrierter Anfahrerschutz
- Mit Zylinderschließung
- Reifenschonend



## SESAM-privat Kipp-Pfosten

Der extraflache Parkbügel: Mit dem einzigartigen SESAM-privat schützen Sie Parkplätze zuverlässig vor Fremdparkern.

- Die minimierte Überfahrhöhe (68 mm) ist von allen Fahrzeugtypen mühelos überfahrbar.
- Der Anfahrerschutz schützt die Reifen.
- Außerordentlich stabil durch die seitliche Führung des Oberteils.

### Ausführung:

Robuster Stahlpfosten 70 x 50 mm  
3 mm Wandstärke  
Sperrbreite 780 mm  
Bodenplatte: 220 x 140 x 68 mm

### Oberflächenbehandlung:

Feuerverzinkt oder feuerverzinkt mit reflektierenden Rotringen oder zusätzlich weiß lackiert.

### Befestigungsarten:

Zum Einbetonieren oder zum Aufdübeln.

### Schließung:

Mit verschiedenschließendem Zylinderschloss, einschließlich zwei Schlüsseln.

Option: Zylinderschloss gleichschließend (kein Aufpreis) oder Profilzylinderschloss vorgeordnet.

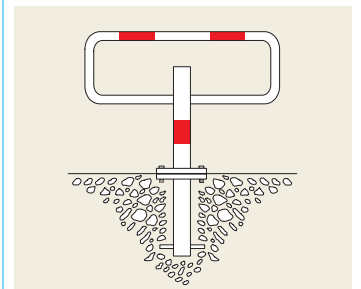

Ausführung	Oberfläche	Farbe	Zum Einbetonieren			Zum Aufdübeln		
			Gesamthöhe 900 mm, davon 330 mm Unterflur			mit Bodenplatte, Gesamthöhe 570 mm		
			Versandgew. kg/St.	Artikel	€/St.	Versandgew. kg/St.	Artikel	€/St.
Mit Schließzylinder + 2 Schlüsseln, verschiedenschließend	feuerverzinkt	feuerverzinkt	11	112.13.935		9,5	112.18.153	
	feuerverzinkt mit reflektierenden Rotringen	feuerverzinkt-rot		112.19.774			112.19.889	
	feuerverzinkt, lackiert und mit reflektierenden Rotringen	rot-weiß		112.14.005			112.14.827	
Universaldübel mit Schraube 12/100 (4 St. pro Pfosten)						0,2	109.17.393	
Vorgeordnet für Profil-Halbzylinder								



- Aluminiumpfosten
- Umlegbar
- Bequemes Bedienen
- Korrosionsbeständig
- Modernes Design



## SESAM-Sprint Kipp-Pfosten

Dieser patentierte Kipp-Pfosten begeistert: zuverlässige Technik, modernes Design, attraktiver Preis.

Das lästige Bücken entfällt: Einfach auf das Fußpedal treten und der Pfosten richtet sich – unterstützt durch eine Gasdruckfeder – selbständig auf. Das Umlegen ist ebenso einfach: Mit dem Schlüssel entriegeln, einen leichten Stoß geben und der SESAM-Sprint legt sich sanft auf den Boden.

Die Überfahrhöhe ist mit 65 mm auch für Fahrzeuge mit Spoilern völlig unproblematisch.

### Ausführung:

Profiliertes Aluminiumpfosten 70 x 50 mm  
3 mm Wandstärke  
Bodenplatte: 250 x 90 mm

### Oberflächenbehandlung:

Aluminium eloxiert mit rotem Reflexstreifen.

### Befestigung:

Zum Aufdübeln.  
Befestigungsdübel im Lieferumfang enthalten.

### Schließung:

Mit gleichschließendem oder verschiedenschließendem Rundzylinderschloss, einschließlich zwei Schlüsseln.

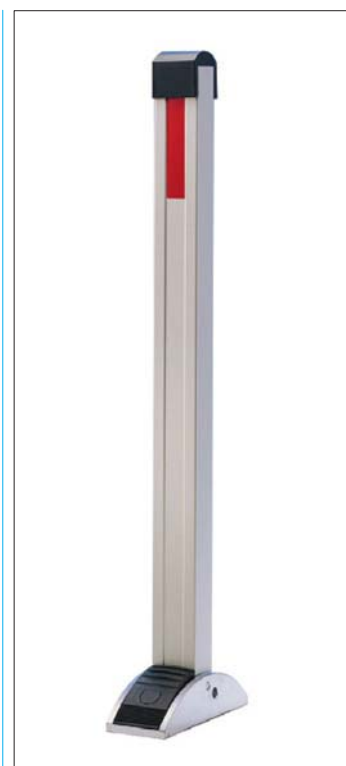

Ausführung	Gesamthöhe (mm)	Schließung	Versandgew. kg/St.	Artikel	€/St.
Mit Schließzylinder + 2 Schlüsseln	950	gleichschließend	5,5	114.19.490	
		verschiedenschließend		114.14.132	



# Sperrpfosten



- Aus Stahl
- Ebenerdige Montage
- Keine Stolpergefahr
- Mit Dreikant- oder Zylinderschloss
- Umlegbar



## SESAMplus Kipp-Pfosten

**Einbauhinweis:** Auf sachgemäße Drainage (Kiesfüllung) achten. Der SESAMplus darf nicht in stehendes Wasser (z.B. Grundwasser) montiert werden.

**Wartung:** Für einwandfreie Funktion wichtig. Mindestens halbjährlich eingedrungenen Schmutz beseitigen, alle beweglichen Teile reinigen.

Moderner Kipp-Pfosten, der die Verkehrsfläche in vollem Umfang erhält und Stolperfallen vermeidet. Im umgeklappten Zustand verschwindet der SESAMplus bündig in einer robusten Bodenwanne. Das Fahrzeug kann den Pfosten dann ungehindert überrollen.

Ideal zum Sperren von Verkehrswegen aller Art, Parkplätzen, Garageneinfahrten, Feuerwehzufahrten nach DIN 14 090 ...

Das Aufrichten des Oberteils geschieht mittels eines speziellen Drahtbügels. Ist der Pfosten aufgerichtet, wird die offene Wanne automatisch durch eine stabile Metallplatte geschützt. Dadurch keine Stolpergefahr.

### Ausführung:

Robuster Stahlpfosten 70 x 70 mm  
900 mm Überflur  
2 mm Wandstärke

### Oberflächenbehandlung:

Feuerverzinkt oder feuerverzinkt und lackiert.

### Befestigung:

Zum Einbetonieren. Durch horizontale Montageart äußerst geringe Einbautiefe. Auf waagerechten Einbau achten.

### Schließung:

Wahlweise mit gleichschließendem Rundzylinder-Schloss, einschließlich zwei Schlüsseln (Modell A) oder Dreikantverschluss (Modell B) nach DIN 3223.

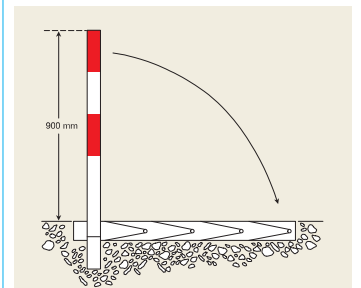

Ausführung	Oberfläche	Farbe	SESAMplus A mit Schließzylinder + 2 Schlüsseln			SESAMplus B mit Dreikantverschluss, ohne Schlüssel		
			Versandgew. kg/St.	Artikel	€/St.	Versandgew. kg/St.	Artikel	€/St.
Gesamthöhe 900 mm	feuerverzinkt	feuerverzinkt	24	113.11.014		24	113.12.225	
	feuerverzinkt und lackiert	rot-weiß		113.10.561			113.11.493	
		schwarz-gelb		113.13.584			113.16.473	
Zusatzschlüssel für Zylinderschloss (gleichschließend)						0,2	110.12.571	
Dreikantschlüssel (bitte mitbestellen)							130.12.326	
Mit reflektierendem Rotring ausstatten (Empfehlung: 2 St. pro Pfosten)								



- Aus Stahl
- Umlegbar
- Für Vorhängeschloss
- Kostengünstig



## SCHUPO Kipp-Pfosten

Zum Absperren von Parkplätzen, Einfahrten, Zuwegen usw.

Nach Umklappen in Fahrtrichtung kann der Pfosten überfahren werden. Der Verschlussbügel wird durch ein Vorhängeschloss (bauseits) gesichert.

Überfahrhöhe: 110 mm.

### Ausführung:

Stahlpfosten 60 mm Ø  
2 mm Wandstärke  
Gelenk aus Temperguss  
Öffnung max. 5 mm Ø für Vorhängeschloss.  
Bodenplatte: 160 x 140 x 10 mm.

### Oberflächenbehandlung:

Feuerverzinkt oder feuerverzinkt und lackiert.

### Befestigungsarten:

Zum Einbetonieren (mit Erdanker) oder zum Aufdübeln.

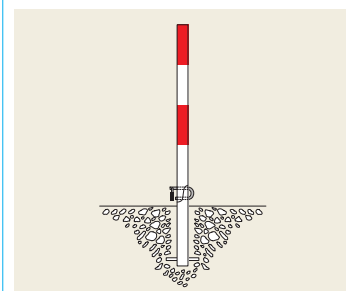

Ausführung	Oberfläche	Farbe	Zum Aufdübeln Gesamthöhe 1.000 mm			Zum Einbetonieren Gesamthöhe 1.330 mm, davon 330 mm Unterflur		
			Versandgew. kg/St.	Artikel	€/St.	Versandgew. kg/St.	Artikel	€/St.
Mit Verschlussbügel für Vorhängeschloss	feuerverzinkt	feuerverzinkt	8,5	120.12.311		10	120.10.102	
	feuerverzinkt und lackiert	rot-weiß		120.12.749			120.11.389	
		schwarz-gelb		120.12.019			120.11.990	
Universaldübel mit Schraube 12/100 (4 St. pro Pfosten)						0,2	109.17.393	
Mit reflektierendem Rotring ausstatten (Empfehlung: 2 St. pro Pfosten)								
Aufpreis pro Kettenöse								

# Poller



- Aus Stahl
- Zum festen Einbau oder herausnehmbar
- Langlebig und dekorativ
- Zwei Befestigungsarten
- Drei Durchmesser



## CITY-Poller WIEN

Die CITY-Poller sind von Architekten und Stadtplanern hochgeschätzt. Langlebige Qualität.

Runder Stahlpoller aus Gütestahl mit geformter Aluminiumkappe.

### Oberflächenbehandlung:

Feuerverzinkt und zusätzlich graubraun lackiert (RAL 8019).

Alle Ausführungen wahlweise mit Kettenösen.

### Befestigungsarten:

- Zum Einbetonieren
- Zum Herausnehmen durch seitlichen Dreikantverschluss nach DIN 3223 oder mit gleichschließendem Zylinderschloss, einschließlich 3 Schlüsseln.

76 mm Ø 2 mm Wandstärke	Zum Einbetonieren Gesamthöhe 1.250 mm, 950 mm Überflur			Zum Herausnehmen mit Dreikant Gesamthöhe 1.250 mm, 950 mm Überflur			Zum Herausnehmen mit Zylinderschloss gleichschließend			
	Ketten- Ösen	Versandgew. kg/St.	Artikel	€/St.	Versandgew. kg/St.	Artikel	€/St.	Versandgew. kg/St.	Artikel	€/St.
0	6,5	160.24.262		9	160.21.059		9	160.21.544		
1		160.21.036			160.23.417			160.22.889		
2		160.29.278			160.29.628			160.25.794		
Dreikantschlüssel (bitte mitbestellen)							0,3	130.12.326		

90 mm Ø 2,5 mm Wandstärke	Zum Einbetonieren Gesamthöhe 1.250 mm, 950 mm Überflur			Zum Herausnehmen mit Dreikant Gesamthöhe 1.250 mm, 950 mm Überflur			Zum Herausnehmen mit Zylinderschloss gleichschließend			
	Ketten- Ösen	Versandgew. kg/St.	Artikel	€/St.	Versandgew. kg/St.	Artikel	€/St.	Versandgew. kg/St.	Artikel	€/St.
0	9	160.23.890		13	160.21.942		13	160.29.018		
1		160.21.214			160.23.986			160.20.070		
2		160.20.101			160.25.003			160.21.543		
Dreikantschlüssel (bitte mitbestellen)							0,3	130.12.326		

108 mm Ø 2,9 mm Wandstärke	Zum Einbetonieren Gesamthöhe 1.250 mm, 950 mm Überflur			Zum Herausnehmen mit Dreikant Gesamthöhe 1.250 mm, 950 mm Überflur			Zum Herausnehmen mit Zylinderschloss gleichschließend			
	Ketten- Ösen	Versandgew. kg/St.	Artikel	€/St.	Versandgew. kg/St.	Artikel	€/St.	Versandgew. kg/St.	Artikel	€/St.
0	11	160.10.243		17	160.10.569		17	160.20.581		
1		160.12.253			160.12.939			160.24.137		
2		160.10.075			160.12.155			160.24.653		
Dreikantschlüssel (bitte mitbestellen)							0,3	130.12.326		





- Aus Edelstahl
- Dezent und wirkungsvoll
- Langlebig
- Drei Befestigungsarten
- Drei Durchmesser



## CITY-Poller MILANO

Elegante, wertbeständige und anspruchsvolle Qualität. Mit eingepresster Kappe.

### Befestigungsarten:

- Zum Einbetonieren
- Zum Aufdübeln mit Bodenplatte
- Zum Herausnehmen durch seitlichen Dreikantverschluss nach DIN 3223.

Alle Ausführungen wahlweise mit Kettenösen.

Zubehör: Hochwertige Gliederketten aus Edelstahl.



Ausführung	Ø x Wandstärke (mm)	Versandgew. kg/St.	Artikel	€/St.
<b>Zum Einbetonieren</b> 925 mm Überflur 260 mm Unterflur	60 x 2	8	167.13.331	
	76 x 2	9	167.15.826	
	102 x 2	10	167.15.704	
<b>Zum Aufdübeln</b> mit Bodenplatte 931 mm Überflur	60 x 2	7	167.16.096	
	76 x 2	9	167.14.669	
	102 x 2	11	167.16.653	
<b>Zum Herausnehmen</b> mit Dreikantverschluss 925 mm Überflur 260 mm Unterflur	60 x 2	9	167.15.888	
	76 x 2	10	167.16.363	
	102 x 2	11	167.19.875	
Dreikantschlüssel (bitte mitbestellen)		0,2	130.19.417	
Ausführung mit Kettenösen				

# Edelstahlpoller



- Aus Edelstahl
- Elegantes Design
- Für höchste Ansprüche
- Drei Befestigungsarten
- Drei Durchmesser



## CITY-Poller BERLIN

Ein handwerkliches Meisterstück: Edles Material in aufwendiger Verarbeitung.

Der nahtlose Übergang zur hochglanzpolierten Kappe verleiht dem Poller einen noblen Charakter. Ein anspruchsvoller Poller, langlebig und zeitlos repräsentativ.

Drei Querschnitte: Ein kraftvoller Poller mit 108 mm Ø, sowie schlankere Varianten mit 60 oder 76 mm Ø.

Alle Ausführungen wahlweise mit Kettenösen.

Zubehör: Sockelring und hochwertige Gliederketten aus Edelstahl.

### Befestigungsarten:

- Zum Einbetonieren
- Zum Aufdübeln mit Bodenplatte
- Zum Herausnehmen durch seitlichen Dreikantverschluss nach DIN 3223 oder mit gleichschließendem Zylinderschloss, einschließlich 3 Schlüsseln.

Ausführung	Ø x Wandstärke (mm)	Versandgew. kg/St.	Artikel	€/St.
<b>Zum Einbetonieren</b> 900 mm Überflur 300 mm Unterflur	60 x 2	7	167.18.689	
	76 x 2	9	167.17.883	
	108 x 2	11	167.16.287	
<b>Zum Aufdübeln</b> mit Bodenplatte 900 mm Überflur	60 x 2	6	167.18.490	
	76 x 2	8	167.16.483	
	108 x 2	10	167.13.788	
<b>Zum Herausnehmen</b> mit Dreikantverschluss 900 mm Überflur 300 mm Unterflur	60 x 2	7,5	167.18.736	
	76 x 2	9	167.18.723	
	108 x 2	10,5	167.13.750	
<b>Zum Herausnehmen</b> mit Zylinderschloss, gleichschließend 900 mm Überflur 300 mm Unterflur	76 x 2	9	167.14.189	
	108 x 2	10,5	167.15.768	
<b>Sockelring</b> für alle Befestigungsarten	60	0,3	167.14.049	
	76	0,4	167.18.323	
	108	0,5	167.13.917	
Dreikantschlüssel (bitte mitbestellen)		0,2	130.12.326	
Aufpreis pro Kettenöse (Edelstahl)				





- Feuerverzinkt
- Stabil und robust
- Zwei Design-Varianten
- Zusätzlich zum Aufdübeln



## MORION Fahrradständer für 2 bis 6 Räder

Stabiler Fahrradständer aus feuerverzinktem Stahl, mit Bügeln aus Rundrohr, 19 mm Ø.

Platzsparend durch hoch- und tiefgestellte Bügel. Auch für Mountainbikes (bis 55 mm Reifenbreite) und Räder mit Scheibenbremsen geeignet.

Zwei Ausführungen:

- Bogenförmiger Bügel für ein- und zweiseitiges Einstellen der Räder
- Gerader Bügel für einseitiges Einstellen der Räder.

Lieferung erfolgt im zerlegten Zustand, Montagematerial und Anleitung beiliegend.



### Bogenförmiger Bügel, 415 mm hoch, 390 mm tief

Anzahl Fahrräder	Breite (mm)	Versandgew. kg/St.	Artikel	€/St.
2	700	9	169.13.535	
3	1.050	12	169.18.628	
4	1.400	16	169.15.104	
5	1.750	20	169.14.981	
6	2.100	24	169.15.566	

### Gerader Bügel, 415 mm hoch, 550 mm tief

Anzahl Fahrräder	Breite (mm)	Versandgew. kg/St.	Artikel	€/St.
2	700	11	169.19.379	
3	1.050	13	169.17.164	
4	1.400	16,5	169.14.842	
5	1.750	21	169.13.432	
6	2.100	25	169.13.416	



# Fahrradständer

## MORION Fahrradständer, kompakt für 4 oder 5 Räder



Fahrradständer aus Stahl, galvanisch verzinkt, Bügel aus Rundrohr. Ausgelegt für mittlere Beanspruchung (z.B. Betriebe, kleinere Wohnanlagen, Privathäuser).

Für ein- und zweiseitiges Einstellen der Räder. Auch für Mountainbikes (bis 50 mm Reifenbreite) geeignet.

Fertig vormontiert. Sofort einsatzfähig.

Äußerst preisgünstig.

- Galvanisch verzinkt
- Stabil
- Vormontiert
- Preisgünstig
- Zusätzlich zum Aufdübeln



255 mm hoch, 330 mm tief				
Anzahl Fahrräder	Breite (mm)	Versandgew. kg/St.	Artikel	€/St.
4	1.210	10	169.15.334	
5	1.320	12	169.19.382	

## MORION Fahrradständer mit Anlehnbügel



Stabiler Fahrradständer aus feuerverzinktem Stahl, mit zusätzlichem Anlehnbügel.

Optimierter Diebstahlschutz durch integrierte Schlossöse. Stützbügel verhindert das mutwillige Umdrücken des Rades (verbogene Felge). Zusätzlich rote Kunststoff-Ummantelung des Anlehnbügels als Anschlagschutz.

Platzsparend durch hoch- und tiefgestellte Bügel. Für einseitiges Einstellen der Räder. Auch für Mountainbikes (bis 55 mm Reifenbreite) geeignet.

Lieferung erfolgt im zerlegten Zustand, Montagematerial und Anleitung beiliegend.

- Feuerverzinkt
- Stabil und robust
- Mit Stützbügel
- Öse für Fahrradschloss
- Zusätzlich zum Aufdübeln



845 mm hoch, 940 mm tief				
Anzahl Fahrräder	Breite (mm)	Versandgew. kg/St.	Artikel	€/St.
2	700	14,5	169.16.895	
4	1.400	28,5	169.17.082	
6	2.100	42,5	169.19.864	



## MORION Fahrrad-Wandparker



Schwenkbarer Fahrradbügel zur Wandmontage. Aus Stahl, galvanisch verzinkt, Bügel aus Rundrohr. Mit Wandplatte zum Andübeln. Platzsparend, für individuellen Einsatz.

Für alle Räder bis 50 mm Reifenbreite geeignet. Bis zu 180° schwenkbar für seitlich versetztes Einstellen der Fahrräder. Leicht einstellbar, fertig vormontiert. Sofort einsatzfähig.

- Galvanisch verzinkt
- 180° schwenkbar
- Vormontiert
- Zur Wandmontage
- Preisgünstig



335 mm hoch, 285 mm tief				
Anzahl Fahrräder	Breite (mm)	Versandgew. kg/St.	Artikel	€/St.
1	90	2,5	169.17.113	



**Abfallbehälter aus Edelstahl**



# Abfallbehälter aus Edelstahl



- Komplett aus Edelstahl
- Robust
- Elegantes Design
- Mit Dreikantverschluss
- Zwei Befestigungsarten



## MORION Abfallbehälter DS35

Mit dem MORION Abfallbehälter schaffen Sie Ordnung und Sauberkeit im öffentlichen Bereich und auf dem Betriebsgelände. Elegante, moderne Form – kombiniert mit robuster Qualität und hoher Funktionalität.

Komplett aus Edelstahl gefertigt. Verriegelung mit seitlichem Dreikantverschluss (Schlüssel inklusive). Gehäuse aus Lochblech zur Aufnahme des verzinkten Innenbehälters (inklusive).

Rohrbogenkonstruktion mit integriertem Schutzdach. Leichte Entnahme des Müllbeutels durch Kippmechanismus. Ablaufbohrung für Flüssigkeiten.

### Befestigung:

Zum Aufdübeln mit angeschweißter Edelstahlplatte.

Alternativ zum Einbetonieren:  
Zwei zusätzliche Bodenrohre (Zubehör) werden mit der Bodenplatte verschraubt.

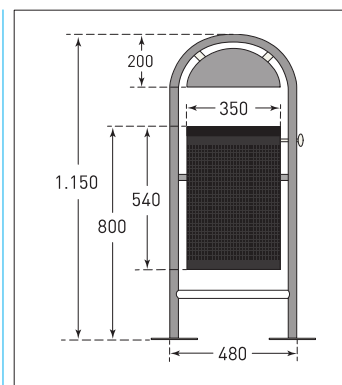

Abfallbehälter DS35	Abmessung (mm) H x B x T	Versandgew. kg/St.	Artikel	€/St.
Mit Inneneimer 35 l	1.150 x 580 x 380	14	512.27.575	
Zubehör		Versandgew. kg/St.	Artikel	€/St.
Bodenrohr zum Einbetonieren: 2 Stück pro Abfallbehälter		1,5	512.27.861	





- Komplett aus Edelstahl
- Exklusives Design
- Mit Dreikantverschluss
- Zwei Befestigungsarten



## MORION Abfallbehälter MB35

Mit dem MORION Abfallbehälter schaffen Sie Ordnung und Sauberkeit im öffentlichen Bereich und auf dem Betriebsgelände. Elegante, moderne Form – kombiniert mit robuster Qualität und hoher Funktionalität.

Komplett aus Edelstahl gefertigt. Verriegelung mit seitlichem Dreikantverschluss (Schlüssel inklusive). Gehäuse aus Lochblech zur Aufnahme des verzinkten Innenbehälters (inklusive).

Elegant geschwungener Standfuß in Bogenform mit integriertem Schutzdach. Einfache Entnahme des Behälters durch Hochklappen des Deckels. Ablaufbohrung für Flüssigkeiten.

**Befestigung:**  
Zum Aufdübeln mit angeschweißter Edelstahlplatte.

Alternativ zum Einbetonieren:  
Zwei zusätzliche Bodenrohre (Zubehör) werden mit der Bodenplatte verschraubt.

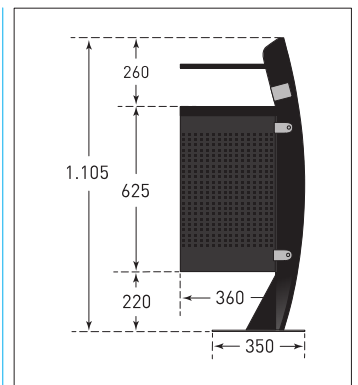

Abfallbehälter MB35	Abmessung (mm) H x B x T	Versandgew. kg/St.	Artikel	€/St.
Mit Inneneimer 35 l	1.105 x 360 x 475	14,5	512.22.823	
<b>Zubehör</b>		Versandgew. kg/St.	Artikel	€/St.
Bodenrohr zum Einbetonieren: 2 Stück pro Abfallbehälter		1,5	512.27.861	

# Systemgeländer



- Aus Stahl
- Variables Baukastensystem
- Optisch ansprechend
- Montagefreundlich
- Zwei Modelle
- Drei Befestigungsarten



## MORION Systemgeländer Stahl

Variables Schutzgeländer im Baukastensystem. Sichert Verkehrswege im Betrieb, auf öffentlichen Straßen und Plätzen. Trennt Fahrbahnen oder verschiedene Verkehrsarten voneinander (ÖPNV, Haltestellen). Einsatz als Umlaufsperr oder Personenleitsystem.

Praktisch: Variabel einstellbare Verbindungselemente korrigieren bei unebenen Böden den Höhenausgleich.

**Zwei Modelle:**  
Design URBAN und Design CLASSIQUE.

**Bestehend aus:**  
Stand- und Querrohren, formschönen Schellen und Kappen aus Aluminium, elektrisch nicht leitenden Verbindungsteilen aus Kunststoff, Edelstahlschrauben.

Standard-Überflurhöhe 1.000 mm gemäß Arbeitsstätten-Richtlinien.  
Beliebige horizontale Winkel über 90° und vertikale Winkel (Steigungen) bis 45° einstellbar.

**Oberflächenbehandlung:**  
Feuerverzinkt oder feuerverzinkt und lackiert.

**Befestigungsarten:**

- Zum Einbetonieren
- Zum Aufdübeln mit Bodenplatte
- Zum Herausnehmen aus nicht verschleißbarer Bodenhülse

Für eine schlankere Optik sind die Querrohre auch mit 48 mm Ø lieferbar.

Andere Ausführungen (Höhe, Länge, Farbe) oder Edelstahl auf Anfrage.

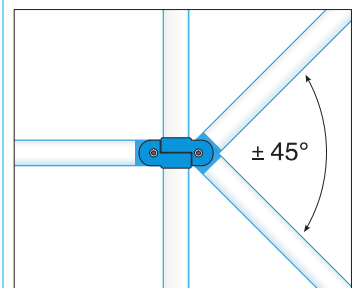
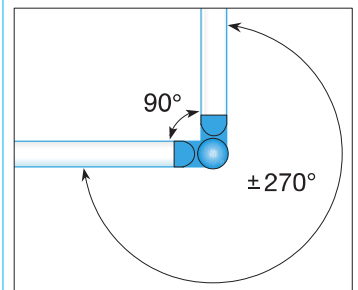

## Design URBAN – Standrohr aus Stahl, mit Abdeckkappe – 2,0 mm Wandstärke

	Oberfläche	Farbe	Zum Einbetonieren 60/1.330 mm; davon 330 mm Unterflur oder zum Einsetzen in MORION Bodenhülse			Zum Aufdübeln 60/1.000 mm; mit Bodenplatte 140 x 160 x 10 mm		
			Versandgew. kg/St.	Artikel	€/St.	Versandgew. kg/St.	Artikel	€/St.
	feuerverzinkt	feuerverzinkt	5,5	191.10.257		6,5	191.11.788	
	feuerverzinkt und lackiert	rot-weiß		191.12.087			191.10.373	
		schwarz-gelb		191.11.064			191.11.070	
Nicht verschleißbare MORION Bodenhülse						0,3	100.10.773	
Bodenhülse aus Grauguss; komplett mit Klemm- und Gewinding						3	150.18.049	

## Design CLASSIQUE – Standrohr aus Stahl, mit Abdeckkappe – 2,0 mm Wandstärke

	Oberfläche	Farbe	Zum Einbetonieren 60/1.330 mm; davon 330 mm Unterflur oder zum Einsetzen in MORION Bodenhülse			Zum Aufdübeln 60/1.000 mm; mit Bodenplatte 140 x 160 x 10 mm		
			Versandgew. kg/St.	Artikel	€/St.	Versandgew. kg/St.	Artikel	€/St.
	feuerverzinkt	feuerverzinkt	5,5	191.10.603		6,5	191.10.815	
	feuerverzinkt und lackiert	rot-weiß		191.11.532			191.11.756	
		schwarz-gelb		191.12.494			191.12.711	
Nicht verschleißbare MORION Bodenhülse						0,3	100.10.773	
Bodenhülse aus Grauguss; komplett mit Klemm- und Gewinding						3	150.18.049	

## Querrohr 60 mm mit Schellen – 2,0 mm Wandstärke

Oberfläche	Farbe	2.000 mm; Rastermaß 2.170 +/- 5 mm			1.500 mm; Rastermaß 1.670 +/- 5 mm			1.000 mm; Rastermaß 1.170 +/- 5 mm		
		Versandgew. kg/St.	Artikel	€/St.	Versandgew. kg/St.	Artikel	€/St.	Versandgew. kg/St.	Artikel	€/St.
feuerverzinkt	feuerverzinkt	8,5	191.13.077		7	191.11.891		5,5	191.11.348	
feuerverzinkt und lackiert	rot-weiß		191.11.603			191.11.746			191.12.964	
	schwarz-gelb		191.10.789			191.11.722			191.10.311	

## Querrohr 48 mm mit Schellen – 2,0 mm Wandstärke

Oberfläche	Farbe	2.000 mm; Rastermaß 2.170 +/- 5 mm			1.500 mm; Rastermaß 1.670 +/- 5 mm			1.000 mm; Rastermaß 1.170 +/- 5 mm		
		Versandgew. kg/St.	Artikel	€/St.	Versandgew. kg/St.	Artikel	€/St.	Versandgew. kg/St.	Artikel	€/St.
feuerverzinkt	feuerverzinkt	7,5	191.16.639		6	191.14.415		4,5	191.17.798	
feuerverzinkt und lackiert	rot-weiß		191.19.773			191.16.468			191.17.857	
	schwarz-gelb		191.13.934			191.19.929			191.14.802	



# Sperrschranken



**COMPACT Systemschranke** mit Gasdruckfeder

» VIDEO »





- Hoher Bedienkomfort
- Kompakte Bauform
- Abschließbar
- Verschiedene Schließvarianten

Systemschranke mit integrierter Gasdruckfeder für hohen Bedienkomfort. Die moderne Optik, der hohe Qualitätsanspruch und die bereits vollwertig ausgestattete Standardausführung lassen kaum Wünsche offen:

- Alle Stahlteile verzinkt und rot pulverbeschichtet.
- Breiter Aluminiumbaum mit Antisitzleiste und Reflexstreifen.
- Einschließlich Schließzylinder.

#### Zwei Ausführungen:

Mit festem Auflageposten oder mit Pendelstütze.

Dreh- und Auflageposten zum Aufdübeln (auf Wunsch zum Einbetonieren).

Der Verschlussbolzen der COMPACT Systemschranke rastet in offener und geschlossener Position automatisch ein. Abschließbar durch verschieden-schließenden Rundzylinder, einschließlich 2 Schlüsseln. (Der Schlüssel lässt sich nur in eingerastetem Zustand abziehen.)

Weitere Schließoptionen:

- Dreikantverschluss statt Rundzylinder
- Rundzylinder gleichschließend
- Vorbereitet für kundenseitigen Profilizylinder

#### Maße:

Drehposten: 220 x 100 x 1.000 mm  
 Bodenplatte: 295 x 295 x 10 mm  
 Auflageposten: 50 x 50 x 1.000 mm  
 Bodenplatte: 200 x 200 x 10 mm  
 Alu-Baum: 90 x 60 mm

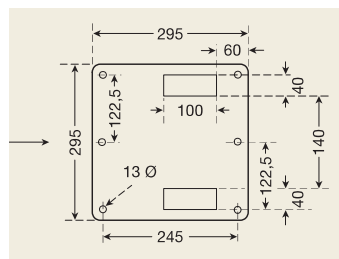
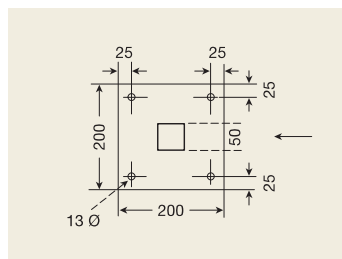
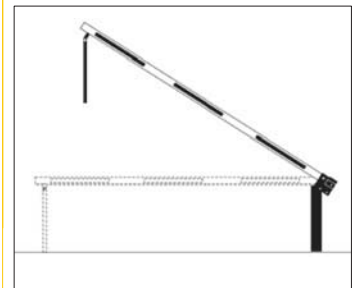

COMPACT Systemschranke mit Gasdruckfeder			Mit Pendelstütze			Mit Auflageposten		
Ausführung	Gesamtbreite (mm)	Lichte Weite (mm)	Versandgew. kg/St.	Artikel	€/St.	Versandgew. kg/St.	Artikel	€/St.
Zum Aufdübeln, Rundzylinder mit 2 Schlüsseln	3.320	2.900	60	222.24.949		75	222.29.410	
	3.820	3.400	70	222.25.156		85	222.28.372	
	4.320	3.900	80	222.22.549		95	222.25.184	
	4.820	4.400	90	222.27.060		105	222.23.852	
	5.320	4.900	100	222.22.516		115	222.27.798	
	5.820	5.400	110	222.26.548		125	222.20.858	
	6.320	5.900	120	222.24.380		135	222.29.758	

Zubehör	Artikel	€/St.
Ersatz-Dreikantschlüssel	130.19.874	
Drehposten zum Einbetonieren (Ausführung mit Pendelstütze)		
Dreh- und Auflageposten zum Einbetonieren (Ausführungen mit Auflageposten)		
Sicherung des Verschlussbolzens mit Dreikantverschluss statt Rundzylinder		



**COMPACT Systemschranke** mit Gegengewicht

▶▶ VIDEO ▶▶







- Einfache Bedienung
- Robuste Konstruktion
- Abschließbar
- Verschiedene Schließvarianten

Sperrschranke mit hoher Funktionalität und formschöner Optik.  
Leicht zu bedienen durch im Schrankenbaum eingelassenes, längenabhängiges Gegengewicht.

- Alle Stahlteile verzinkt und rot pulverbeschichtet.
- Breiter Aluminiumbaum mit Antisitzleiste und Reflexstreifen.
- Einschließlich Schließzylinder.

#### Zwei Ausführungen:

Mit festem Auflagepfosten oder mit Pendelstütze.

Dreh- und Auflagepfosten zum Aufdübeln (auf Wunsch zum Einbetonieren).

Der Verschlussbolzen der COMPACT Systemschranke rastet in offener und geschlossener Position automatisch ein. Abschließbar durch verschiedenen schließenden Rundzylinder, einschließlich 2 Schlüsseln. (Der Schlüssel lässt sich nur in eingerastetem Zustand abziehen.)

Weitere Schließoptionen:

- Dreikantverschluss statt Rundzylinder
- Rundzylinder gleichschließend
- Vorbereitet für kundenseitigen Profilyzinder

#### Maße:

Drehpfosten: 220 x 100 x 1.000 mm  
Bodenplatte: 295 x 295 x 10 mm  
Auflagepfosten: 50 x 50 x 1.000 mm  
Bodenplatte: 200 x 200 x 10 mm  
Alu-Baum: 90 x 60 mm

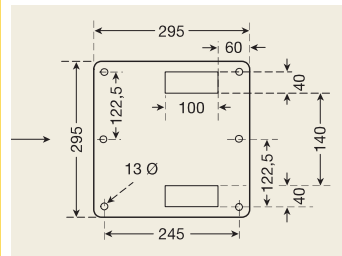
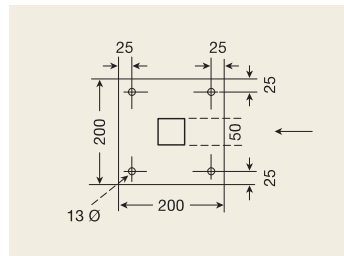
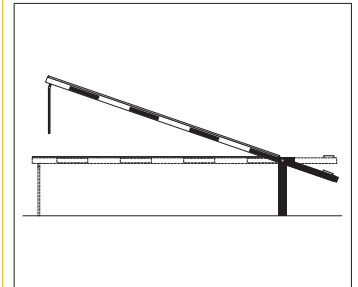

COMPACT Systemschranke mit Gegengewicht		Mit Pendelstütze				Mit Auflagepfosten			
Ausführung	Gesamtbreite (mm)	Lichte Weite (mm)	Versandgew. kg/St.	Artikel	€/St.	Lichte Weite (mm)	Versandgew. kg/St.	Artikel	€/St.
<b>Zum Aufdübeln, Rundzylinder mit 2 Schlüsseln</b>	3.000	1.895	75	226.24.283	-	-	-	-	-
	3.500	2.395	85	226.23.453	-	-	-	-	-
	4.000	2.895	95	226.20.211	-	2.895	110	226.29.274	-
	4.500	3.395	105	226.23.358	-	3.395	125	226.25.650	-
	5.000	3.895	115	226.26.559	-	3.895	135	226.29.856	-
	5.500	4.395	125	226.20.445	-	4.395	145	226.27.529	-
	6.000	4.895	135	226.26.388	-	4.895	155	226.25.934	-
	6.500	-	-	-	-	5.395	165	226.24.133	-
7.000	-	-	-	-	5.895	175	226.28.401	-	

Zubehör	Artikel	€/St.
Ersatz-Dreikantschlüssel	130.19.874	
Drehpfosten zum Einbetonieren (Ausführung mit Pendelstütze)		
Dreh- und Auflagepfosten zum Einbetonieren (Ausführungen mit Auflagepfosten)		
Sicherung des Verschlussbolzens mit Dreikantverschluss statt Rundzylinder		

# Sperrschranken



- Elektrisch
- Solarmodul
- Fernbedienung
- Einfach und bequem
- Kompakte Bauform



## COMPACT Elektroschranke

Kompakte, elektrisch betriebene Sperrschranke mit integriertem Solarmodul. Höchst komfortabel. Sperrt zuverlässig Zu- und Durchfahrten. Geeignet für kurze bis mittlere Sperrbreiten.

Aluminium-Gehäuse rot beschichtet, Alu-Schrankenbaum weiß mit roten Reflexstreifen.

Vormontiert und montagefertig: Einfach aufdübeln. Keine Elektroinstallation notwendig. Funktionssicher: mit manueller Notentriegelung.



### Maße und Daten:

Drehpfosten: 150 x 150 x 920 mm

Bodenplatte: 200 x 200 x 5 mm

Alu-Baum: 60 mm Ø

Akkukapazität: ca. 2.500 Zyklen (auf/zu)

Solarmodul: zusätzlich bis 50 Zyklen/Tag

Fernbedienung: 12 m Reichweite

Lieferung inklusive 1 Handsender und 1 Akku 6V (bereits geladen).

Weiteres Zubehör: Ersatzakku, Ladegerät, zusätzliche Handsender

Ausführung	Gesamtbreite (mm)	Lichte Weite (mm)	Versandgew. kg/St.	Artikel	€/St.
Inklusive 1 Handsender und 1 Akku 6V	1.350	1.200	29,5	223.26.830	
	1.650	1.500	30	223.21.698	
	2.150	2.000	30,5	223.24.144	
	2.650	2.500	31	223.29.795	

Zubehör	Artikel	€/St.
Handsender (zusätzlich)	223.20.969	
Ersatzakku (6 Volt)	223.23.724	
Ladegerät (nicht im Lieferumfang enthalten)	223.26.644	





- Einfache Bedienung
- Kompakte Bauform
- Abschließbar
- Verschiedene Schließvarianten



## COMPACT Handschranke

Formschöne, einfach zu bedienende Schranke für kurze bis mittlere Sperrbreiten. Leichtgängig durch Gasdruckfeder.

- Alle Stahlteile verzinkt und rot pulverbeschichtet.
- Breiter Aluminiumbaum mit Antisitzleiste und Reflexstreifen.
- Einschließlich Schließzylinder.

Zum Aufdübeln (auf Wunsch zum Einbetonieren).

In geöffneter und geschlossener Position abschließbar durch gleichschließenden Profilzylinder, einschließlich 2 Schlüsseln.

Weitere Schließoptionen:

- Dreikantverschluss statt Profilzylinder
- Profilzylinder verschiedenschließend
- Vorbereitet für kundenseitigen Profilzylinder

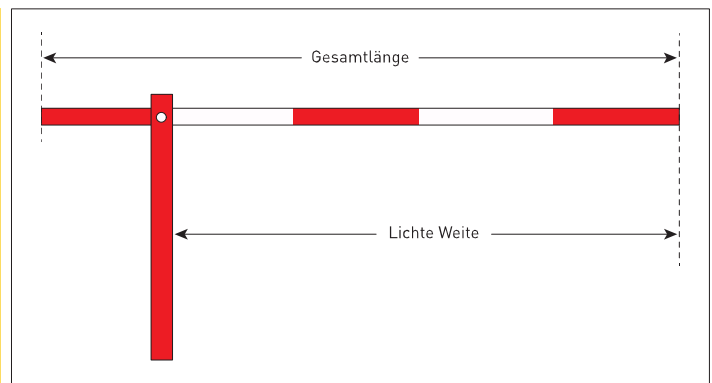

### Maße:

- Drehpfosten: 100 x 100 x 1.000 mm
- Bodenplatte: 200 x 200 x 10 mm
- Alu-Baum: 90 x 60 mm
- Maximallänge: 4.500 mm (ab 3.500 mm mit zusätzlicher Pendelstütze.)

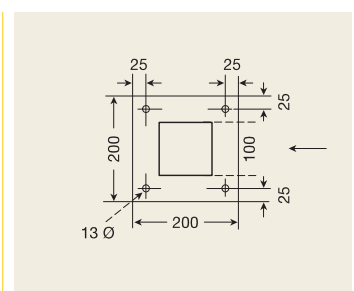

Ausführung	Gesamtbreite (mm)	Lichte Weite (mm)	Versandgew. kg/St.	Artikel	€/St.
<b>Zum Aufdübeln,</b> Profilzylinder mit 2 Schlüsseln	2.500	1.720	45	224.29.696	
	3.000	2.220	50	224.22.401	
	3.500	2.720	55	224.20.095	
	4.000	3.220	60	224.28.826	
	4.500	3.720	65	224.29.890	

Zubehör	Artikel	€/St.
Ersatz-Dreikantschlüssel	130.19.874	
Drehpfosten zum Einbetonieren		
Sicherung des Verschlussbolzens mit Dreikantverschluss statt Zylinderschloss		



# Sperrschranken



- Seitlich schwenkbar
- Einfache Bedienung
- Stabile und robuste Konstruktion
- Abschließbar
- Verschiedene Schließvarianten

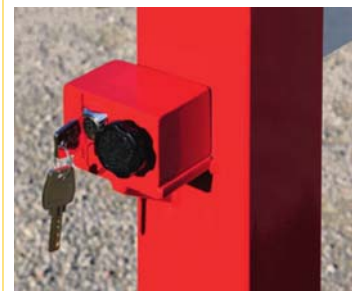

## COMPACT Drehschranke

Die neue Generation der horizontal schwenkbaren Schranken. Modern und optisch ansprechend.

Leicht zu bedienende Schranke mit zwei Auflagepfosten für optimalen Schutz in geschlossener und geöffneter Position.

- Alle Stahlteile verzinkt und rot pulverbeschichtet.
- Breiter Aluminiumbaum mit Antisitzleiste und Reflexstreifen.
- Einschließlich Schließzylinder.

Dreh- und Auflagepfosten zum Aufdübeln (auf Wunsch zum Einbetonieren).

Der drehbare Flügel rastet automatisch alle 90° ein. Abschließbar durch verschiedenschließenden Rundzylinder, einschließlich 2 Schlüsseln.

Weitere Schließoptionen:

- Dreikantverschluss statt Rundzylinder
- Rundzylinder gleichschließend
- Vorbereitet für kundenseitigen Profilzylinder

### Maße:

Drehpfosten: 100 x 100 x 1.000 mm  
 Bodenplatte: 200 x 200 x 10 mm  
 Auflagepfosten: 50 x 50 x 1.000 mm  
 Bodenplatte: 200 x 200 x 10 mm  
 Alu-Baum: 90 x 60 mm  
 Alu-Querstrebe: 60 x 30 mm

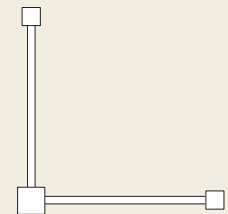

Montageschema

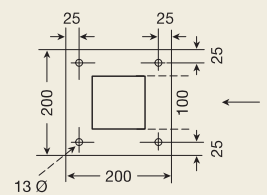

Drehpfosten

Ausführung	Gesamtbreite (mm)	Lichte Weite (mm)	Versandgew. kg/St.	Artikel	€/St.
<b>Zum Aufdübeln,</b> Mit zwei Auflagepfosten; Rundzylinder mit 2 Schlüsseln	2.500	2.205	55	225.24.432	
	3.000	2.705	60	225.24.693	
	3.500	3.205	65	225.29.755	
	4.000	3.705	70	225.29.724	
	4.500	4.205	75	225.28.929	

Zubehör	Artikel	€/St.
Ersatz-Dreikantschlüssel	130.19.874	
Dreh- und Auflagepfosten zum Einbetonieren (je Pfosten)		
Sicherung des Verschlussbolzens mit Dreikantverschluss statt Rundzylinder		



- Eine Schranke = zwei Flügel
- Seitlich schwenkbar
- Einfache Bedienung
- Stabile und robuste Konstruktion
- Abschließbar
- Verschiedene Schließvarianten



## COMPACT Gatterschranke

Moderne, horizontal drehbare Schranke.

- Drehpfosten verzinkt und rot pulverbeschichtet.
- Breiter Aluminiumbaum mit Antisitzleiste und Reflexstreifen.
- Einschließlich Schließzylinder.

Zum Aufdübeln (auf Wunsch zum Einbetonieren).

Der drehbare Flügel rastet automatisch alle 90° ein. Abschließbar durch verschiedenschließenden Rundzylinder, einschließlich 2 Schlüsseln.

Weitere Schließoptionen:

- Dreikantverschluss statt Rundzylinder
- Rundzylinder gleichschließend
- Vorbereitet für kundenseitigen Profilzylinder

### Maße:

Drehpfosten: 100 x 100 x 1.000 mm

Bodenplatte: 200 x 200 x 10 mm

Alu-Baum: 90 x 60 mm

Alu-Querstrebe: 60 x 30 mm

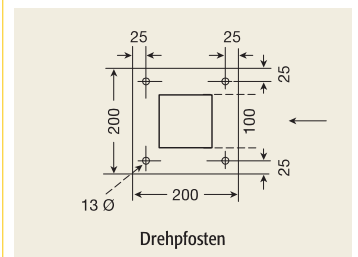
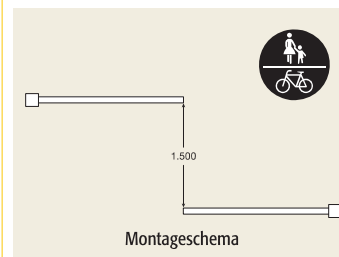
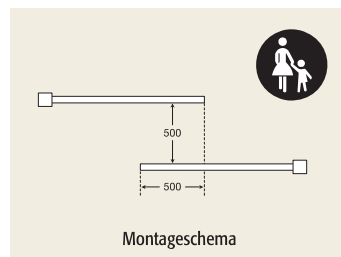

Ausführung	Gesamtbreite (mm)	Lichte Weite (mm)	Versandgew. kg/St.	Artikel	€/St.
<b>Zum Aufdübeln,</b> Eine Schranke = 2 Flügel Rundzylinder mit 2 Schlüsseln	1.250	1.050	75	221.29.973	
	1.750	1.550	90	221.22.813	
	2.250	2.050	105	221.27.418	
	2.750	2.550	120	221.21.467	
	3.250	3.050	135	221.25.404	

Zubehör	Artikel	€/St.
Ersatz-Dreikantschlüssel	130.19.874	
Drehpfosten zum Einbetonieren (je Flügel)		
Sicherung des Verschlussbolzens mit Dreikantverschluss statt Zylinderschloss (je Flügel)		



# Sperrschranken



- Zweiseitige Schranke
- Seitlich schwenkbar
- Stabile Konstruktion
- Abschließbar
- Zwei Schließvarianten



## PARAT Gatterschranke

Langlebige, zweiseitige Gatterschranke, horizontal schwenkbar. Mit je einem fest eingebauten, dennoch drehbaren und einem herausnehmbaren Pfosten. Für zeitweises Sperren von Wegen, Einfahrten ...

Alle Stahlteile feuerverzinkt und rot-weiß lackiert. Pfosten mit zwei Aussparungen zur Aufnahme der Querbalken.

Zum Einbetonieren.

Abschließbar durch seitlichen Dreikantverschluss nach DIN 3223.

Schließoption:  
Zylinderschloss, einschließlich 2 Schlüssel

**Maße:**

Pfosten: 70 x 70 x 1.000 mm (Überflur)

Querbalken: 60 x 40 mm

Zubehör: Zusätzliche Bodenhülsen für das Abstellen der geöffneten Schrankenflügel.

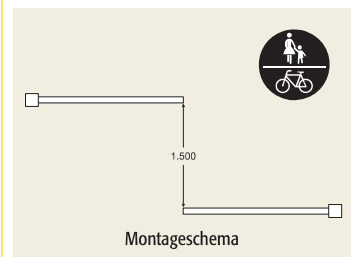
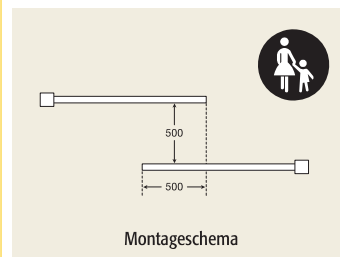

Ausführung	Gesamtbreite (mm)	Lichte Weite (mm)	Versandgew. kg/St.	Artikel	€/St.
<b>Zum Einbetonieren,</b> Eine Schranke = 2 Flügel Dreikantverschluss	1.500	1.400	80	220.12.694	
	2.000	1.900	95	220.10.527	
	2.500	2.400	110	220.11.460	
	3.000	2.900	125	220.12.737	
	3.500	3.400	140	220.12.333	
<b>Zubehör</b>				Artikel	€/St.
Zusatz-Bodenhülse (für geöffnete Schranken) mit Verschlussdeckel				220.12.336	
Zusätzlicher Dreikantschlüssel				130.12.326	
Schließvorrichtung mit Zylinderschloss statt Dreikant					



## MORION Höhenbegrenzer Aluminium



Sichert Einfahrten, Unterführungen und Überbauungen (Durchfahrten). Für Parkhäuser, Hallen, Gebäude oder Einrichtungen mit eingeschränktem Höhenmaß.

Aluminiumprofil mit seitlichen Schutzkappen, 150 x 20 mm (H x T), einseitig mit reflektierender Typ-1-Folie beklebt (beidseitig beklebt auf Anfrage).

Aufhängung durch zwei Knotenkettens mit Stahlring und Schrauben, galvanisch verzinkt, je 2 m lang.

- Aluminiumprofil
- Reflektierend
- Einschließlich Kette
- Verschiedene Breiten



Ausführung	Breite (mm)	Versandgew. kg/St.	Artikel	€/St.
rot-weiß	2.000	6	302.15.082	
	2.500	7	302.16.975	
	3.000	11	302.18.457	
	4.000	13	302.13.245	
	5.000	15	302.15.125	
schwarz-gelb	2.000	6	302.16.017	
	2.500	7	302.16.495	
	3.000	11	302.17.584	
	4.000	13	302.13.360	
	5.000	15	302.19.951	

## MORION Höhenbegrenzer Kunststoff



Höhenbegrenzer in Leichtbauweise.

Sichert Einfahrten, Unterführungen und Überbauungen, ohne Fahrzeuge zu beschädigen.

Konzipiert für PKW, Kleinbusse, Vans, Geländewagen, Transporter ...

Rundzylinder aus Kunststoff, komplett rot-weiß reflektierend. Zwei seitliche schwarze Einfassungen. Völlig kantenfrei.

Aufhängung durch zwei Knotenkettens, galvanisch verzinkt, je 2 m lang. Kettenende mit Stahlring zum Aufhängen des Höhenbegrenzers (Deckenhaken bauseits).

- Kunststoff-Zylinder
- Völlig kantenfrei
- Reflektierend
- Einschließlich Kette



Ausführung	Breite x Ø (mm)	Versandgew. kg/St.	Artikel	bei Abnahme von €/St.
rot-weiß	950 x 100	2,7	302.24.997	

## Durchfahrt-Begrenzer



**COMPACT Durchfahrt-Begrenzer *starr***





Verhindert, dass Fahrzeuge (z.B. LKW, Caravan, Wohnwagen) unzulässig Park- und Rastplätze oder Einfahrten befahren.

Stabile Grundkonstruktion zum Aufdübeln (auf Wunsch zum Einbetonieren). Bestehend aus zwei feuerverzinkten, rot beschichteten Stahlpfosten und weißem Aluminiumbaum mit roten Reflexstreifen.

**Maße:**

Standpfosten: 100 x 100 x 3.010 mm  
 Bodenplatte: 295 x 295 x 10 mm  
 Alu-Baum: 105 x 60 mm  
 Gesamthöhe: 3.010 mm  
 Max. Durchfahrtshöhe: 2.800 mm

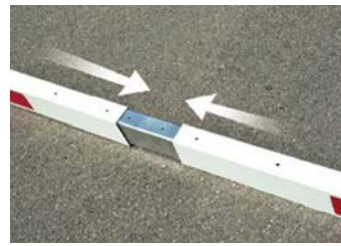

Der Aluminiumbaum wird mittels zwei Aufnahmebohren fest verschraubt.

**Mögliche Breiten:**

3.230 bis 10.230 mm (ab 6.000 mm zweiteiliger Baum, mit Innenrohr verschraubt).

**Fünf verschiedene Durchfahrtshöhen:**

2.200 mm, 2.350 mm, 2.500 mm, 2.650 mm und 2.800 mm.

- Feststehend
- Baum reflektierend
- Zwei Befestigungsarten
- Einfache Montage

Ausführung	Gesamtbreite (mm)	Lichte Weite (mm)	Versandgew. kg/St.	Artikel	€/St.
<b>Zum Aufdübeln</b>	3.230	3.000	70	305.22.250	
	4.230	4.000	75	305.27.291	
	5.230	5.000	80	305.21.734	
	6.230	6.000	90	305.22.355	
	7.230	7.000	95	305.25.927	
	8.230	8.000	100	305.23.437	
	9.230	9.000	105	305.27.712	
	10.230	10.000	110	305.27.911	

<b>Zubehör</b>	Artikel	€/St.
Bodenrohr zum Einbetonieren (2 Stück erforderlich)	222.22.548	

**COMPACT Durchfahrt-Begrenzer**  
 Höhenabhängung

Zusätzliche Höhenabhängung aus Aluminium (60 x 30 mm), reflektierend, reduziert das Durchfahrtsmaß um weitere 400 mm. Einschließlich zwei Ketten (6 mm Stahl, feuerverzinkt) und Schraubverbinder.

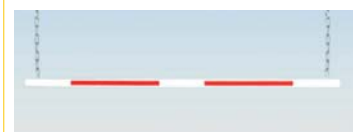

Ausführung	Breite (mm)	für Breiten (mm)	Versandgew. kg/St.	Artikel	€/St.
Aluminium	2.000	3.000 - 5.000	8	305.21.100	
	4.000	5.000 - 8.000	10	305.23.888	
	6.000	8.000 - 10.000	12	305.21.949	



## Durchfahrt-Begrenzer



**COMPACT Durchfahrt-Begrenzer** *drehbar*





Verhindert, dass Fahrzeuge (z.B. LKW, Caravan, Wohnwagen) unzulässig Park- und Rastplätzen oder Einfahrten befahren.

Drehbare Ausführung erlaubt das kontrollierte Passieren von Fahrzeugen, deren Aufbau die eingestellte Durchfahrthöhe überschreitet.

Stabile Grundkonstruktion zum Aufdübeln (auf Wunsch zum Einbetonieren). Bestehend aus drehbarem Stahlpfosten und weißem Aluminiumbaum mit roten Reflexstreifen. Pfosten feuerverzinkt und rot beschichtet.

**Maße:**

Drehpfosten: 100 x 100 x 2.810 mm  
 Bodenplatte: 295 x 295 x 10 mm  
 Alu-Baum: 105 x 60 mm



Gesamthöhe: 2.810 mm  
 Max.  
 Durchfahrthöhe: 2.650 mm  
 Mögliche Breiten: 3.205 bis 5.205 mm

Vier verschiedene Durchfahrthöhen:  
 2.200 mm, 2.350 mm, 2.500 mm,  
 2.650 mm.

- Drehbar
- Baum reflektierend
- Zwei Befestigungsarten
- Einfache Montage

Zwei gegenüberstehende Durchfahrt-Begrenzer sperren Einfahrten bis zu 10.450 mm. (Sperrbreiten bis ca. 12.000 mm durch entsprechende Lücke zwischen den Alu-Bäumen möglich.)

Sicherung des drehbaren Stahlpfostens durch Dreikantverschluss.

Weitere Schließoptionen:

- Zylinderschloss
- Verschlussbolzen (Vorhängeschloss bauseits)

Ausführung	Gesamtbreite (mm)	Lichte Weite (mm)	Versandgew. kg/St.	Artikel	€/St.
<b>Zum Aufdübeln</b> Mit Dreikantverschluss	3.205	3.000	55	305.27.817	
	3.705	3.500	60	305.22.859	
	4.205	4.000	65	305.23.208	
	4.705	4.500	70	305.22.147	
	5.205	5.000	75	305.22.810	

Zubehör	Artikel	€/St.
Bodenrohr zum Einbetonieren	222.22.548	
Ersatz-Dreikantschlüssel	130.19.874	
Sicherung des Verschlussbolzens mit Zylinderschloss statt Dreikant		
Sicherung des Verschlussbolzens mit Vorhängeschloss statt Dreikant (Schloss bauseits)		

**COMPACT Durchfahrt-Begrenzer**

Höhenabhängung

Zusätzliche Höhenabhängung aus Aluminium (60 x 30 mm), reflektierend, reduziert das Durchfahrtsmaß um weitere 400 mm. Einschließlich zwei Ketten (6 mm Stahl, feuerverzinkt) und Schraubverbinder.

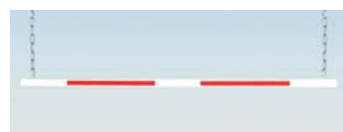

Ausführung	Breite (mm)	für Breiten (mm)	Versandgew. kg/St.	Artikel	€/St.
Aluminium	2.000	3.000 - 5.000	8	305.21.100	
	4.000	5.000 - 8.000	10	305.23.888	
	6.000	8.000 - 10.000	12	305.21.949	

# Fahrzeugmarkierung

## Parkwarntafeln



Parkwarntafeln (Nachtparktafeln) sind vorgeschrieben nach § 17 der Straßenverkehrsordnung für parkende Fahrzeuge über 2,8 t und für alle Anhänger ohne Gewichtsbeschränkung, z.B. auch Wohnwagen.

Korrosionsbeständiges Stahlblech (285 x 285 mm) mit aufkaschierter Hochreflexfolie (Typ 3). Fertig gebohrt zur einfachen Montage.

Wahlweise plan oder horizontal klappbar. Bauartgeprüft.

- Aus Stahlblech
- Laut § 17 StVO
- Bauartgeprüft
- Reflektierend
- Einfache Montage

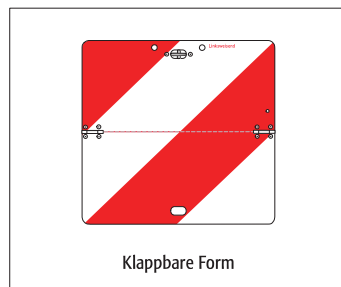
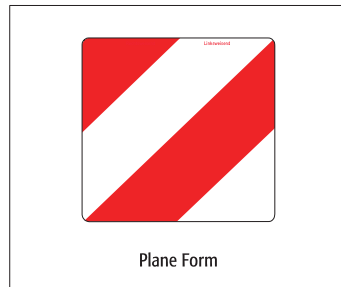

Ausführung		Versandgew. kg/St.	Artikel	bei Abnahme von €/St.
plan	hinten, linksweisend	1,5	435.20.894	
	vorne, rechtsweisend		435.22.912	
klappbar	hinten, linksweisend		435.24.246	
	vorne, rechtsweisend		435.22.638	

## Gefahrgut-Warntafeln



Die Gefahrgut-Warntafeln dienen der Kennzeichnung von Fahrzeugen, die gefährliche Güter transportieren.

Orangefarbene Warntafel nach ADR, mit schwarzer Umrandung (300 x 400 mm).

### Ohne Kennzeichnungsziffern

- Ausführung NORMAL: Horizontal klappbar; ohne Halterung. Mit Kantenschutz.
- Ausführung DURO: Vertikal klappbar. Langlebig und extrem korrosionsbeständig. Aus robustem Verbundmaterial mit TÜV-geprüftem Kunststoff-Scharnier.

- Nach ADR
- Aus Stahlblech
- Brandfest
- Klappbar



### Mit Wechselziffern

Die Kennzeichnungsziffern sind brandfest gemäß Rn 10 500, Absatz 5. Baukasten mit Ziffernsätzen. Edelstahl rostfrei, 39-teilig.



Ausführung		Versandgew. kg/St.	Artikel	bei Abnahme von €/St.
NORMAL	horizontal klappbar	0,5	433.10.554	
	vertikal klappbar		433.16.869	
Universaltafel mit 39-teiligem Ziffernsatz; Edelstahl rostfrei		6	433.11.382	



## Konturmarkierung nach ECE 104



Bis zu 90% von nächtlichen LKW-Unfällen lassen sich durch die Anbringung von Konturmarkierungen nach ECE 104 verhindern. (Quelle: Sicherheitsreport 2/2003, TU Darmstadt).

Die Konturmarkierung ist hochreflektierend (Folientyp III), äußerst langlebig und mit einem speziell abgestimmten Kleber ausgestattet.

- Für LKW
- Selbstklebend
- Hochreflektierend
- Langlebig



Ausführung	Farbe	Abmessung	Versandgew. kg/St.	Artikel	€/Rolle
Für Festaufbauten	weiß	12,5 m x 50 mm	0,5	440.18.040	
	gelb			440.17.629	
	rot			440.18.885	
Für Planenaufbauten	weiß			440.14.070	
	gelb			440.18.253	
	rot			440.16.298	

## Heckmarkierung nach ECE 70



Bauartgeprüfte Sicherheitskennzeichnung für alle LKW und Anhänger nach Europanorm. Beugt Auffahrunfällen vor. In vielen europäischen Ländern obligatorisch.

Aluminiumträger mit gelber Hochreflexfolie und tagesleuchtendem Rot. Zum Befestigen auf flachen, festen Untergründen. Ausgezeichnete Warnwirkung bei Tag und Nacht.

Pro Fahrzeug/Anhänger kann gewählt werden zwischen:

- je einer Vollmarkierung
- je zwei Halbmarkierungen oder
- je vier Viertelmarkierungen.

- Für LKW und Anhänger
- Gute Warnwirkung
- Hochreflexfolie
- Bauartgeprüft



Für Zugmaschinen	Abmessung (mm)	Versandgew. kg/St.	Artikel	bei Abnahme von €/Satz
Vollmarkierung 1 Stück	à 132 x 1.132	2	439.12.884	
Halbmarkierung 2 Stück	à 132 x 566		439.10.715	
Viertelmarkierung 4 Stück	à 132 x 283		439.11.645	
Für Anhänger und Auflieger				
Vollmarkierung 1 Stück	à 197 x 1.132	2,5	439.12.323	
Halbmarkierung 2 Stück	à 197 x 566		439.12.419	
Viertelmarkierung 4 Stück	à 197 x 283		439.10.240	

# Fahrzeugmarkierung

## MORION Warnmarkierung



Fahrzeuge, die beim Bau, der Instandhaltung, der Müllabfuhr oder der Reinigung von Straßen eingesetzt werden, müssen durch rot-weiß reflektierende Warnmarkierung, Folie Typ 2 (DIN 30 710) gekennzeichnet sein (§ 35 StVO, Abs. 6).

- Bewährte 3M-Qualität
- Optimal für ebene Flächen und Rundungen
- Für den Dauereinsatz
- Rechts- und linksweisend
- Langlebig

Für den temporären Einsatz: Warnmarkierung auf Magnetfolie kaschiert.

- Nach DIN 30 710
- Für Fahrzeuge § 35 StVO
- Selbstklebend
- Preisgünstig

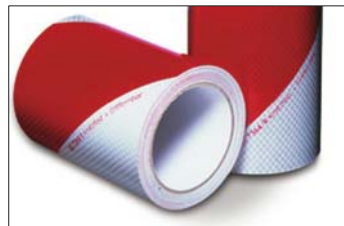

DIN 30 710, 3M-Folie	Abmessung	Versandgew. kg/St.	Artikel	bei Abnahme von €/Einheit
Anwendungspaket 141 = 2 Rollen (je 1 rechts- und linksweisend)	à 141 mm x 9 m	1,5	430.12.392	
Anwendungspaket 282 = 2 Rollen (je 1 rechts- und linksweisend)	à 282 mm x 9 m	3	430.10.124	
Rolle 141 linksweisend = 1 Rolle	141 mm x 45,7 m	4	430.11.067	
Rolle 141 rechtsweisend = 1 Rolle			430.12.012	
Rolle 282 linksweisend = 1 Rolle	282 mm x 45,7 m	8	430.10.480	
Rolle 282 rechtsweisend = 1 Rolle			430.11.417	
Anwendungspaket 141 = magnetisch 8 Zuschnitte: je 4 rechts- und 4 linksweisend	à 141 mm x 282 mm	2	430.13.518	

## MORION Warnmarkierung-Flex



Fahrzeuge, die beim Bau, der Instandhaltung, der Müllabfuhr oder der Reinigung von Straßen eingesetzt werden, müssen durch rot-weiß reflektierende Warnmarkierung, Folie Typ 2 (DIN 30 710) gekennzeichnet sein (§ 35 StVO, Abs. 6).

- Nach DIN 30 710
- Für Fahrzeuge § 35 StVO
- Selbstklebend
- Flexibel und elastisch
- Entfernbare

Premiumqualität durch elastische Grundfolie und Spezialkleber. Optimal für Fahrzeuge, bei denen später die Folie wieder entfernt werden muss (Leasing).

- Flexibel, passt sich Sicken, Kanten und Rundungen an
- Korrigier- und entfernbar
- Rechts- und linksweisend
- Langlebig



DIN 30 710, Flex-Folie	Abmessung	Versandgew. kg/St.	Artikel	bei Abnahme von €/Einheit
Anwendungspaket 141 = 2 Rollen (je 1 rechts- und linksweisend)	à 141 mm x 9 m	1,5	430.18.631	
Anwendungspaket 282 = 2 Rollen (je 1 rechts- und linksweisend)	à 282 mm x 9 m	3	430.15.819	
Rolle 141 linksweisend = 1 Rolle	141 mm x 45,7 m	4	430.15.774	
Rolle 141 rechtsweisend = 1 Rolle			430.19.264	

Zubehör	Abmessung	Versandgew. kg/St.	Artikel	€/Einheit
Kantenschutz-Folie	25 mm x 45,7 m	1	430.17.157	



- Flexibel einsetzbar
- Dreibeinig
- Standfest
- Faltbar

#### Zwei Ausführungen:

- Retroreflektierend
- Fluoreszierend

#### Zwei Größen:

- 700 mm Seitenlänge des Verkehrszeichens, 970 mm Gesamtlänge (Inner- und außerorts)
- 900 mm Seitenlänge des Verkehrszeichens, 1.270 mm Gesamtlänge (Schnellstraßen und Autobahn)

TRIO-Faltsignale sind flexibel einzusetzen. Alle Verkehrszeichen sind lieferbar. Zusatztexte lassen sich durch Druckknöpfe leicht auswechseln.

Andere Symbole und Zusatztexte auf Anfrage (ab 5 Stück).

## TRIO Faltsignal

Das dreibeinige Faltsignal sichert schnell und auffällig Arbeits-, Unfall- und Gefahrenstellen. Aufgespannt gewährleisten große Sichtflächen das frühe Erkennen. Zusammengefaltet findet das TRIO im mitgelieferten Transportetui überall Platz.

Für eine hohe Standsicherheit und eine lange Lebensdauer sorgen die robuste Konstruktion, der praktische Faltmechanismus und die robuste, mechanisch hoch belastbare Folie.

TRIO Faltsignal		retro-reflektierend			fluoreszierend		
Ausführung	Abmessung (mm)	Versandgew. kg/St.	Artikel	€/St.	Versandgew. kg/St.	Artikel	€/St.
Z 123 Baustelle	700	5	344.16.330	132,00	5	344.15.646	
	900	6	344.13.291	175,00	6	344.15.416	
Z 101 „!“ (Gefahrenstelle)	700	5	344.18.598	132,00	5	344.13.604	
	900	6	344.18.659	175,00	6	344.18.477	

TRIO Zusatztexte		reflektierend			nicht reflektierend		
Ausführung	Abmessung (mm)	Versandgew. kg/St.	Artikel	€/St.	Versandgew. kg/St.	Artikel	€/St.
Gasarbeiten	700	1	344.18.056	28,80	1	344.13.830	
	900		344.15.185	31,80		344.17.878	
Unfall	700		344.18.698	28,80		344.19.877	
	900		344.14.828	31,80		344.19.101	
Vermessung	700		344.17.432	28,80		344.17.715	
	900		344.13.764	31,80		344.14.356	
Mäharbeiten	700		344.14.101	28,80		344.18.268	
	900		344.13.756	31,80		344.15.831	
Kanalarbeiten	700		344.14.421	28,80		344.17.602	
	900		344.15.092	31,80		344.18.779	



# Baustellensicherheit

## MORION Absperrband



- Aus Polyethylen
- Schnelles Absperrren
- Reißfest
- Preiswert

Preiswertes, extrem reißfestes Vielzweckband aus Polyethylen.

Umweltfreundlich.

Rasches Sichern von Bau- und Gefahrenstellen. Wirksames Sperren von gefährlichen Bereichen, Einfahrten und Parkplätzen. Müheloses Markieren von Verkehrswegen und Hindernissen.

- Rolle 500 m/Breite 80 mm
- Beidseitig mit rot-weißen oder schwarz-gelben Schraffen lichtecht bedruckt
- Im stabilen Abrollkarton

## MORION Absperrhalter



- Aus Stahl
- Mit Sicherheitsbügel

Für den vielseitigen Einsatz im Straßenbau. Zum Befestigen von Absperrband, Schnüren usw.

Aus geriffeltem Rundstahl, mit Sicherheitsbügel. Rot lackiert (bundweise). Mit Spitze zum einfachen Einschlagen in den Boden.

Maße: 1.250 mm lang, 12 mm Ø

## MORION Fahrbahnmarkierungsfolie



Gelb reflektierende, selbstklebende Fahrbahnmarkierungsfolie zur Verkehrsregelung auf Straßen und Baustellen. Ebenso für das innerbetriebliche Markieren von Verkehrswegen.

Für kurz- bis mittelfristigen Einsatz. Bei längerer Einsatzdauer oder bei hohem Verkehrsaufkommen empfiehlt sich die Verwendung eines Primers zur Haftverbesserung.

- Für Straßen, Baustellen
- BAST-geprüft
- Auf Aluminiumträger
- Widerstandsfähig
- Selbstklebend



Absperrband	Abmessung Rolle	Versandgew. kg/St.	Artikel	bei Abnahme von €/Rolle
rot-weiß	500 m/ 80 mm	2	330.10.147	
schwarz-gelb		2,5	330.12.762	

Absperrhalter	Abmessung H x Ø (mm)	Versandgew. kg/St.	Artikel	bei Abnahme von €/St.
rot-weiß	1.250 x 12	2	339.12.480	

Farbe	Abmessung	Versandgew. kg/St.	Artikel	bei Abnahme von €/St.
gelb	12 cm x 100 m	7	289.15.627	

Zubehör	Versandgew. kg/St.	Artikel	€/St.
Primer 4 l (für ca. 1 Rolle)	6	262.14.507	
Primer 20 l (für ca. 5 Rollen)	22	262.15.587	

## Absturzsicherung



Mobile Kunststoff-Absturzsicherung, mit integrierter Tastleiste, gemäß TL-Absperrschranken und ZTV-SA.

Aus hochwertigem, schlagzähem, UV-beständigem, weißem Kunststoff. Reflexfolie Typ I, rot-weiß. Seitliche Standrohre, 42 mm Ø, mit Sicherungsbügel zum Verbinden mit weiteren Absturzsicherungen.

Geringes Gewicht für leichten Auf- und Abbau. Einschließlich 5 Stützen zur Aufnahme von Warnleuchten (bauseits).

Ausführung in 3 Breiten:  
1.700 mm, 2.100 mm und 2.500 mm\*  
(Außenmaß)  
(\*Sondermaß, nicht nach TL)

Einsatz in Verbindung mit Recycling-Fußplatte (Zubehör).

Höhe ohne Fußplatte: 1.000 mm

- Aus Kunststoff
- UV-beständig
- Nach TL
- Reflektierend



Ausführung	Gesamtbreite / Folienbreite (mm)	Versandgew. kg/St.	Artikel	€/St.
TL	1.700 / 1.600	12,5	370.14.720	
	2.100 / 2.000	16	370.19.903	
-	2.500 / 2.400	17,5	370.17.085	

Ausführung	Abmessung B x L (mm)	Versandgew. kg/St.	Artikel	bei Abnahme von €/St.
Recycling-Fußplatte TL	400 x 800	29	360.13.527	

## Sicherheits-Leitbake



Kunststoff-Bake doppelseitig rot-weiß reflektierend in Folientyp RA1 (Reflexfolie) oder RA2 (Hochreflexfolie). Je eine Seite rechtsweisend und eine Seite linksweisend.

Breite 300 mm.  
Unterer Stutzen 60 x 60 mm, oberer Stutzen 42 mm Ø für Warnleuchten (bauseits), Gewicht ca. 3,2 kg.

### Zwei Ausführungen:

- Leitbake (schräge Streifen)
- Pfeilbake (keilförmige Streifen)

Einsatz in Verbindung mit Recycling-Fußplatte (Zubehör).

Höhe ohne Fußplatte: 1.000 mm

### Recycling-Fußplatte

Aus wiederaufbereitetem Kunststoff. 400 x 800 mm. Mit Batteriefach. Mit 3 Aufnahme-Öffnungen: 42 mm Ø, 40 x 40 mm und 60 x 60 mm.

- Aus Kunststoff
- Doppelseitig
- Reflektierend
- Zwei Ausführungen



Ausführung	Folientyp	Versandgew. kg/St.	Artikel	€/St.
Leitbake	RA 1	4	360.15.845	
	RA 2		360.22.880	
Pfeilbake	RA 1		360.23.138	
	RA 2		360.21.593	

Ausführung	Abmessung B x L (mm)	Versandgew. kg/St.	Artikel	bei Abnahme von €/St.
Recycling-Fußplatte TL	400 x 800	29	360.13.527	

# Baustellensicherheit

## MORION Sperrgitter Stahl



Für schnelle und wirksame langfristige oder kurzzeitige Verkehrsleitung, zum Sperren und Abgrenzen von Straßen und Plätzen. Für Parkplätze, Werksgelände, Massenveranstaltungen ...

Die feuerverzinkten Absperrgitter werden durch Patentverschluss miteinander verbunden – dadurch kein Öffnen durch Unbefugte.

Gesamtbreite: 2.580 mm  
 Gitterbreite: 2.500 mm  
 Höhe: 1.100 mm  
 Rahmenrohr: 38 mm Ø  
 Füllstäbe: 13 Stück, je 20 mm Ø

- Aus Stahl
- Patentverschluss
- Sehr robust
- Standfest



Abmessung B x H (mm)	Versandgew. kg/St.	Artikel	bei Abnahme von €/St.
2.580 x 1.100	22	230.12.918	

## MORION Sperrgitter Kunststoff



Sperrgitter aus hochwertigem, UV-beständigem Polyethylen (HDPE) in grell-oranger Warnfarbe mit rot-weißem Reflexstreifen. Unübersehbar bei Tag und Nacht.

Zum Abgrenzen von Baustellen, Sperren von Straßen und Plätzen. Für Veranstaltungen, zum Trennen und Leiten von Personenverkehr.

Endlosmontage durch Haken- und Ösen-Prinzip.

Leichte Handhabung durch geringes Gewicht. Trotzdem sehr standsicher durch breite Standfüße. Der Standfuß ist zur „Fußgängerseite“ hin gekürzt, um Stolpergefahr zu minimieren.

Für den Transport der Sperrgitter lassen sich die Standfüße seitlich drehen.

- Aus Polyethylen
- Mit „Antistolperfuß“
- Reflektierend
- Geringes Gewicht
- Standfest



Abmessung B x H x T (mm)	Versandgew. kg/St.	Artikel	bei Abnahme von €/St.
2.000 x 1.000 x 50	14	230.27.647	





- Aus PVC
- Einteilig
- Gewichtsklasse II
- Rot-weiß reflektierend
- Folientyp A und B
- Nach TL und DIN 13422
- BAST-geprüft

750 mm mit Griffmulde



## MORION LeitKegel EU

Einteilige, rot-orangene LeitKegel aus PVC für den Einsatz im öffentlichen Bereich. Vollflächig rot-weiß reflektierend. Erfüllt die Gewichtsklasse II der TL-Leitkegel. Somit leichter als zweiteilige MORION ReflexKegel mit Recyclingfuß.

Besonders geeignet für „wandernde“ Absicherungen, die ein häufiges Versetzen der Kegel erfordern (z.B. Markier-, Mäharbeiten).

Zwei Höhen: 500 und 750 mm

### Folienarten:

- Typ A; RA1 (Reflexfolie)
- Typ B; RA2 (Hochreflexfolie)

Entspricht der TL-Leitkegel und DIN EN 13422 – BAST-geprüft.

Folientyp/ BAST.-Nr.	Höhe (mm)	Versandgew. kg/St.	Artikel	bei Abnahme von €/St.
A (RA1) V4-19/2013	500	2,5	353.27.477	
B (RA2) V4-20/2013			353.23.503	
A (RA1) V4-22/2013	750	4,5	353.24.250	
B (RA2) (beantragt)			353.26.580	



- Aus PE und Recycling-PVC
- Zweiteilig
- Gewichtsklasse III
- Standfest
- Folientyp A
- Nach TL, BASt-geprüft



## MORION ReflexKegel

Sichern Baustellen schnell und zuverlässig. Hervorragend sichtbar bei Tag und Nacht durch die voll retroreflektierende rot-weiße Reflexfolie. Mit besonders starkem Weitwinkelleffekt.

Bruchsicher, kälte- und wärmebeständig, flexibel und standfest. Entsprechen der TL-Leitkegel.

Das Reflexmaterial entspricht dem Folientyp A der TL-Leitkegel.

### Hohe Standfestigkeit

Entsprechen der Gewichtsklasse III der TL-Leitkegel. Leicht vom langsam fahrenden Fahrzeug absetzbar.

### Vorbildliche passive Sicherheit

Sollbruchstelle beim Überfahren mit hoher Geschwindigkeit. Der leichte Kegelkörper trennt sich vom schweren Kegelfuß.

### Umweltfreundlich

Fuß aus Recyclingmaterial. Fuß und Reflexfolie lassen sich trennen und sortenrein entsorgen.

Zwei Höhen: 500 und 750 mm

Kegelfuß: 500 mm = 310 x 310 mm  
750 mm = 440 x 440 mm

Folientyp/ BASt.-Nr.	Höhe (mm)	Versandgew. kg/St.	Artikel	bei Abnahme von €/St.
A (RA1) 94 3F 001	500	3	350.10.927	
A (RA1) 94 3S 001	750	6	350.12.728	

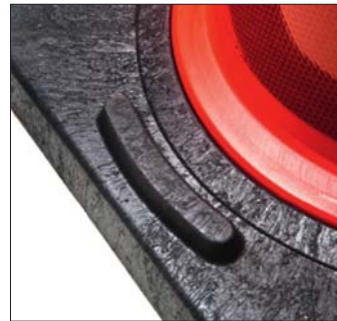

- Aus PE und Recycling-PVC
- Zweiteilig
- Gewichtsklasse III
- Standfest
- Folientyp A und B
- Nach TL und DIN 13422
- BAST-geprüft

## MORION ReflexKegel EU

Weiterentwicklung des bisherigen ReflexKegels. Berücksichtigt gestiegene Anforderungen aus der Praxis und neue, internationale Normen.

### Zukunftssicher:

Erfüllt nationale und internationale Normen. Getestet nach:

- TL-Leitkegel – BAST-geprüft
- DIN EN 13422 – BAST-geprüft

Einsetzbar in der gesamten EU, der Schweiz und Norwegen.

### Praxisorientiert:

- Extrabreite Griffmulde für sichere Handhabung
- Besserer Schutz der rot-weißen Reflexfolie durch extra hohe Abstandhalter
- Fußunterseite mit Eckknoppen (über frische Markierungen stellbar)
- Schwerer, optimierter Leitkegel-Fuß

Zwei Höhen: 500 und 750 mm

Kegelfuß: 500 mm = 315 x 315 mm  
750 mm = 445 x 445 mm

### Folienarten:

- Typ A; RA1 (Reflexfolie)
- Typ B; RA2 (Hochreflexfolie)

Folientyp/ BAST.-Nr.	Höhe (mm)	Versandgew. kg/St.	Artikel	bei Abnahme von €/St.
A (RA1) V4-05/2012	500	3	350.27.508	
B (RA2) V4-06/2012			350.29.878	
A (RA1) V4-07/2012	750	6	350.20.286	
B (RA2) V4-08/2012			350.28.280	



# Verkehrsregelung

## Tagesleuchtende Leitkegel



Die preiswerte Alternative. Einsatz im betrieblichen und nicht-öffentlichen Bereich. Für schnelle und kurzfristige Absperrrungen und Sicherungsmaßnahmen.

Gute Warnwirkung durch tagesleuchtende, rot-orangene Farbgebung. Nicht BAST-geprüft.

Drei Höhen:

- 350 mm mit einem weißen Ring
- 500 und 750 mm mit zwei weißen Ringen

**Hinweis:**

Im öffentlichen Bereich sind Leitkegel nach TL vorgeschrieben.

- Aus PVC
- Einteilig
- Langlebig
- Preiswert
- Drei Größen



Höhe (mm)	Versandgew. kg/St.	Artikel	bei Abnahme von €/St.
350	1,4	353.15.697	
500	1,7	353.14.107	
750	4,8	353.19.386	

## EUROPA Leitkegel



Leitkegel aus widerstandsfähiger Kautschuk-Mischung für den nicht-öffentlichen Bereich. Durch die nachgiebige Form äußerst beliebt bei Verkehrstraining und -schulung, Übungsplätzen, Teststrecken, Autorennen.

Flexibel und robust. Absolut wetterbeständig. Auch bei extrem tiefen Temperaturen nicht spröde. Große viereckige Fußplatte, breite Kegelform. Tiefer Schwerpunkt. Standsicher.

Zwei Höhen:

- 330 mm mit einem lackierten Rotring
- 510 mm mit zwei lackierten Rotringen

**Hinweis:**

Im öffentlichen Bereich sind Leitkegel nach TL vorgeschrieben.

- Aus Kautschuk
- Einteilig
- Kältefest
- Standfest

Farben: rot-weiß oder rot-gelb. (Andere Farben auf Anfrage, z.B. blau-weiß, ab 30 Stück.)



Farbe	Höhe (mm)	Versandgew. kg/St.	Artikel	bei Abnahme von €/St.
<b>KOBOLD</b>				
rot-weiß	330	1,5	352.12.354	
rot-gelb			352.11.420	
<b>JUNIOR</b>				
rot-weiß	510	2,4	352.11.489	
rot-gelb			352.11.136	

## LeitPin



LeitPins sind voll reflektierende Leit-  
zylinder aus Polyethylen. Sie warnen  
vor Gefahren und Hindernissen, trennen  
Fahrbahnen oder Verkehrsarten von-  
einander. Zur flexiblen Trennung von  
Wegen und Übergängen, als Begren-  
zungspfosten. Unübersehbar bei Tag  
und Nacht.

Angefahrne LeitPins richten sich mehr-  
mals wieder auf.

Ein Bajonetverschluss verbindet den  
Zylinder mit dem robusten Gummi-Fuß.  
Dieser wird aufgedübelt oder mit  
handelsüblichem Klebstoff auf die Fahr-  
bahn geklebt.

Durchmesser: 100 mm  
Maße Zylinderfuß: 60 mm Höhe  
270 mm Ø

- Für innen und außen
- Aus Polyethylen
- Anfahrbar
- Zweiteilig
- Rot-weiß reflektierend

**TIPP:**  
Ist ein Überfahren nicht  
ausgeschlossen, empfiehlt sich  
der FlexPin oder ComeBack.

Modell	Höhe (mm)	Versandgew. kg/St.	Artikel	bei Abnahme von €/St.
46-TL	460	1,5	290.11.651	
76-TL	760	2	290.12.493	
100-TL	1.000	2,5	290.10.629	
Recyclingfuß (separat bestellen)		2	291.11.145	

## LeitPin mit Ösenkappe



LeitPin mit zusätzlicher Ösenkappe. In  
Verbindung mit einer Kunststoffkette sind  
selbst größere Bereiche leicht, flexibel  
und kostengünstig abgrenzbar.

Mit der drehbaren Ösenkappe ist  
problemlos jede Eckvariante realisierbar.  
Sowohl für temporären als auch dauer-  
haften Einsatz. Kette einfach durch die  
Ösenkappe ziehen und Anfangs- und  
Endpfosten mit Verbindungsglied oder  
Einhängehaken befestigen.

Höhe: 1.050 mm  
Durchmesser: 100 mm  
Maße Zylinderfuß: 60 mm Höhe  
270 mm Ø

Maximaler Abstand der LeitPins: 2,0 m

- Für innen und außen
- Aus Polyethylen
- Mit Kettenaufnahme
- Zweiteilig
- Rot-weiß reflektierend



Modell	Höhe (mm)	Versandgew. kg/St.	Artikel	bei Abnahme von €/St.
100-TL	1.050	2,7	290.22.907	
Recyclingfuß (separat bestellen)		2	291.11.145	



# Verkehrsregelung

## FlexPin



FlexPins sind voll reflektierende Leitzyylinder aus Polyethylen. Sie warnen vor Gefahren und Hindernissen, trennen Fahrbahnen oder Verkehrsarten voneinander. Zur flexiblen Trennung von Wegen und Übergängen, als Begrenzungspfosten. Unübersehbar bei Tag und Nacht.

Der FlexPin ist die "flexible" Variante des LeitPins. Durch ein Gelenk am Zylinderfuß kann er gefahrlos angefahren und im Notfall überrollt werden. Danach richtet er sich selbstständig wieder auf.

Ideal, wo gelegentliches An- oder Überfahren unvermeidbar ist.

Ein Bajonettverschluss verbindet den Zylinder mit dem robusten Gummi-Fuß. Dieser wird aufgedübelt oder mit handelsüblichem Klebstoff auf die Fahrbahn geklebt.

- Für innen und außen
- Aus Polyethylen
- Überfahrbar
- Mit Gelenk
- Zweiteilig
- Rot-weiß reflektierend

Durchmesser: 100 mm  
Maße Zylinderfuß: 60 mm Höhe  
270 mm Ø



Modell	Höhe (mm)	Versandgew. kg/St.	Artikel	bei Abnahme von €/St.
46-TL	460	1,5	291.10.114	
76-TL	760	2	291.12.496	
100-TL	1.000	2,5	291.11.558	
Recyclingfuß (separat bestellen)		2	291.11.145	

## ComeBack



Einteiliger, roter Leitzyylinder mit integriertem Fuß zum Aufdübeln. Mit weiß reflektierenden Streifen.

Während bei LeitPin und FlexPin die Oberteile demontierbar sind, besteht der Leitzyylinder ComeBack aus einem Stück.

Die besondere Materialmischung aus thermoplastischem Polyurethan (TPU) erlaubt ein gefahrloses An- und Überfahren des ComeBack. Richtet sich danach von selbst wieder auf.

- Signalrot mit Reflexstreifen
- 360° knickbar
- Selbstaufrichtend
- Hohe Verschleißfestigkeit

Höhe 460 mm mit zwei weißen Streifen  
Höhe 760 mm mit drei weißen Streifen

Oberteil: 80 mm Ø  
Fuß: 200 mm Ø

- Für innen und außen
- Aus Polyurethan
- Einteilig
- Reflektierend



Ausführung	Höhe (mm)	Versandgew. kg/St.	Artikel	bei Abnahme von €/St.
Zum Aufdübeln	460	2	290.22.452	
	760	2,5	290.23.682	



## LeitPin-Boje



Reflektierender Leitzyliner aus Polyethylen mit Stahlseil zur Decken- und Bodenmontage.

Konzipiert, um deutlich auf Schächte, Be- und Entlüftungsrohre, Leitungen oder Mauervorsprünge hinzuweisen.

Das Stahlseil wird an der Decke und am Boden befestigt. Fixierung der LeitPin-Boje in jeder beliebigen Höhe.

Maße Leitzyliner: 950 mm Höhe  
100 mm Ø  
Länge des Stahlseils: 2.500 mm

Im Lieferumfang sind Seil, Klemmen und Spannschloss enthalten.

- Für innen und außen
- Aus Polyethylen
- Variable Befestigungshöhe
- Rot-weiß reflektierend

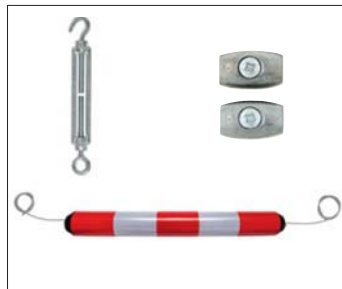

Ausführung	Höhe (mm)	Versandgew. kg/St.	Artikel	bei Abnahme von €/St.
Mit Seil	950	2,5	290.28.881	

## Scherensperren



Für schnelles Absperren oder Freigeben von Baustellen, Zufahrten, Sperrzonen, Gefahrenstellen usw.

### Schwere Scherensperre FRANKFURT

Ständer aus Stahlrohr. Stäbe aus Flachstahl 40/5 mm. Mit roten Reflexstreifen. Ausziehbar bis 4 m Länge. Höhe 1.000 mm. Standfüße 500 mm mit Flügelmutter zur Arretierung.

- Aus Stahlrohr
- Schnelles Absperren
- Ausziehbar
- Rote Reflexstreifen
- Zwei Varianten

### Leichte Scherensperre HEIDELBERG

Wie Modell FRANKFURT, jedoch Flachstahl 25/4 mm. Ausziehbar bis 3,6 m Länge. Höhe 1.000 mm.



Ausführung	Ausziehbar bis mm	Versandgew. kg/St.	Artikel	€/St.
FRANKFURT	4.000	24	340.12.455	
HEIDELBERG	3.600	16	340.11.363	



- Recyclingmaterial
- Für Schwerlastverkehr
- Angenehmes Überfahren
- Für 15 bis 30 km/h
- Gelbe Reflexstreifen



## Safety Rider® Fahrbahnschwellen

Die Safety Rider® Fahrbahnschwelle ermöglicht ein angenehmes Überfahren, ohne auf das gewünschte Reduzieren der fahrdynamischen Wirkung zu verzichten. Erreicht wird dies durch eine auf 900 mm gestreckte Überfahrlänge und eine weniger stark ansteigende Anrampung – verglichen mit herkömmlichen „Rüttelschwellen“.

Safety Rider® beruhigen den Verkehr auf dem Betriebsgelände, auf Flug- und Containerhäfen, Freiflächen, Ein- und Ausfahrten, Verladestellen etc.

Safety Rider® wird aus Recycling-Gummi hergestellt und ist selbst für dauerhaften Schwerlastverkehr geeignet. Zusätzlich integrierte gelbe Reflexeinlagen für gute Sichtbarkeit in der Nacht.

Die einzelnen Elemente werden durch ein Nut- und Zapfensystem miteinander verbunden und anschließend aufgedübelt.

Zwei Höhen für verschiedene Geschwindigkeiten:

**Safety Rider® 50**

(Bauhöhe 50 mm) für 25-30 km/h

**Safety Rider® 75**

(Bauhöhe 75 mm) für 15-20 km/h

- Angenehmes Überfahren schafft höhere Akzeptanz der „Nutzer“
- Erzwingt angemessene Fahrweise
- Griffiges Profil auch bei Nässe
- Umweltfreundlich
- Für Schwerlastverkehr
- Schwarze Abschlusselemente

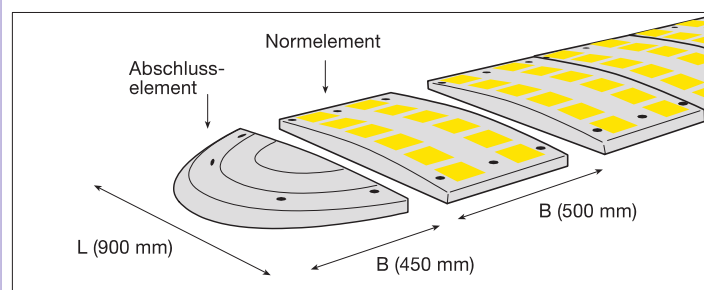

Ausführung	Farbe	Abmessung (mm) L x B x H	Versandgew. kg/St.	Artikel	€/St.
Normelement	schwarz/gelb	900 x 500 x 50	17	284.20.824	
		900 x 500 x 75	20	284.26.552	
Abschluss mit Zapfen	schwarz	900 x 450 x 50	14	284.26.082	
		900 x 450 x 75	16	284.28.854	
Abschluss mit Nut		900 x 450 x 50	14	284.25.564	
		900 x 450 x 75	16	284.22.604	
Straßenanker (Pro Normelement sind 6 Stück, pro Abschlusselement sind 4 Stück erforderlich)		12/100	0,2	109.17.393	





- Recyclingmaterial
- Extrabreite Elemente
- Für 1 bis 10 km/h
- Mit Katzenaugen
- Gelbe Reflexstreifen



## Easy Rider® Fahrbahnschwellen

Die Easy Rider® Fahrbahnschwellen sind der konzeptionelle Gegenentwurf zu Safety Rider® Schwellen.

Ziel ist es, eine sehr deutlich spürbare fahrdynamische Wirkung zu erzielen, um die Passiergeschwindigkeit stark zu reduzieren. Erreicht wird dies durch eine kurze Überfahrlänge von nur 300 mm und Bauhöhen von 55 und 75 mm.

Easy Rider® wird aus schwarzem Recycling-Gummi hergestellt. Gut sichtbar durch gelbes Reflexband und zusätzliche Katzenaugen.

Die Elemente werden durch ein Nut- und Zapfensystem miteinander verbunden und anschließend aufgedübelt.

Zwei Höhen für verschiedene Geschwindigkeiten:

**Easy Rider® 55**  
(Bauhöhe 55 mm) für 6–10 km/h

**Easy Rider® 75**  
(Bauhöhe 75 mm) bis 5 km/h

- Schnell und leicht zu montieren
- Effizient: hoch wirksam
- Gut sichtbar
- Umweltfreundlich
- Als Kabelbrücke nutzbar (2 x 30 mm Ø)

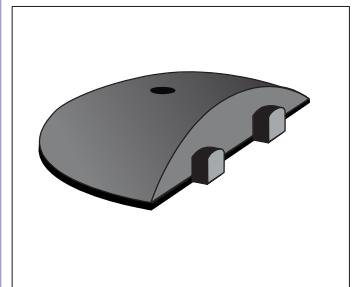
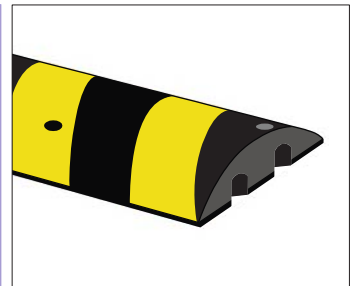

Ausführung	Farbe	Abmessung (mm) L x B x H	Versandgew. kg/St.	Artikel	€/St.
Normelement	schwarz/gelb	300 x 1.800 x 55	35	284.21.993	
		300 x 1.800 x 75	38	284.25.570	
Abschlusselement mit Zapfen	schwarz	300 x 225 x 55	3	284.21.702	
		300 x 225 x 75	4	284.23.739	
Straßenanker (Pro Normelement sind 4 Stück, pro Abschlusselement ist 1 Stück erforderlich)		12/100	0,2	284.24.099	





## TOPSTOP Fahrbahnschwelle *Recycling*

Die TOPSTOP-Fahrbahnschwelle aus Recycling-Kunststoff ist ein preisgünstiges Mittel, das Kraftfahrer zwingt, bestimmte Geschwindigkeiten nicht zu überschreiten. TOPSTOP regelt den Verkehr an Ausfahrten, Verladestellen, Waagen, Einmündungen etc. zuverlässig. Die abwechselnd gelb-schwarzen Elemente sind Tag und Nacht gut sichtbar.

Die Elemente (5-RE und 20-RE) werden durch ein Nut- und Zapfensystem miteinander verbunden und anschließend aufgedübelt.

Drei Höhen für verschiedene Geschwindigkeiten:

**TOPSTOP 5-RE**  
(Bauhöhe 70 mm) für 5–10 km/h

**TOPSTOP 20-RE**  
(Bauhöhe 50 mm) für 10–20 km/h

**TOPSTOP 30-RE**  
(Bauhöhe 30 mm) für 20–30 km/h

Für den Einsatz auf öffentlichen Straßen wird TOPSTOP-20-RE und 30-RE empfohlen.



- Erzwingt angemessene Fahrweise
- Griffiges Profil auch bei Nässe
- Gut sichtbar dank Katzenaugen (5-RE und 20-RE)
- Gelbe Abschlusselemente
- Einfache Montage

Bei starkem Schwerlastverkehr empfiehlt sich zusätzliches Verkleben der Elemente.

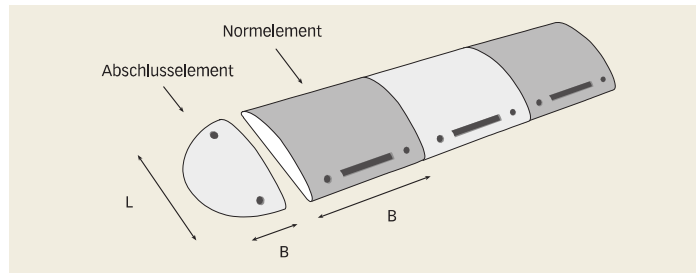

- Recyclingmaterial
- Für Schwerlastverkehr
- Für 5 bis 30 km/h
- Umweltfreundlich
- Kostengünstig

Ausführung	Element	Farbe	Abmessung (mm) L x B x H	Versandgew. kg/St.	Artikel	€/St.
<b>TOPSTOP 5-RE</b>	Normelement	schwarz	500 x 500 x 70	17	281.14.155	
		gelb			281.18.436	
	Abschluss mit Zapfen	gelb	500 x 250 x 70	5,5	281.18.224	
					Abschluss mit Nut	
<b>TOPSTOP 20-RE</b>	Normelement	schwarz	400 x 500 x 50	9,5	281.16.415	
		gelb			281.18.692	
	Abschluss mit Zapfen	gelb	400 x 250 x 50	4	281.19.480	
					Abschluss mit Nut	
<b>TOPSTOP 30-RE</b>	Normelement	schwarz	500 x 500 x 30	8,5	281.15.289	
		gelb			281.16.941	
	Abschlusselement	gelb	500 x 250 x 30	3	281.17.266	
Straßenanker (Pro Normelement sind 4 Stück, pro Abschlusselement sind 2 Stück erforderlich)			12/100	0,2	109.17.393	
2-Komponentenkleber, zum dauerhaften Befestigen der Elemente auf Verkehrsflächen			ca.2 kg/qm	13,4	282.18.654	
				6,7	282.17.343	



## TOPSTOPer

Besteht aus zwei miteinander verbundenen Abschlusselementen der TOPSTOP-5-RE-Fahrbahnschwelle.

Zur Geschwindigkeitsreduktion, Verkehrslenkung. Zum Begrenzen und Kennzeichnen von betrieblichen Flächen.

Zum Aufdübeln oder alternativ zum Kleben.



Abmessung (mm) Ø x H	Versandgew. kg/St.	Artikel	€/St.
500 x 70	11	281.27.458	
Straßenanker 12/100 (Pro Set sind 4 Stück erforderlich)	0,2	109.17.393	





- Hochwertiger Kautschuk
- Für Schwerlastverkehr
- Langlebig
- Für 5 bis 20 km/h
- Mit Katzenaugen



## TOPSTOP Fahrbahnschwelle Kautschuk

Die TOPSTOP-Fahrbahnschwelle aus hochwertigem Kautschuk ist ein bewährtes Mittel, um Kraftfahrer zu zwingen, bestimmte Geschwindigkeiten nicht zu überschreiten.

TOPSTOP regelt den Verkehr an Ausfahrten, Verladestellen, Waagen, Einmündungen oder Kindergärten und Schulen zuverlässig. Die abwechselnd gelb-schwarzen Elemente mit eingelassenen Katzenaugen sind Tag und Nacht gut sichtbar.

Die Elemente werden aufgedübelt. Eine Richtstange verteilt die Anfahrkräfte über die gesamte Schwelle und hilft beim Ausrichten. Bei einem hohen Anteil an Schwerlastverkehr empfehlen wir Kautschuk-Dübel.

Für den Einsatz auf öffentlichen Straßen wird TOPSTOP-20 empfohlen.

Zwei Höhen für verschiedene Geschwindigkeiten.

**TOPSTOP-10**  
(Bauhöhe 70 mm) für 5–10 km/h

**TOPSTOP-20**  
(Bauhöhe 50 mm) für 10–20 km/h.

- Gelb-schwarze Kontrastfarbe
- Griffiges Profil auch bei Nässe
- Erzwingt angemessene Fahrweise
- Mit Katzenaugen
- Gelbe Abschlusselemente

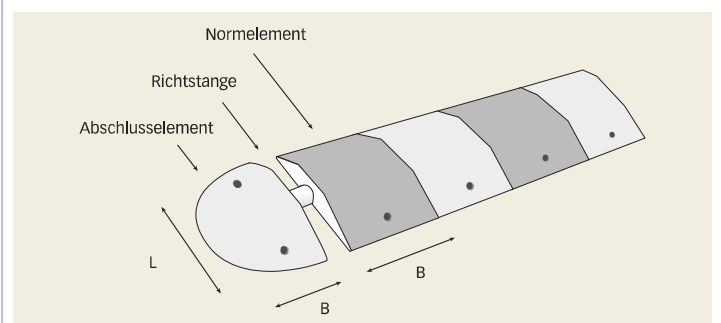
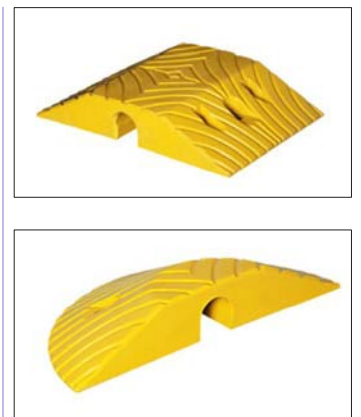

Ausführung	Element	Farbe	Abmessung (mm) L x B x H	Versandgew. kg/St.	Artikel	€/St.
<b>TOPSTOP-10</b>	Normelement	schwarz	405 x 250 x 70	6,5	280.10.797	
		gelb			280.12.597	
	Abschlusselement	gelb	405 x 210 x 70	5,5	280.10.127	
Straßenanker (Pro Element sind 2 Stück erforderlich)			12/100	0,2	109.17.393	
Richtstange (Ø), Preis pro Meter (ab 3 m in Teilstücken)			48 Ø/2,0 WS	4	280.10.230	
<b>TOPSTOP-20</b>	Normelement	schwarz	340 x 250 x 50	5	280.11.430	
		gelb			280.12.126	
	Abschlusselement	gelb	340 x 175 x 50	3	280.12.308	
Straßenanker (Pro Element sind 2 Stück erforderlich)			12/100	0,2	109.17.393	
Richtstange (Ø), Preis pro Meter (ab 3 m in Teilstücken)			27 Ø/2,7 WS	2	280.10.955	



## Trennbalken



Frontale oder seitliche Parkplatzbegrenzung. Ersetzt oder unterstützt die Markierung der Parkplätze. Gibt Orientierung. Optimiert den verfügbaren Platz. Ideal auf Parkplätzen, in Parkhäusern und Tiefgaragen, zum Markieren von Sperrflächen.

Auch überfahrbar durch niedrige Bauhöhe.

Aus wiederaufbereitetem Gummi. Wahlweise schwarz oder rotbraun, jeweils mit integriertem, weißem Retroreflexband.

Befestigungsdübel für Beton oder Asphaltboden sind im Lieferumfang enthalten.

Zusätzlich ist ein Verkleben möglich.

- Aus Recyclingmaterial
- Zum Abgrenzen
- Niedrige Bauweise
- Reflektierend
- Zwei Farben



Farbe	Abmessung (mm) L x B x H	Versandgew. kg/St.	Artikel	€/St.
rotbraun	1.200 x 150 x 45	8,5	287.18.954	
schwarz			287.17.986	

## Radstopp



Frontale Parkplatzbegrenzung. Ermöglicht punktgenaues Parken. Schützt Gebäude, Gartenanlagen, Fahrzeuge.

Optimiert den verfügbaren Platz. Ideal auf Parkplätzen, in Parkhäusern und Tiefgaragen.

Aus wiederaufbereitetem Gummi. Wahlweise schwarz oder rotbraun, jeweils mit integriertem, weißem Retroreflexband.

Befestigungsdübel für Beton oder Asphaltboden sind im Lieferumfang enthalten.

Zusätzlich ist ein Verkleben möglich.

- Aus Recyclingmaterial
- Zum Begrenzen
- Hohe Bauweise
- Reflektierend
- Zwei Farben



Farbe	Abmessung (mm) L x B x H	Versandgew. kg/St.	Artikel	€/St.
rotbraun	750 x 120 x 90	6,5	287.19.752	
schwarz			287.13.617	

# Parkplatzbegrenzung



- Aus Recyclingmaterial
- Langlebig
- Temperaturbeständig, UV-stabil
- Hohe Bauweise
- Reflektierend

## Radstopp Park-It®

Für seitliche oder frontale Parkplatzbegrenzung. Erleichtert das Einparken, schafft Ordnung und Sicherheit.

Recycelter Gummi, hoch verdichtet, für lange Haltbarkeit. Rundum sehr gut sichtbar: Fest verbundene, eingelassene Reflexstreifen – auch stirnseitig. Öl- und temperaturbeständig sowie UV-stabil. Zum Aufdübeln.

Farben:

- Schwarz mit gelben oder weißen Reflexstreifen
- Rotbraun oder blau mit weißen Reflexstreifen

Befestigungsdübel für Beton oder Asphaltboden sind im Lieferumfang enthalten.

Alternativ ist ein Verkleben möglich.



Farbe	Abmessung (mm) L x B x H	Versandgew. kg/St.	Artikel	€/St.
schwarz-einseitig gelb	550 x 150 x 100	4,5	284.25.388	
schwarz-weiß	900 x 150 x 100	7,7	284.22.610	
schwarz-gelb			284.26.220	
rotbraun-weiß			284.27.783	
blau-weiß			284.20.740	
schwarz-weiß	1.200 x 150 x 100	10,5	284.26.766	
schwarz-gelb			284.21.568	
rotbraun-weiß			284.23.656	
blau-weiß			284.23.032	
schwarz-weiß	1.800 x 150 x 100	15,5	284.27.586	
schwarz-gelb			284.26.285	
rotbraun-weiß			284.22.724	
blau-weiß			284.27.231	

## Spezial-Kleber für Park-It®



Kleben statt dübeln: 2-Komponentenkleber auf Harzbasis mit schnellreaktivem Bindemittel.

Zum Verkleben von Radstopp-Elementen „Park-It®“. Ideal für alle Flächen, auf denen nicht gedübelt werden darf – z.B. Parkhäuser, Parkdecks.

Für Untergründe aus Beton, (Guss-) Asphalt, Estrich, Bitumen und epoxidbeschichteten Flächen. Neutraler, dunkler Farbton (RAL 7021).

Verbrauch:  
ca. 4,5 kg pro qm (bei 3 mm Schichtstärke).

Montagehinweis:  
Für einen formschönen Abschluss des austretenden Klebers empfiehlt sich eine (Papp-)Schablone.

- 2K-Kleber
- Widerstandsfähig
- Schnell aushärtend
- Langlebig

**TIPP:**  
Haftungstest bei PU-beschichteten oder extrem glatt polierten Untergründen.

Gebindegröße	Versandgew. kg/St.	Artikel	€/St.
15 kg Aktivator 5 kg Bindemittel	21	284.25.975	

## MORION Rampenfender

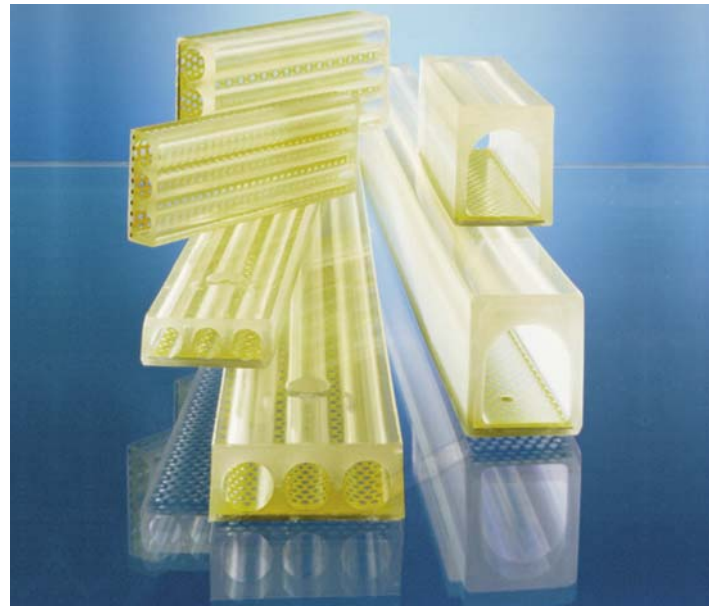

Optimaler Anfahrtschutz durch hohe Kraftaufnahme. Für Rampen, Wände, Stapler und Fahrzeuge.

Hochwertige elastische Schutzprofile aus verschleißfestem alterungs- und witterungsbeständigem Polyurethan mit eingegossener Stahllochplatte und Befestigungsbohrungen. Zur senkrechten und waagrechten Montage.

Drei Querschnitte für abgestufte Kraftaufnahme.  
Andere Längen auf Anfrage.

- Aus Polyurethan
- Mit Lochblecheinlage
- Elastisch
- Wetterbeständig
- Drei Querschnitte

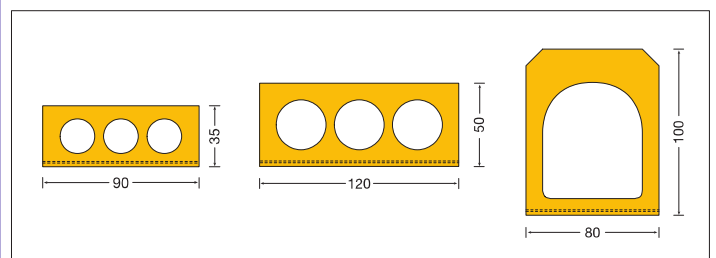

Ausführung	Länge (mm)	Versandgew. kg/St.	Artikel	€/St.
Rampenfender 35/90	250	1,5	422.19.920	
	1.000	4	422.15.292	
Rampenfender 50/120	250	2	422.17.684	
	1.000	6	422.16.763	
Rampenfender 100/80	250	2,5	422.16.355	
	1.000	7	422.19.641	



# Schlauchbrücke, Kabelbrücke

## MORION Schlauchbrücke



Zum sicheren Überfahren von Schläuchen, Rohren und Kabeln bis 75 mm Ø. Profil-Elemente aus hoch belastbarer, verstärkter Hartgummi-Mischung.

Für Baustellen- und häufigen Schwerlastverkehr ausgelegt. Beliebiger Erweiterbar. Überfahrhöhe 85 mm, extra flach angerampelt. Auch für Gabelstapler mit entsprechend dimensionierten Rädern geeignet (ab 35 cm Ø). Gelbe Reflexstreifen zur besseren Sichtbarkeit.

2 Schlauchkanäle:  
je 92 mm für Schläuche bis 75 mm Ø.

- Für Straßen, Baustellen
- Verstärktes Hartgummi
- Hoch belastbar
- Für Schwerlastverkehr

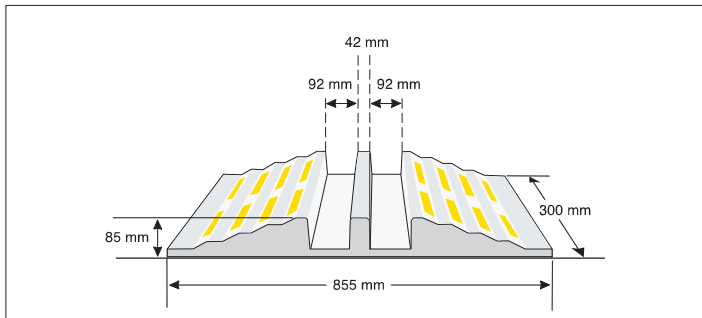

Abmessung (mm) L x B x H	Versandgew. kg/St.	Artikel	€/St.
855 x 300 x 85	13	279.14.327	

## MORION Kabelbrücke *klein*



Problemloses Überfahren und Schützen von Kabeln und Schläuchen.

Flexible, hochfeste Mischung aus Recycling-Gummi. Profilierte, griffige Oberfläche für leichtes Überfahren. Unterseite mit Antirutsch-Gummilippen. Überfahrhöhe 65 mm.

Hält LKW- und Staplerverkehr stand. Auch für gelegentlichen Schwerlastverkehr.

Empfohlene Überfahrgeschwindigkeit: 5–10 km/h. Signalwirkung durch gelbe und schwarze Elemente.

3 Kabelkanäle: 2 x 20 mm Ø und 1 x 45 mm Ø

- Für Straßen, Baustellen
- Recycling-Hartgummi
- Griffige Oberfläche
- Zwei Farben

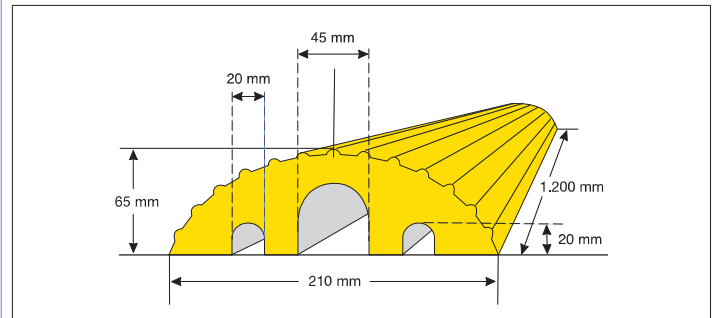

Abmessung (mm) L x B x H	Farbe	Versandgew. kg/St.	Artikel	€/St.
210 x 1.200 x 65	gelb	12,8	279.28.720	
	schwarz		279.21.784	



- Für Straßen, Baustellen
- Recycling-Hartgummi
- Bis 12t Achslast
- Endlosmontage
- Mit Schutzdeckel

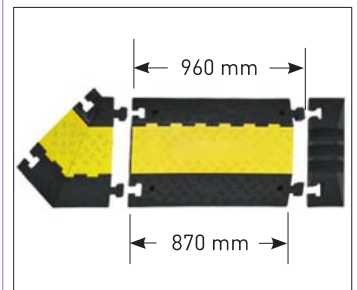

## MORION Kabelbrücke groß

Problemloses Überfahren und Schützen von Kabeln, Schläuchen oder Rohren.

Hoch belastbar durch spezielle, verstärkte Hartgummi-Mischung. Signalwirkung durch gelben Deckel aus hochwertigem Kunststoff. Geriffelte, rutschhemmende Oberfläche. Überfahrhöhe 75 mm.

Alle Elemente mit Zapfen/Nut-System zum beliebigen Erweitern.

Hält LKW- und Staplerverkehr stand. Auch für gelegentlichen Schwerlastverkehr.

Empfohlene Überfahrgeschwindigkeit: 5 km/h.

3 Kabelschächte (B x H):  
2 Kanäle 68 x 50 mm  
1 Kanal 55 x 50 mm

**Maße:**  
Normelement:  
600 x 960 x 75 mm (L x B x H)

Nettobreite im Verbund: 870 mm

Winkelstück 45°:  
600 x 500/200 x 75 mm (L x B x H)

Endstück:  
600 x 283 x 75 mm (L x B x H)

Dauerhafte Fixierung durch integrierte Dübelaufnahmen möglich.

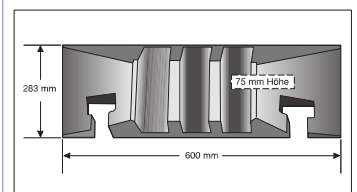
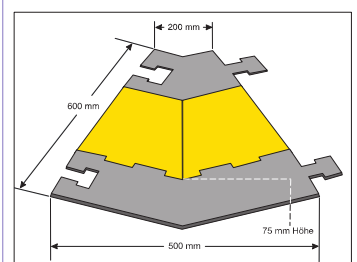
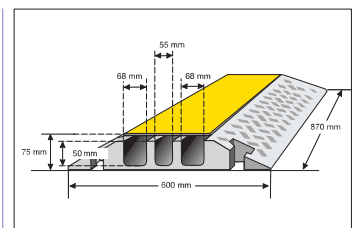

Ausführung	Abmessung (mm) L x B x H	Farbe	Versandgew. kg/St.	Artikel	€/St.
Normelement	600 x 870 x 75	schwarz/gelb	26,5	279.23.799	
Winkelstück links	600 x 500/200 x 75	schwarz/gelb	12	279.29.848	
Winkelstück rechts				279.26.562	
Endstück Zapfen	600 x 283 x 75	schwarz	3	279.22.899	
Endstück Nut				279.20.233	



# Bordstein-Rampen

## MORION Bordstein-Rampe GFK



Die MORION Bordstein-Rampe aus glasfaserverstärktem Kunststoff (GFK) überbrückt Bürgersteige, Treppenstufen, Absätze, Unebenheiten etc.

Extrem leicht. Bequem zu transportieren, mit Antirutschoberfläche. Gumminoppen schützen vor dem Verrutschen.

Gelb durchgefärbtes Material und weiße Reflexstreifen sorgen für erhöhte Sichtbarkeit.

Belastung: bis 250 kg

- Glasfaserverstärkter Kunststoff
- Belastbar
- Geriffelte Oberfläche
- Reflexstreifen
- Leichtes Gewicht

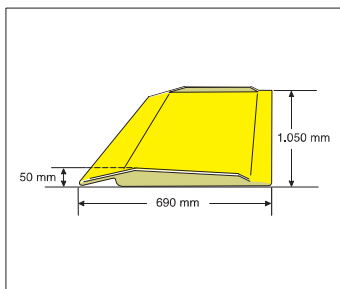

Abmessung (mm) L x B x H	Versandgew. kg/St.	Artikel	€/St.
690 x 1.050 x 50	9	279.18.230	

## MORION Bordstein-Rampe Gummi



Bordstein-Rampe aus robustem Hartgummi für barrierefreien Zugang an Bürgersteigen und Absätzen.

Für Haus- und Garagen-Einfahrten (KFZ-Verkehr, Fahrräder, Rollstühle, Schubkarren etc.). Auch im gewerblichen Bereich (Hubwagen, Sackkarren etc.) einsetzbar.

Die profilierte Antirutschoberfläche und gelbe Reflexstreifen sorgen für optimale Sicherheit. Die beiden Aussparungen an der Unterseite ermöglichen das Abfließen des Regenwassers. Auch als Kabelkanäle nutzbar.

Dauerhafte Fixierung durch integrierte Dübelaufnahmen möglich.

Belastung: bis 40 t

- Aus Hartgummi
- LKW geeignet
- Geriffelte Oberfläche
- Gelb reflektierend
- Zwei Varianten

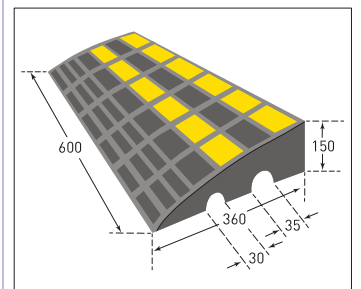
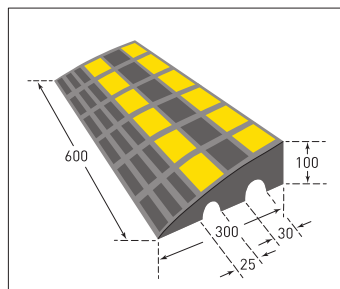

Abmessung (mm) L x B x H	Farbe	Versandgew. kg/St.	Artikel	€/St.
300 x 600 x 100	schwarz,	11	279.23.929	
360 x 600 x 150	gelb reflektierend	20	279.20.108	



## MORION Gelenkschonmatte



Die MORION Gelenkschonmatte aus hochwertigem, dunkelgrauem Vinylschaum ermöglicht ein längeres, schonendes, ermüdungsarmes Stehen.

Das reißfeste Vinyl hat hervorragende Dämpfungseigenschaften und behält auch nach jahrelangem Einsatz seine Elastizität. Die strukturierte Oberfläche ist besonders leicht zu reinigen.

Eigenschaften:

- Gelenkschonend
- Anti-ermüdend
- Rutschfest R11 (DIN 51130)
- Brandschutzklasse B2
- Chemikalienbeständig

- Aus Vinylschaum
- Gelenkschonend
- Geriffelte Oberfläche
- Zwei Varianten

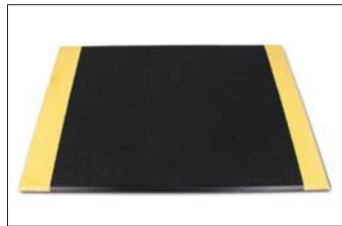

Ausführung	Abmessung L x B (mm)	Stärke (mm)	Versandgew. kg/St.	Artikel	bei Abnahme von €/St.
Grau	900 x 600	10	2	275.28.976	
	1.250 x 900		2,5	275.29.596	
Dunkelgrau mit gelben Signalstreifen	1.250 x 900	12	3,5	275.22.724	

## GNOM Schilderständer



Nimmt verschiedene Schildergrößen auf: Ronden bis 750 mm Ø, Dreiecke 900 mm Seitenlänge usw.

Schilderbefestigung durch Klemmschrauben. Mit Fahnenhalter.

Höhe 900 mm, zusammengelegt 1.000 mm. Feuerverzinkt. Gewicht 5 kg.

Lieferung ohne Schild.

- Aus Stahl
- Für verschiedene Schildergrößen
- Mit Fahnenhalter
- Faltbar

Höhe (mm)	Versandgew. kg/St.	Artikel	€/St.
900	6	342.12.967	

# Verkehrszeichenzubehör

## MORION Rohrpfosten



Zum dauerhaften Befestigen von Verkehrschildern. Stahlrohr, feuerverzinkt. Mit Kunststoffkappe. Zum Einbetonieren (mit Erdanker).

Durchmesser/WS (mm)	Länge (mm)	Versandgew. kg/St.	Artikel	€/St.
60/2	3.000	10,5	310.10.164	
	3.500	12	310.10.576	
	4.000	13,5	310.10.166	
76/2,5	3.000	15	310.13.098	
	3.500	17	310.11.268	
	4.000	19	310.11.638	

## MORION Edelstahl-Band und Edelstahl-Schlaufen



Zum dauerhaften oder zeitweisen Befestigen von Verkehrschildern, -ampeln usw. in Verbindung mit MORION Bandschellen.

Bewährt zum Herstellen von Schlauchverbindungen, zum Zusammenhalten von Rohren, Leitungen, Masten, Schwellen, Bohlen (Schutz gegen Spleißen), Gegenständen verschiedenen oder unregelmäßigen Querschnitts, zum Montieren von Papierkörben, Schaltkästen usw.



Sauber arrandierte Kanten schützen vor Verletzungen.

- Vielzweckband aus rostbeständigem Edelstahl.
- Schlaufen aus Edelstahl. Zum Fixieren des Bandes und zum Sichern der Bandenden.

**Spannwerkzeug:**  
Zum Befestigen und spannen der Edelstahlbänder.

Ausführung	Breite (mm)	Versandgew. kg/St.	Artikel	bei Abnahme von €/St.
<b>Edelstahl-Band</b> im Abrollkarton 30 m	3/4" (19 mm)	4	320.10.735	
	5/8" (16 mm)	3,5	320.10.302	
	1/2" (12 mm)	3	320.12.038	
	3/8" (9 mm)	2,5	320.12.548	
<b>Edelstahl-Schlaufen</b> im Karton zu 100 Stück	3/4" (19 mm)	2,5	320.11.434	
	5/8" (16 mm)	2	320.12.670	
	1/2" (12 mm)	1,5	320.10.897	
	3/8" (9 mm)	1	320.12.448	
<b>Spannwerkzeug</b>		2	320.11.712	

## CARAMBA Rohrschellen



Unterteil und Steg aus einem Stück. Der versetzte Steg erleichtert die Montage. Mit zwei verzinkten Schellenschrauben M8/25.

Option: Edelstahlschrauben (gegen Aufpreis).

Bohrabstand 50 – 90 mm.

## MORION Rohrschellen



Unterteil und Steg sind verschweißt. Mit 2 verzinkten Schellenschrauben M8/25.

Option: Edelstahlschrauben (gegen Aufpreis).

Bohrabstand 50–90 mm.

## MORION Bandschellen



Zum Befestigen von Schildern an Masten usw., unabhängig vom Querschnitt des Mastes. In Verbindung mit MORION Edelstahlband. Bandstahl, feuerverzinkt.

Zwei Bohrschlitze 7,5/40 mm zur Schilderbefestigung.

Bohrabstand 50–90 mm.

Ausführung	Ø (mm)	Versandgew. kg/St.	Artikel	bei Abnahme von €/St.
<b>CARAMBA</b>	60	0,2	312.10.340	
	76		312.11.516	
<b>MORION</b>	60		311.10.557	
	76		311.12.718	
<b>MORION Bandschellen</b>	alle		314.12.159	
Edelstahlschraube DIN 933 M 6/20 mit Mutter und Unterlegscheibe		0,1	319.10.520	

## Fracht und Verpackung

Gültig für gesamten Katalog

bis 30 kg	8,50 €
bis 50 kg	29,00 €
bis 150 kg	49,00 €
ab 150 kg	69,00 €

*Diese und weitere Produkte finden Sie in unserem Sonderkatalog*  
**„Stadtdesign & Verkehrsmanagement“**





<b>A</b>	
Abfallbehälter	114, 115
Absperrband, hochreißfest	136
Absperrgitter - Stahl oder Kunststoff	138
Absperrhalter	136
Absperrketten	87-89
Absperrpfosten	93-110
Absperrpoller - fest oder beweglich	108-110
Absperrständer (Kettenständer)	83, 90-92
Absturzicherung	137
Acrylglas-Reiniger (Graffiti)	34-35
Acrylspiegel	3, 9-10, 12-18, 20
ADR-Tafeln	132
Anfahrerschutz	59-61
Anfahrstopp	48-73
Antirutsch-Beläge	45-47
Antirutschwinkel / Antirutsch-Profile	45-47
Antirutsch-Farbe	27
Anti-Graffiti	34, 35
Anti-Vandalismus Spiegel	19
Asphalt Bodenreparatur	32
Asphalt Fugenreparatur	33
Auffahrrampen	156
Aufpflasterungen	Sonderkatalog
Außenmarkierfarbe	29
<b>B</b>	
Bakenfuß	137
Bakenständer	137
Bandschellen	158
Bandschellenadapter	11
BASt-Leitkegel TL	139-141
Baumarkierer	21
Baum-Markierer	www.moravia.de/forstmarkierer.htm
Baustellen-Absperrband	136
Baustellenmarkierer	21
Baustellensicherung	135-141
Befestigungszubehör-Spiegel	11
Beobachtungsspiegel	10, 12-18
Beton-Bodenreparatur	32
Beton-Fugenreparatur	33
BLACK BULL Leitbord	59
BLACK BULL Rammschutz-Bügel	48-53
BLACK BULL Rammschutz-Geländer	64-68
BLACK BULL Rammschutz-Planke	69-71
BLACK BULL Rammschutz-Poller	55
BLACK BULL Regalschutz-Planke	72, 73
BLACK BULL Swing-Poller	56
Bodenbelag	36
Bodenbeschichtung	28
Bodenmarkier-Farbe	22-31
Bodenmarkier-Folie	136
Bodenmarkier-Systeme	22-25, 30, 31
Bodenmatten	157
Bodenreparatur	32
Bordsteinaufkantung -> Radstopp	
Bordstein-Rampen	156
<b>C</b>	
Chrom-Gurtständer	77
Chrom-Ständer	76, 77
CITY-Poller	108-110
ComeBack Leitzylinder	144
COMPACT Drehschranke	124
COMPACT Durchfahrt-Begrenzer	128-131
COMPACT Elektroschranke	122
COMPACT Gatterschranke	125
COMPACT Handschranke	123
COMPACT Systemschranken	118-121
Compact-Verkehrsspiegel -> DIAMOND Industriespiegel	
<b>D</b>	
Design-Pfosten	105
DETEKTIV-Spiegel	13-15
DIAMOND-Verkehrsspiegel	7
DIAMOND-Industriespiegel	8
Diebstahlspiegel	12-18
DIN 30 710	134
DIN 4844	44
Drängelgitter	138
Drehschranken	124
Dreiecksspiegel	15
Drei-Wege-Spiegel	10, 15, 16
Dünnschichtfolie	136
DURABEL ECO	6
DURABEL Icefree	5
DURABEL-Verkehrsspiegel	4
Durchfahrt-Begrenzer	128-131
<b>E</b>	
EASY Rider Fahrbahnschwellen	147
ECE 70	133
ECE 104	133
Eckschutz-Balken (Stahl)	54
Eck-Schutzbügel (Stahl)	49-51
Edelstahl-Abfallbehälter	114, 115
Edelstahl-Band	158
Edelstahl-Poller	110, 119
Edelstahl-Gurtständer	75
Edelstahl-Schlaufen	158
Edelstahl-Spiegel	4-6, 19
Einfahrtssperre	128-131
Elastikbordsteine	Sonderkatalog
Elektronische Schranke	122
EN 13422 (Leitkegel)	139, 141
Etikettenentferner	35
EUCRYL-Spiegel	3, 9
EU-Reflexkegel	141
EU-Leitkegel (einteilig, PVC)	139
EUROPA-Leitkegel	142
EXTERN-Kettenständer	92

<b>F</b>	
Fahrbahnschwellen	146-150
Fahrbahnmarkierung	136
Fahrbahnmarkierungsfolie	136
Fahrradständer	111-113
Fahrzeugmarkierung	132-134
Fallrohr-Schutz	56, 57
Faltsignal	135
FERRO-SIGNAL-Ketten	87-89
FlexPin	144
Folienreiniger	35
Forstmarkierer	www.moravia.de/forstmarkierer.htm
Forstwegschranken	118-121
Fugenreparatur	33
Fußplatte TL	137
<b>G</b>	
Gatterschranken	125, 126
Gefahrtguttafeln	132
Gefängnissspiegel	19
Geländer	62-68, 116, 117
Gelenkschonmatte	157
GGVS-Tafeln	132
Gliederketten	87-89
GNOM-Schilderständer	157
Graffiti-Entferner	34
Graffiti-Etiketten-Entferner	35
Graffiti-Kunststoff- und Folienreiniger	35
Graffiti-Schutzschicht	34
GUARDA Kettenständer	90, 91
GUARDA Flex Ketten-Warnständer	90
Gummi-Hüte	139-141
Gummi-Rampe	156
Gurtkassette für Leitkegel	86
Gurtpfosten	81, 85
Gurtständer	75, 77, 78, 80-82
Güte-Absperrband	136
Güteketten	87-89
<b>H</b>	
Hallenbeschichtungsfarbe	28
Hallenmarkierfarbe	26
Hallenmarkierfarbe, Antirutsch	27
Handschranke	123
Handspiegel VISION	20
Heckmarkierung ECE 70	133
Herausnehmbare Pfosten	99-101
Höhenbegrenzer, Höhenleitmal	127-131
Holzmarkierer	www.moravia.de/forstmarkierer.htm
Horizontal-Schranken	124-126
HORIZONT-Spiegel	10
<b>I</b>	
INDOOR-Spiegel	18, 19
Industrie-Schutzplanke	69-71
Industriespiegel	8-9, 12
Inspektionsspiegel	20
INTERN-Kettenständer	90
<b>J</b>	
Justizspiegel	19
<b>K</b>	
Kabel- und Schlauchbrücke	154, 155
Kantenschutz	38-42
Kassenspiegel	15
Kegel	139-141
Kegel-Gurt	86
Kennzeichnung	21-25, 30-31, 132-134
Ketten	87-89
Kettenständer	83, 90-92
Kipp-Pfosten	102-107
Kippzylinder	143, 144
Klapp-Pfosten	102-107
Klapp-Schild	43, 135, 157
Kleber für Park-It	153
Kontrollspiegel	12-18
Konturmarkierung	133
Kordelpfosten	76, 79, 85
Kugelspiegel	17
Kunststoffketten	87-89
Kunststoff-Kettenständer	90-92
Kunststoff-Reiniger	35
Kunststoff-Sperrgitter	138
Kuppelspiegel	17
<b>L</b>	
Leitbake	137
Leitbord	59
Leitelemente	Sonderkatalog
Leitkegel	139-141
LeitPin	143
LeitPin-Boje	145
Leitplanke	70, 71
Leitschranken	137
Leitzylinder	143, 144
Linienmarkierfarbe	24, 25
LOGO-Markierer	21
<b>M</b>	
Magnet-Gurt	84
Magnet-Spiegel	14
Markierung für LKW und Anhänger	133
Markierungsfolie	136
Markierungs-Systeme	22-25, 30, 31
Markierfarbe für innen	26-28
Markierfarbe für außen	29
Mastenschutz	58
Militär-Spiegel	20
Mobile Pfosten	75, 77, 78, 80-82
Mobiler Rammschutz	51

Inhalt (Stichworte) Kat 2015	Seite
MORION Absperrgitter	138
MORION Bandschellen	158
MORION Bordstein-Rampe	156
MORION Eck-Schutzbügel	49-51
MORION Fahrradständer	111-113
MORION Gefängnis Spiegel	19
MORION Gelenkschonmatte	157
MORION Gurtpfosten	81
MORION Gurtständer	75, 77, 78
MORION Gurt-Warnständer	82
MORION Justizspiegel	19
MORION Kabelbrücke	154, 155
MORION Kegel-Gurt	86
MORION Ketten-Warnständer	83
MORION Leitkegel EU	139
MORION Rohrpfosten	158
MORION Reflexkegel	140, 141
MORION Schilder-Warnständer	74
MORION Schlauchbrücke	154
MORION Schutzbügel	62, 63
MORION Seilständer	76, 79, 85
MORION Sperrpfosten	93-96
MORION Swing	97
MORION Systemgeländer	116, 117
MORION Wandgurt	74, 84
MORION Schrammschutz	37
MORION Warntafelsteller	43
MORION Warnmarkierung	134
<b>N</b>	
Nachleuchtende Markierung	44
Nachleuchtende Warnmarkierung	44
Nachtparktafeln	132
Nylonketten	87-89
<b>P</b>	
PANORAMA-Spiegel	16, 17
Papieretiketten-Entferner	35
PARAT-Pfosten (herausnehmbar)	99-101
PARAT-Sperrschranke	126
PARATlift-Sperrpfosten (versenkbar)	98
Park-Boje	145
PARK-IT	152
Parkbügel	104
Parkplatzmarkierung	24, 25, 29-31
Parkplatzausstattung	102-107
Parkwarntafeln	132
Personenleitsysteme	74-85, 90-92
Pfeilbake	137
Pfeilerschutz	58
Pfosten: -> Sperrpfosten; Schilderpfosten	
Postenschutz für Regale	59-61
Poller	108-110
Prallschutz Elemente	38-42
PROline Antirutschbelag	45-47
PROline Außenmarkierfarbe	29
PROline Bodenmarkiersysteme	22-25, 30, 31
PROline-floor Bodenbelag	36
PROline Hallenbeschichtung	28
PROline Hallenmarkierfarbe	26, 27
PROline-paint	24, 25
PROline-tape	22, 23
PROline-thermo	30, 31
Psychiatrie-Spiegel	19
PU-Schutzprofile	38-42
PVC Leitkegel, einteilig	142
Pylonen	139-141
<b>R</b>	
Radstopp	151, 152
Rammschutz	48-73
Rammschutzbalken	54
Rammschutz-Bügel	48-53
Rammschutz-Geländer	64-68
Rammschutz-Planke	69-71
Rammschutz-Poller	55
Rammschutz-Poller SWING	56
Rampen	156
Rampenfender	153
Rampenschutz	153
Raumspiegel	18
Recycling-Fahrbahnschwellen	148, 149
Recycling-Fußplatte TL	137
Recycling-Kegel	140
Reflexkegel	140, 141
Regalschutz	38-42
Regalschutz Kunststoff	61
Regalschutz-Planke	72, 73
Reparaturgemisch für Asphalt/Beton	32
Rissfüller	33
Rohrpfosten	11, 158
Rohrschellen	158
Rohrschutz	56, 57
Rollspiegel VISION	20
Rollstopp	151, 152
Rückspiegel	15
<b>S</b>	
SAFETY-Rider	146
Säulenschutz	58
Scherensperren	145
Schilderbefestigung	158
Schilderpfosten	158
Schilderständer - transportabel	157
Schlauchbrücke	154
Schmuck-Pfosten	105, 108-110
Schrammbord -> Leitbord	
Schrammschutz	37
Schranken	118-126
Schulwegsicherung	Sonderkatalog
SCHUPO-Kipp-Pfosten	107

Inhalt (Stichworte) Kat 2015	Seite
Schutzecken-Stahl	49-51, 59, 60
Schutzbalken	54
Schutzbügel	62, 63
Schutzgeländer	62-68, 116, 117
Schutzgitter, Stahl	62, 63
Schutz-Planke	70, 71
Schutzprofile	38-42
Schutzschicht, Anti-Graffiti	34
Schutzzaun, mobil	138
Säulenschutz	58
Schwellen	146-150
Seile	85
Seilständer	76, 79
SEKURIT-Spiegel	7, 8
Seminare zur Ladungssicherung	www.moravia.de/seminare.htm
SESAM Kipp-Pfosten	102-106
Sicherheitsgeländer	62-68, 116, 117
Sicherheitsspiegel	3-20
Sichtketten	87-89
Skipper	86
Spannbänder aus Edelstahl A2	158
Sperrgitter	138
Sperrketten	87-89
Sperrpfosten	93-110
Sperrpfosten, herausnehmbar	99-101
Sperrpfosten, selbstaufrichtend	97
Sperrpfosten, umklappbar	102-107
Sperrpfosten, versenkbar	98
Sperrpfosten, eindrehabar	96
Sperrpoller, fest und beweglich	108-110
Sperrschranken	118-126
Sperständer	83, 90-92
Spezial-Kleber für Park-It	153
Spiegel	3-20
Spiegel-Zubehör	11
Spion-Spiegel	12
Sprühfarbe	21, 24, 25
Ständer	74-80, 82, 83, 90-92
Stahlschutzbügel	48-53, 62, 63
Staplerspiegel	15
Stahlschutzecken, Winkel	59, 60
Straßenmarkierfarbe	29
Stilpoller	Sonderkatalog
SWING-Bügel	53
SWING-Geländer	68
SWING-Planke	69
SWING-Poller	56
Systemgeländer	116, 117
Systemschranke	118-121
<b>T</b>	
Tagesleuchtende Kegel	142
TEMPALINE-Gurtständer	80
Tempostopper	146-150
Thermoplastische Markierungsfolie	30, 31
TL Leitkegel	139-141
TOPline siehe PROline	
TOPSTOPer	149
TOPSTOP-Fahrbahnschwellen	148-150
Transportable Absperrungen	137, 138
Trassenmarkierer	136
Treppenkantenprofile, Antirutsch	47
Triflex Bodenreparatur	32
Triflex Fugenreparatur	33
<b>U</b>	
Überfahrhilfe für Kabel und Schläuche	154, 155
Überwachungsspiegel	19
Umklappbare Pfosten	102-107
Universal-Bandschellenadapter	11
Unterboden-Spiegel	20
Unterfahrerschutz	50
<b>V</b>	
Vergussmasse	32
Verkehrsberuhigung	Sonderkatalog
Verkehrleitkegel	139-141
Verkehrsspiegel	3-8, 10
Versenkbare Pfosten	98, 106
Vertikal-Schranke	118-123
Vier-Wege-Spiegel	17
VISION-Inspektionsspiegel	20
<b>W</b>	
Wandschutz	37
Wandgurt	74, 84
Wandgurt Edelstahl	74
Wand-Schrammschutz	37
Warnaufsteller / Warnschild	43
Warnbänder, reflektierend	44
Warnbänder, selbstklebend	44, 134
Warnmarkierung, magnetisch	134
Warnmarkierung nach DIN 30 710	134
Warnmarkierung nach DIN 4844	44
Warnprofile, magnetisch	41
Warnprofile aus PU	38-42
Warnschild, klappbar	43, 135
Warnständer	74, 82, 83
Warntafeln für Gefahrguttransporte	132
Wegesperren	118-126
Weitwinkelspiegel	10
<b>Z</b>	
Zubehör Pfosten	85
Zweikomponentenfarbe	28
Zweikomponentenkleber	153

# Geschäftsbedingungen

Wir vermeiden „Bürokratie“: Die folgenden Geschäftsbedingungen, zu denen wir ausschließlich verkaufen, sind deshalb kurzgefasst. Sie gelten nur gegenüber Unternehmern und behördlichen Abnehmern. Abweichende Bedingungen des Bestellers sind unwirksam, auch wenn wir ihnen nicht ausdrücklich widersprechen; sie gelten nur, wenn wir sie schriftlich bestätigen.

## 1. Das Angebot

Unsere Angebote sind freibleibend. Ein Vertrag kommt erst dadurch zustande, dass wir den Auftrag schriftlich bestätigen. Änderungen der Produkte durch technische Weiterentwicklung bleiben vorbehalten.

## 2. Die Preise

Sofern sich aus unserer Auftragsbestätigung nichts anderes ergibt, verstehen sich alle Preise in EUR per Stück, zusätzlich eventueller materialbedingter Teuerungszuschläge. In den Preisen ist die gesetzlich vorgeschriebene Mehrwertsteuer **nicht** enthalten. Bei Aufträgen unter einem Bestellwert von EUR 50,00 berechnen wir anteilige Bearbeitungskosten von EUR 10,00. Im übrigen verstehen sich die **Preise ab Werk ausschließlich Verpackung**. Die Verpackung unserer Sendungen ist auf das Notwendige begrenzt. Sie ist in der Regel wiederverwendbar bzw. recyclefähig und mit den entsprechenden Symbolen gekennzeichnet. Preisänderungen während der Kataloggültigkeit sind selten, aber – auch zu Ihren Gunsten – möglich. Daher sind die in unserer Auftragsbestätigung ausgewiesenen Preise, die unter Umständen vom Katalog, den Preislisten oder unserem unverbindlichen Angebot abweichen, bindend.

## 3. Die Zahlung

Sofern sich aus der Auftragsbestätigung nichts anderes ergibt, sind unsere Rechnungen innerhalb 14 Tagen ab Rechnungsdatum mit 2 % Skonto zahlbar, bzw. innerhalb 30 Tagen netto. Bei Montage- und Reparaturrechnungen können keine Skonto-Abzüge erfolgen. Eine Berechtigung zur Aufrechnung oder Zurückbehaltung von Zahlungen besteht nur bei von uns unbestrittenen oder rechtskräftig festgestellten Gegenforderungen.

## 4. Die Lieferzeit

Der überwiegende Teil unserer Produkte ist „kurzfristig ab Lager lieferbar“. Im übrigen sind unsere Lieferzeitangaben unverbindliche Richtwerte, da ein Teil unserer Produkte auftragsbezogen bzw. periodisch gefertigt werden. Diese Lieferzeiten gelten ab dem Datum unserer Auftragsbestätigung. Liefertage sind Arbeitstage ohne Samstage. Soweit schriftlich ein ausdrücklicher Fixtermin vereinbart wird, ist dieser für uns selbstverständlich verbindlich.

## 5. Der Transport

Mit der Übergabe der von Ihnen bestellten Ware an den Frachtführer (Post, Bahn, Paketdienst oder Spediteur) haben wir unsere Vertragspflichten erfüllt und das Risiko geht auf Sie über. **Bitte prüfen Sie die Ware beim Empfang auf ihre Unversehrtheit**. Liegt ein Transportschaden vor, verhalten Sie sich bitte gemäß der dem Lieferschein beigefügten Hinweise. Wenn es für eine zügige Abwicklung vorteilhaft und ökonomisch sinnvoll erscheint, nehmen wir Teillieferungen vor. Insbesondere, wenn die Lieferzeiten verschiedener Produkte stark voneinander abweichen, damit Sie so schnell wie möglich Ihre Ware erhalten.

## 6. Unser Eigentumsvorbehalt

Wie allgemein üblich, erfolgt jede Lieferung unter folgendem Eigentumsvorbehalt: Erst mit Erfüllung unserer gegenwärtigen oder künftigen Forderungen aus der Geschäftsverbindung geht das Eigentum auf Sie über. Im Rahmen des ordnungsgemäßen Geschäftsverkehrs sind Sie berechtigt, Vorbehaltsware zu verarbeiten oder zu veräußern. Aus dem Weiterverkauf entstehende Forderungen, die Sie – vorbehaltlich unseres Widerrufs – selbst einziehen können, werden hiermit sicherungshalber an uns abgetreten. Sollten Sie die Vorbehaltsware verarbeiten oder umbilden, so geschieht dies stets für uns als Lieferant. Bei Verbindung mit anderen Waren geht das Miteigentum wertanteilig auf uns über.

## 7. Beanstandungen

Kaufleute können Gewährleistungsansprüche gegen uns nur geltend machen, wenn sie ihren gesetzlichen Untersuchungs- und Rügepflichten ordnungsgemäß nachgekommen sind. Andere Abnehmer haben offensichtliche Mängel innerhalb einer Frist von zwei Wochen ab Empfang der Ware schriftlich anzuzeigen; andernfalls ist die Geltendmachung des Gewährleistungsanspruchs ausgeschlossen. Zur Fristwahrung genügt die rechtzeitige Absendung. Den Abnehmer trifft die volle Beweislast für sämtliche Anspruchsvoraussetzungen, insbesondere für den Mangel selbst, für den Zeitpunkt der Feststellung des Mangels und für die Rechtzeitigkeit der Mängelrüge.

## 8. Gewährleistung und Schadenersatz

Auf unsere Produkte in diesem Katalog geben wir eine Gewährleistungsfrist von 2 Jahr ab Ablieferung der Ware; bei Ansprüchen aus Schäden aus von uns, unseren gesetzlichen Vertretern oder Erfüllungsgehilfen zu vertretenden Verletzungen des Lebens, des Körpers oder der Gesundheit gilt die gesetzliche Gewährleistungsfrist. Soweit in unseren Verkaufsunterlagen für einzelne Produkte ausdrücklich eine längere Qualitätsgarantie gegeben wird, gilt selbstverständlich dieser längere Gewährleistungszeitraum. Schadenersatzansprüche wegen einer garantierten Eigenschaft stehen dem Besteller nur zu, wenn die Übernahme einer Garantie den Besteller gerade gegen den eingetretenen Schaden sichern sollte.

Andere Schadenersatzansprüche aus Gewährleistung, mit Ausnahme von Ansprüchen aus Schäden aus von uns, unseren gesetzlichen Vertretern oder Erfüllungsgehilfen zu vertretenden Verletzungen des Lebens, des Körpers oder der Gesundheit, sind ausgeschlossen, wenn uns, unseren gesetzlichen Vertretern oder unseren Erfüllungsgehilfen leichte Fahrlässigkeit zur Last fallen, es sei denn, es handelt sich um vorhersehbare, typische Schäden aus der Verletzung wesentlicher Vertragspflichten; nicht ausgeschlossen sind Schadenersatzansprüche, wenn uns, unseren gesetzlichen Vertretern oder Erfüllungsgehilfen Vorsatz oder grobe Fahrlässigkeit zur Last fallen.

## 9. Der Gerichtsstand und anwendbares Recht

Gerichtsstand für alle aus Vertragsverhältnissen mit Kaufleuten entstehenden Rechtsstreitigkeiten ist Wiesbaden. Es gilt ausschließlich das Recht der Bundesrepublik Deutschland.

## 10. Die EDV

Um den heutigen Ansprüchen gerecht zu werden, sind bei uns personen- und firmenbezogene Daten unserer Kunden über EDV gespeichert und werden entsprechend verarbeitet.

## 11. Die Rechtswirksamkeit

Sollten einzelne Bestimmungen dieser Allgemeinen Geschäftsbedingungen unwirksam sein, so berührt dies die Wirksamkeit der übrigen Bestimmungen und diejenige des gesamten Rechtsgeschäfts nicht.

Ihre MORAVIA GmbH Wiesbaden



# Fax-Auftrag

an Fax-Nr.: 06 11 / 95 02 - 2 00

**MORAVIA GmbH**  
**Postfach 42 09**  
**65032 Wiesbaden**

## Bestellangaben:

Kunden-Nr.: \_\_\_\_\_

Auftrags-Nr.: \_\_\_\_\_

UST-ID-Nr.: \_\_\_\_\_

## Rückfragen bei:

Herrn/Frau: \_\_\_\_\_

Funktion: \_\_\_\_\_

Telefon: \_\_\_\_\_

Fax: \_\_\_\_\_

E-Mail: \_\_\_\_\_

## Stempel, Ort, Datum, Unterschrift

## Liefern Sie zu Ihren Verkaufs- und Lieferbedingungen:

Artikel-Bezeichnung	Artikel-Nr.	Menge	Preis *
Spezialkatalog „Stadtdesign & Verkehrsmanagement“			— — —

\* Zzgl. Fracht und Verpackung: bis 30 kg = 8,50 € / bis 50 kg = 29,00 € / bis 150 kg = 49,00 € / ab 150 kg = 69,00 €.

## Absender:

Firma \_\_\_\_\_

Postfach/Straße \_\_\_\_\_

PLZ/Ort \_\_\_\_\_

## Lieferanschrift (falls abweichend):

Firma \_\_\_\_\_

Straße \_\_\_\_\_

PLZ/Ort \_\_\_\_\_



Anfahrerschutz aus Kunststoff



LeitPin-Boje

## Neu



Sperrgitter aus Kunststoff



PROline-floor Bodenbelag

## MORAVIA

MORAVIA GmbH

Postfach 42 09

65032 Wiesbaden

Telefon (06 11) 9 50 20

Telefax (06 11) 9 50 22 00

email: [service@moravia.de](mailto:service@moravia.de)

Internet: [www.moravia.de](http://www.moravia.de)